

Alternativ werden Zylinderschrauben mit Innesechskant mitgeliefert.  
Hexagon socket head cap screws are also delivered.

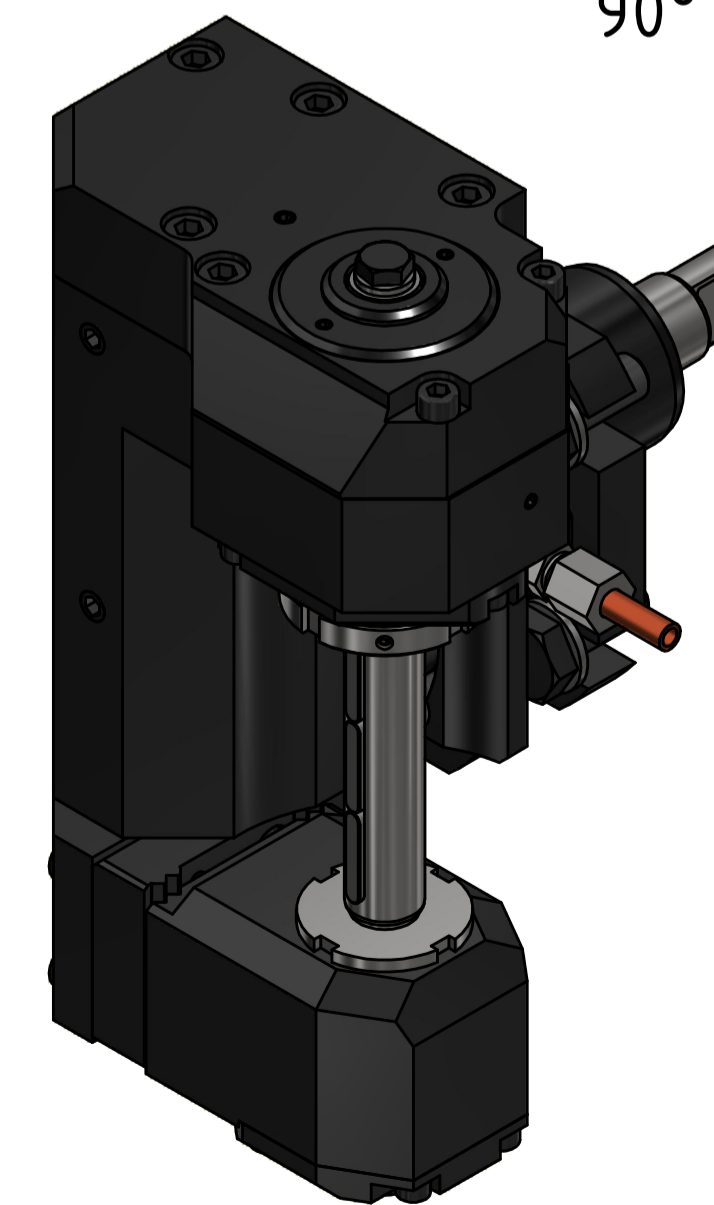
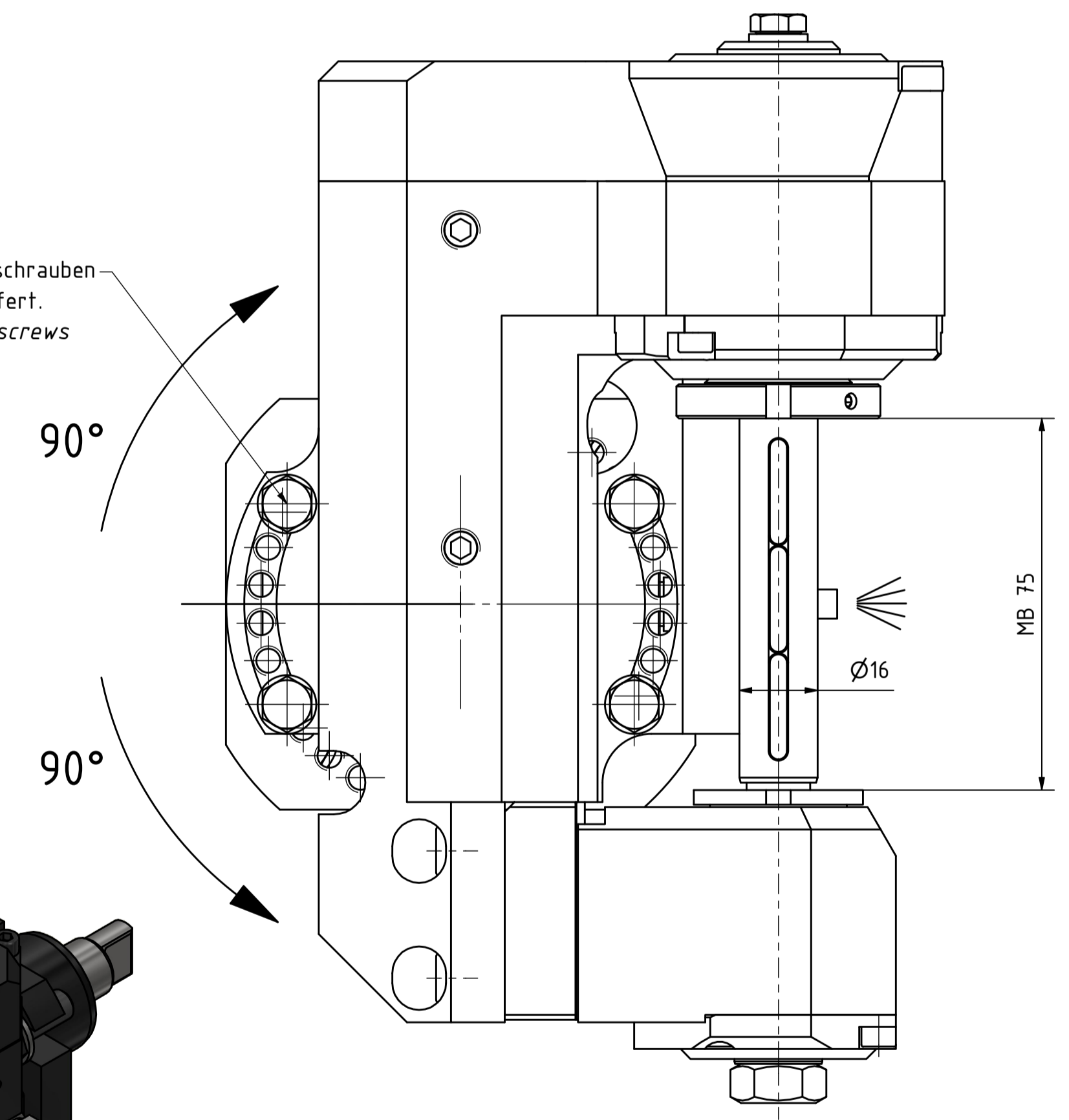

Fraeserwelle austauschbar  
Spindle removable

Beide Nachbarstationen nicht verwendbar!  
Both neighbour stations are not useable!

Bemerkung - Note  
mit Kegelrollenlagern  
with taper roller bearings

Technische Daten - technical data  
Weight = 10.015 [kg]  
Torque max. (M1/M2) = 4.0 / 80 [Nm]  
Speed max. (n1/n2) = 6000 / 3000 [1/min]  
Gear ratio (i)=n1:n2 = 2:1

Bemerkung - Note  
Scheibenfräserkopf  
Radial saw milling head

EWS Werkzeug GmbH & Co. KG  
Hauptstr. 1  
627000 Löhningen  
www.ews.com.de  
Technische Änderungen vorbehalten!  
Subject to technical modifications!  
IDENT: DEWS150966  
REV: -/A  
NR. - AU  
64.4016MT12I2TKWZ65MB75  
226194



Copyright EWS Tool Technologies  
Weitergabe und Vervielfältigung dieser Unterlage,  
Verwertung und Mitteilung ihres Inhalts nicht  
gestattet, soweit nicht ausdrücklich zugestanden.  
Zu widerhandlungen verpflichten zu Schadenersatz.