

6 | 1 | 5 | 1 | 4 | 3 | 1 | 2 | 1 | 1

D

D

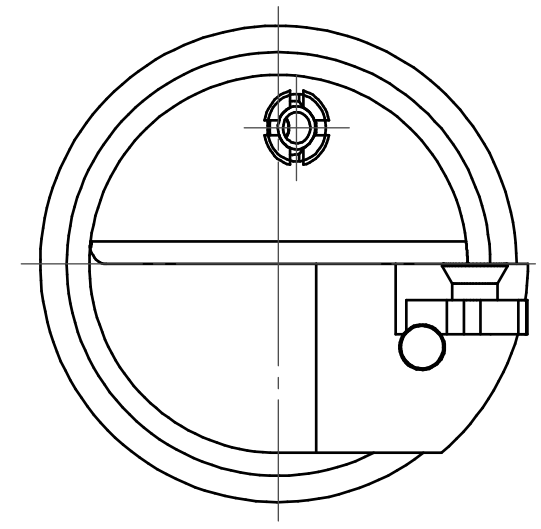
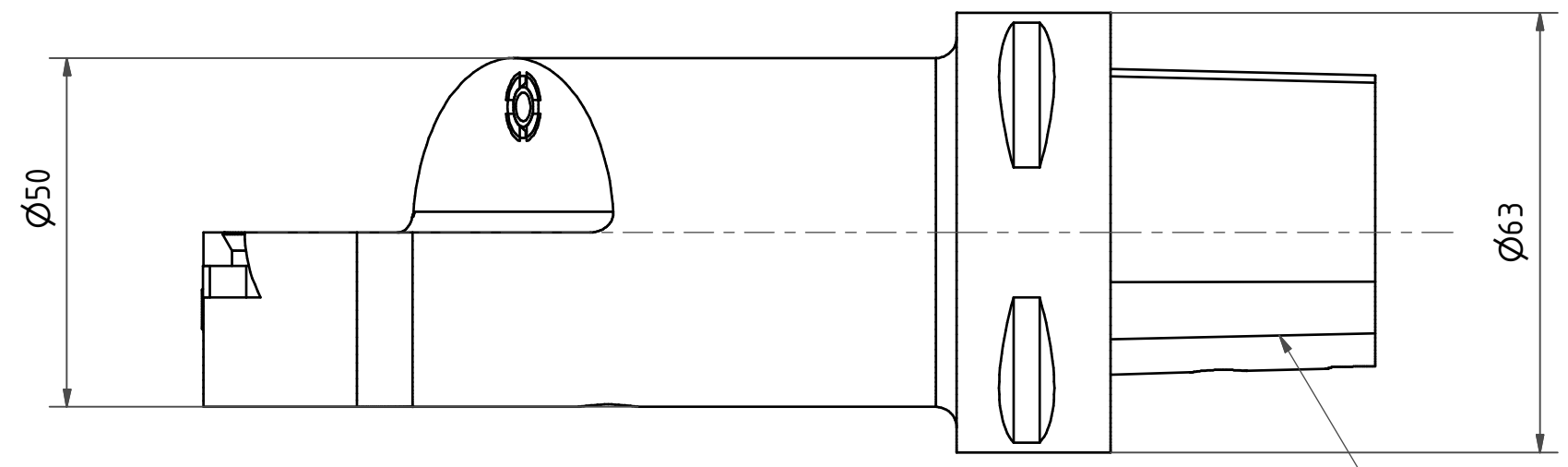

Schaft Capto C6

C

C

B

B

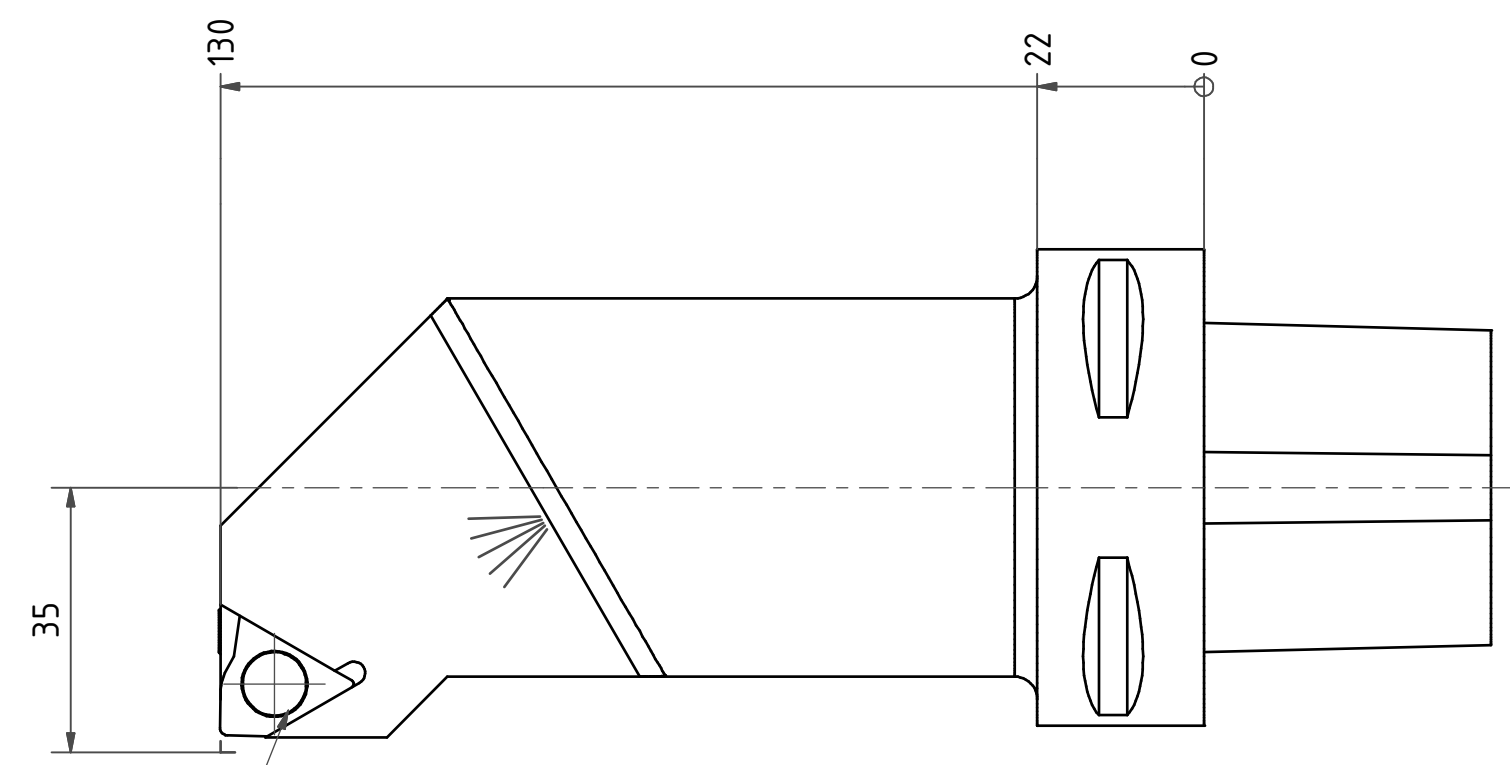

Plattensitz für 22IR

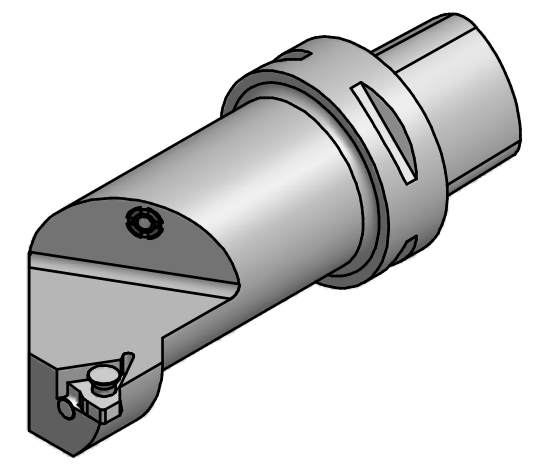

A

A

Bemerkung - Note

Copyright **EWS Tool Technologies**
 Weitergabe und Vervielfältigung dieser Unterlage,
 Verwertung und Mitteilung ihres Inhalts nicht
 gestattet, soweit nicht ausdrücklich zugestanden.
 Zuwiderhandlungen verpflichten zu Schadenersatz.

Benennung - Title
Bohrstangenhalter
Boring bar holder

name	date
Hagmann	13.02.2008

Technische Änderungen vorbehalten!
 Subject to technical modifications!

Nr. **19.C622IR-L130Ø50**

MNR: S02766 IDENT: D-EWS-056870 Blatt - page 1 (1)

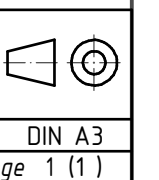

6 | 1 | 5 | 1 | 4 | 3 | 1 | 2 | 1 | 1