

Polygon ISO 26623  
PSC 50

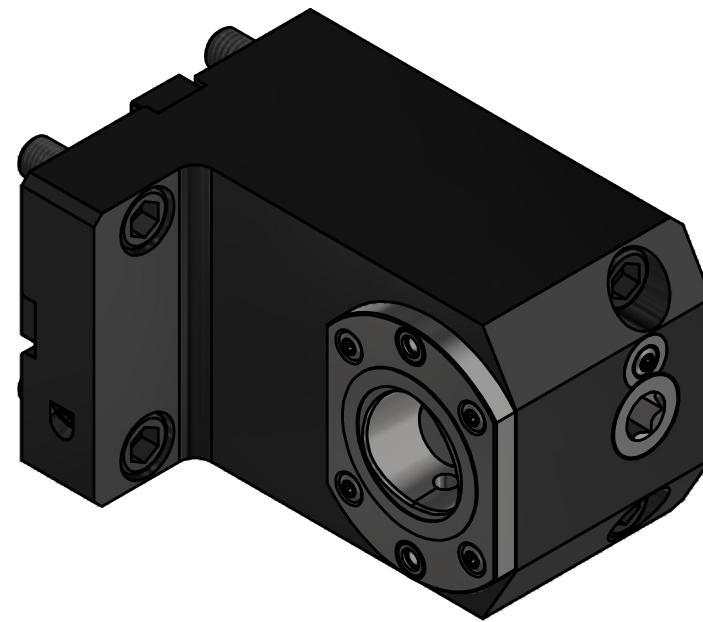
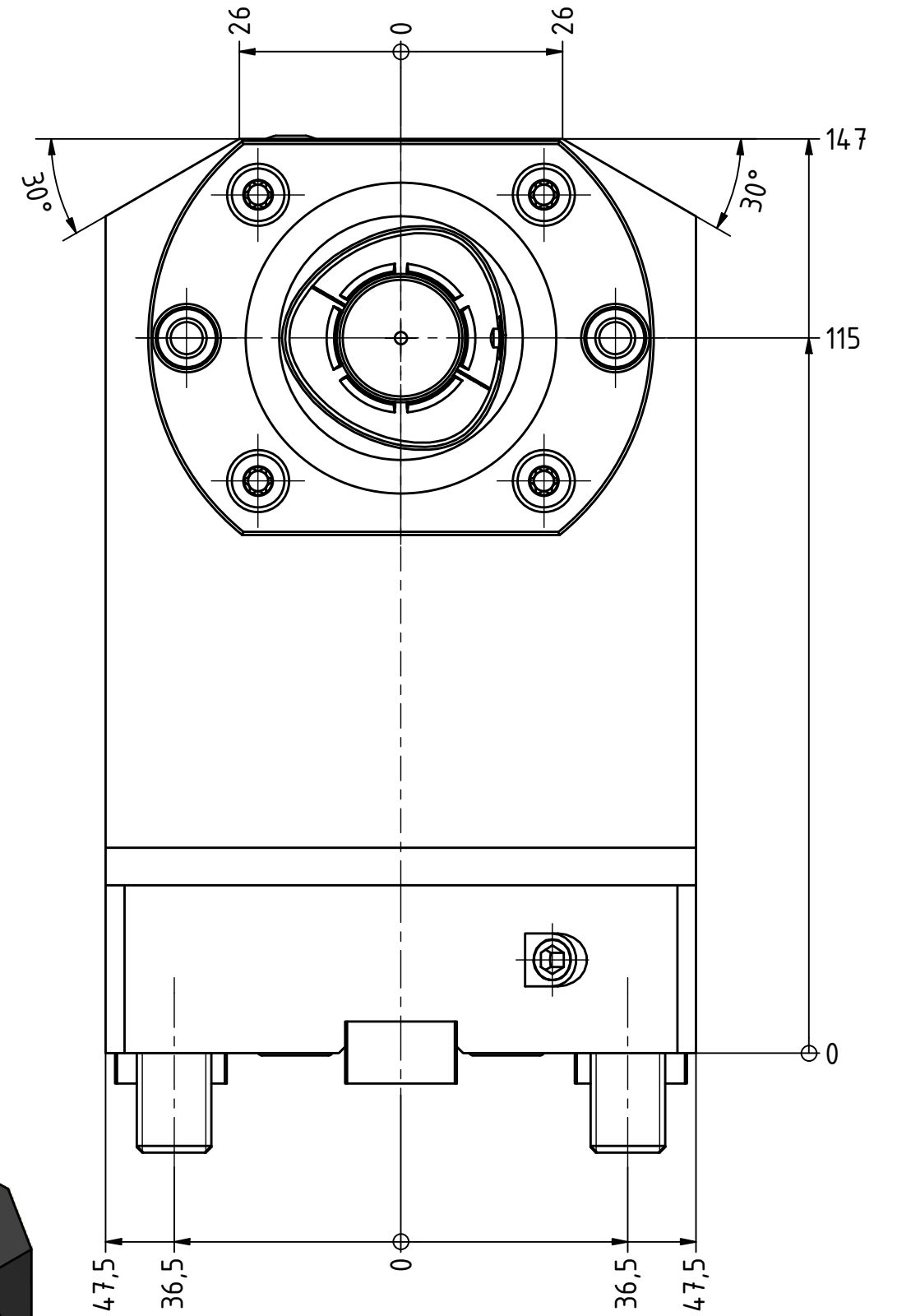
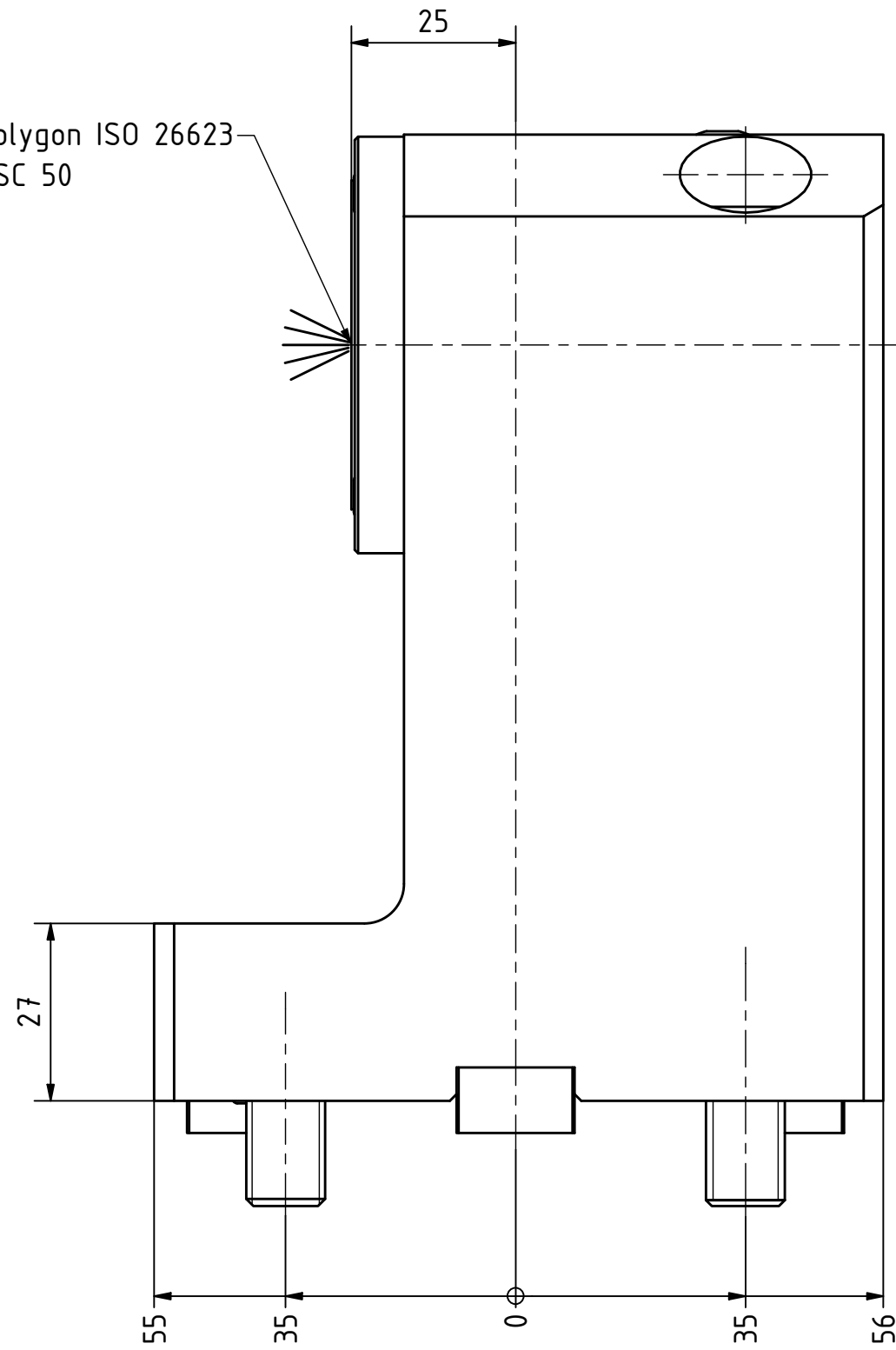

Copyright **EWS Tool Technologies**  
Weitergabe und Vervielfaeltigung dieser Unterlage,  
Verwertung und Mitteilung ihres Inhalts nicht  
gestattet, soweit nicht ausdrecklich zugestanden.  
Zuwoiderhandlungen verpflichten zu Schadenersatz.

Bemerkung - Note

MA = 70 Nm  
max. 80 bar

Technische Daten - technical data

Weight = 12.538 [kg]

Benennung - Title

Werkzeugaufnahme  
Tool adaptor

**EWS**  
Tool Technologies

EWS Weigele GmbH & Co. KG  
Maybachstr. 1  
D-73066 Utingen  
www.ews-tools.de

Technische Aenderungen vorbehalten!  
Subject to technical modifications!

IDENT: DEWS237430

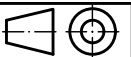

REV: -/B

Nr. - No.

19.BMTC5BMT65Z25X115

MNR.

225317

QR