

Z (2:1)

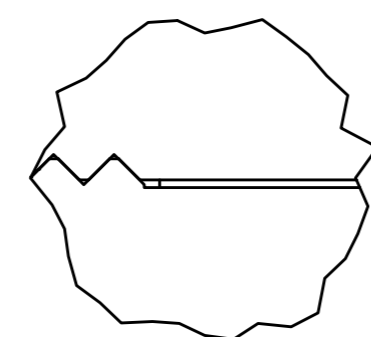

Gewindebohrungen für Winkelausrichtung.
Thread holes for angle adjusting.

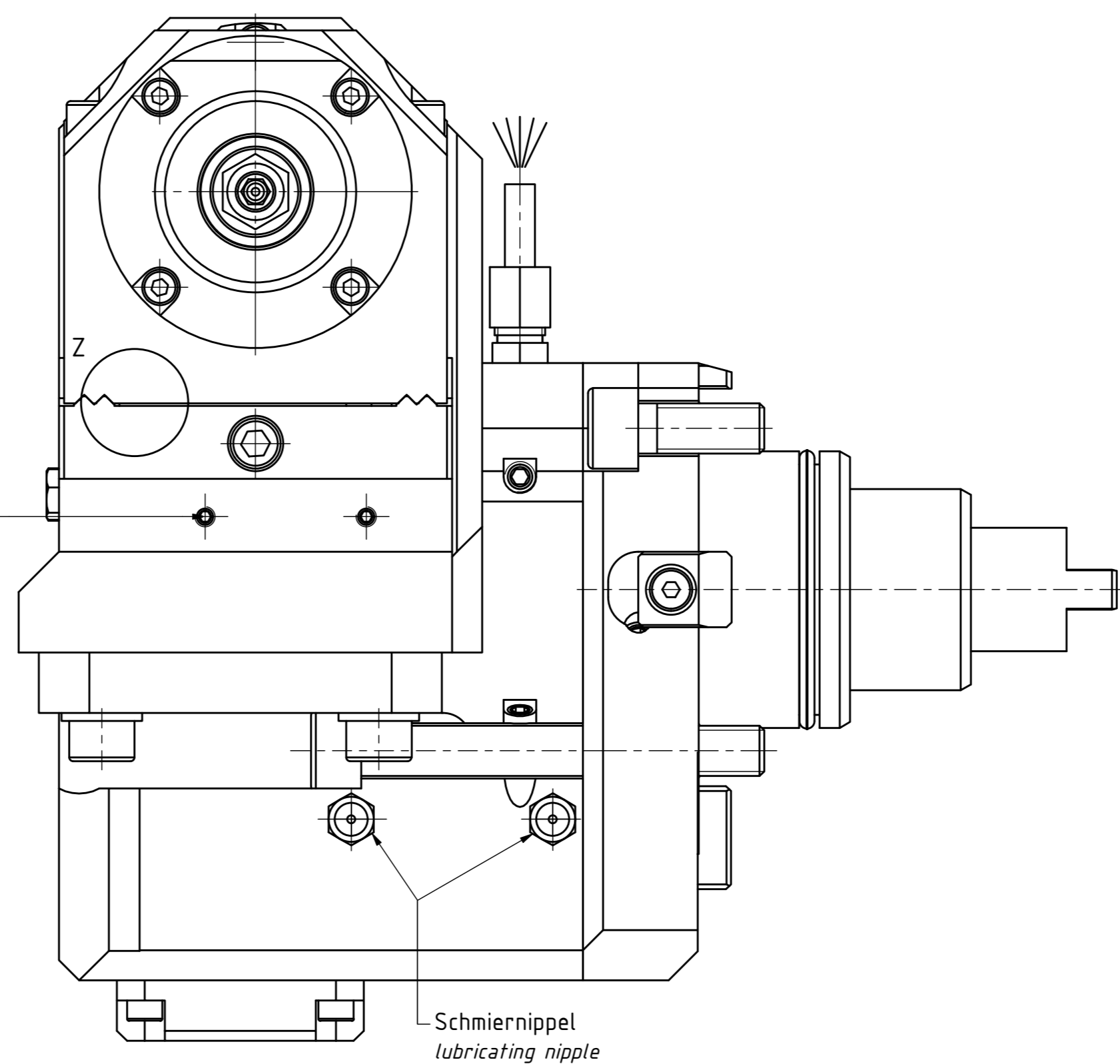

Schmiernippel
lubricating nipple

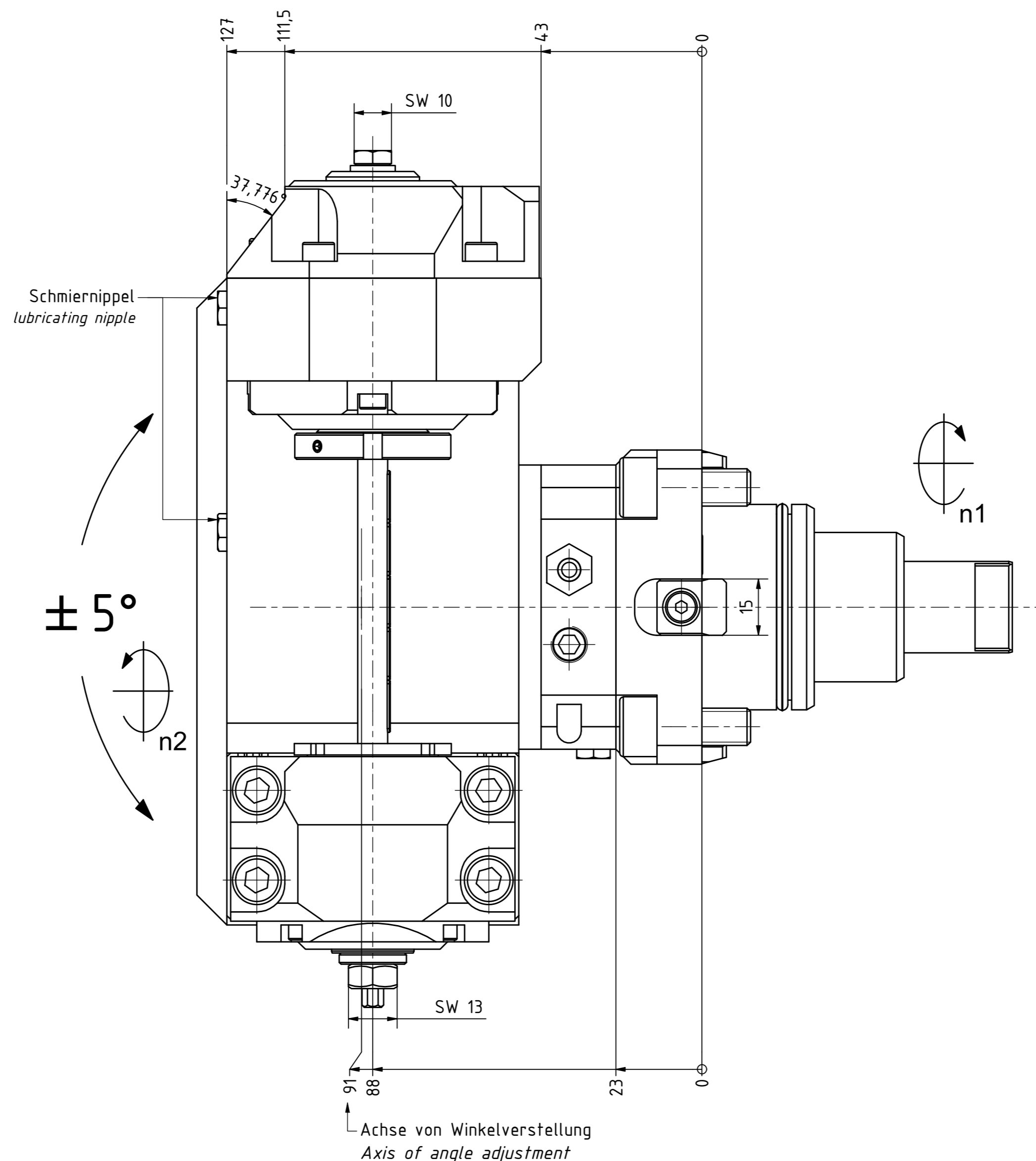
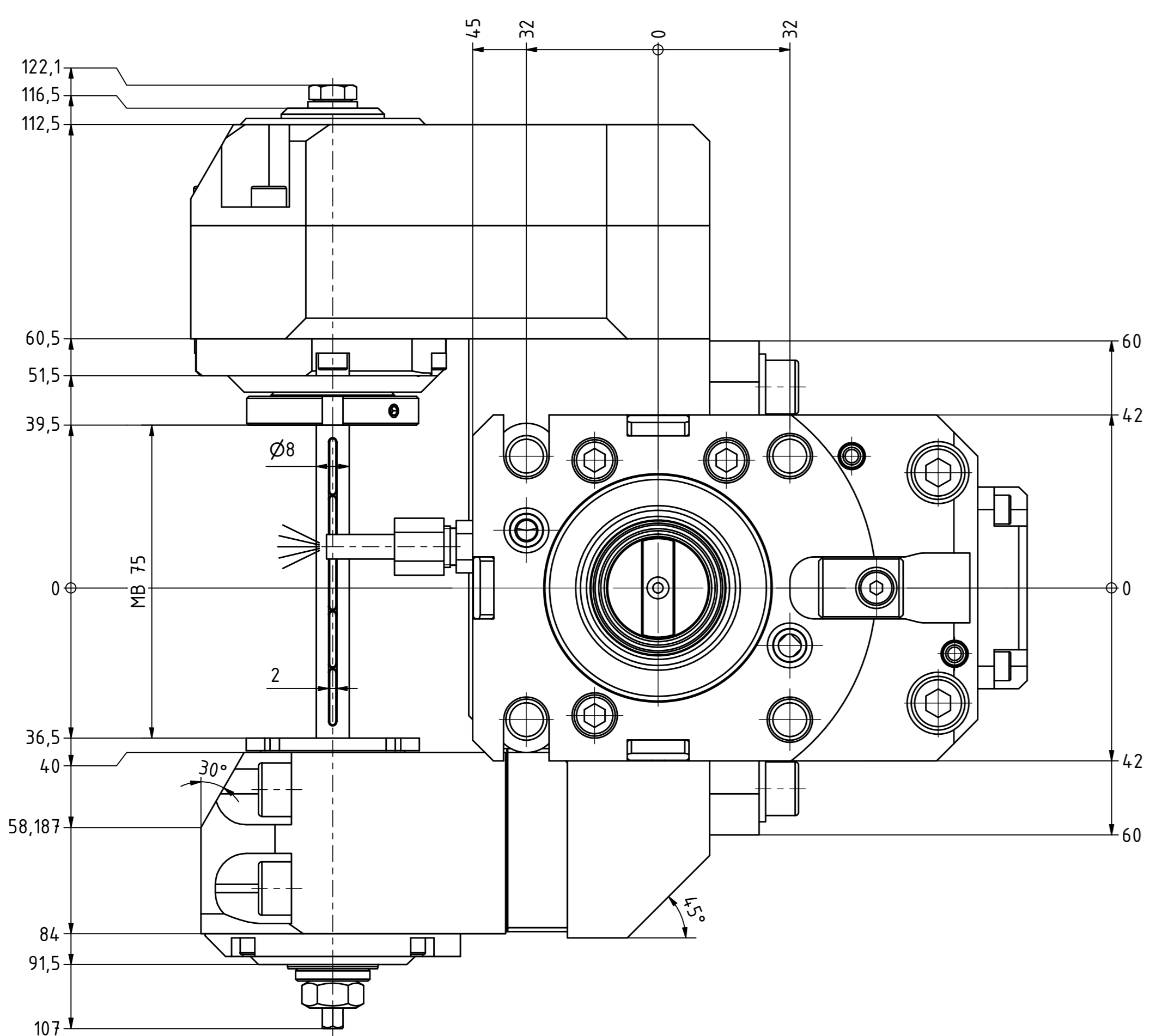
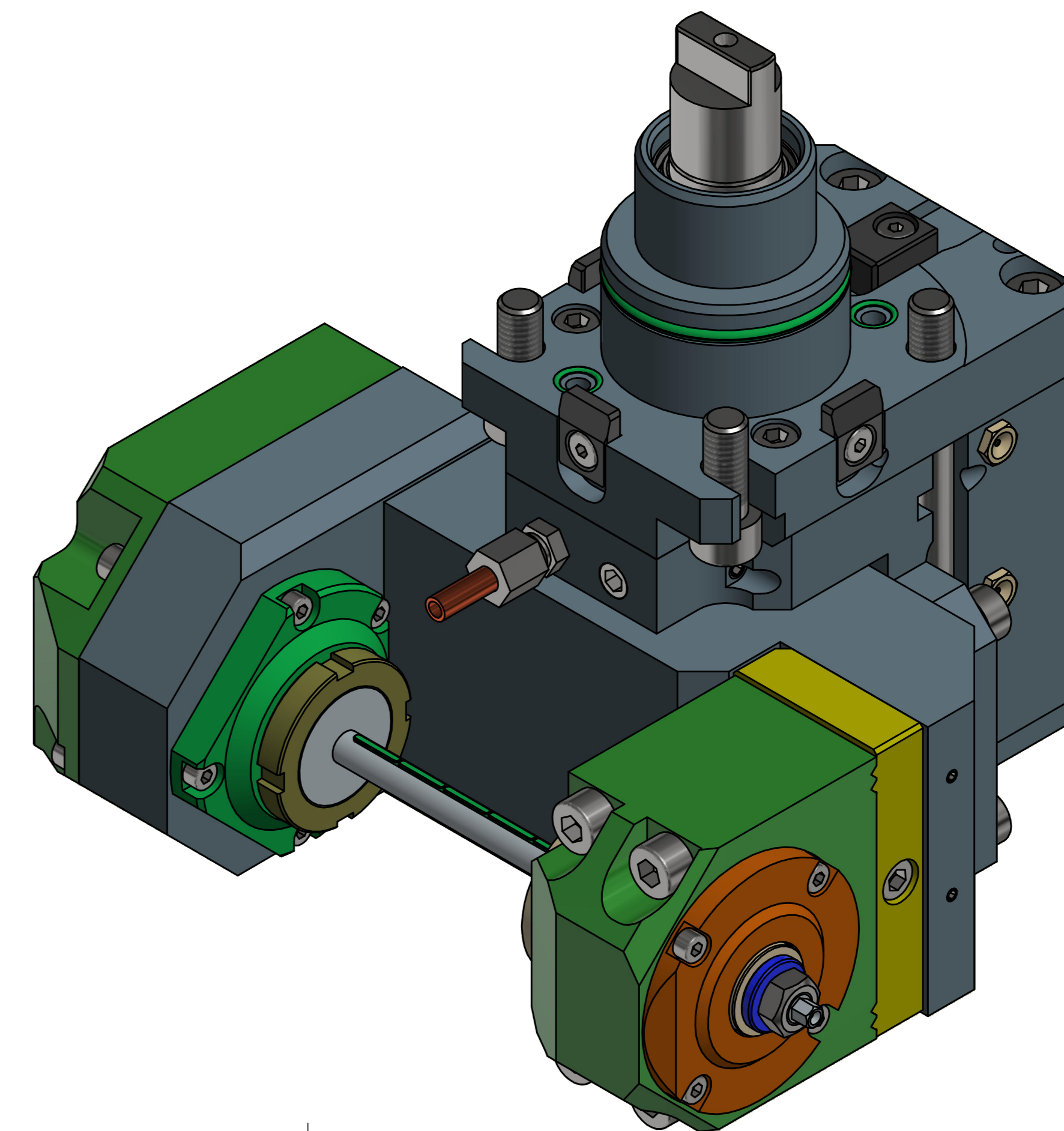

$\pm 5^\circ$

$n2$

$n1$

Fraeserwelle austauschbar
Spindle removable

Bei Festwinkel Versteifungsmöglichkeit durch Benutzer.
For fixed angles it is possible to pin the head with a cylindrical pin.

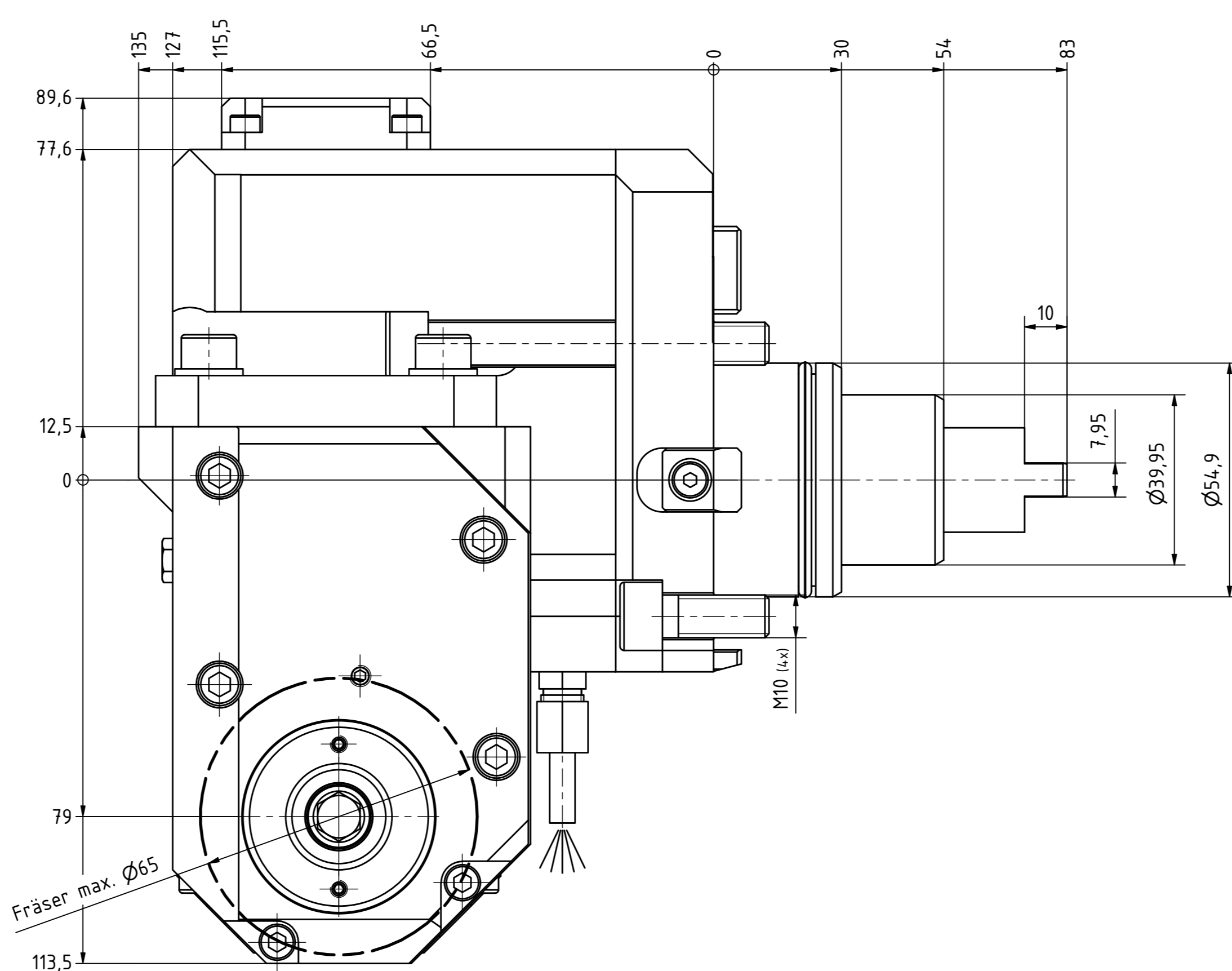
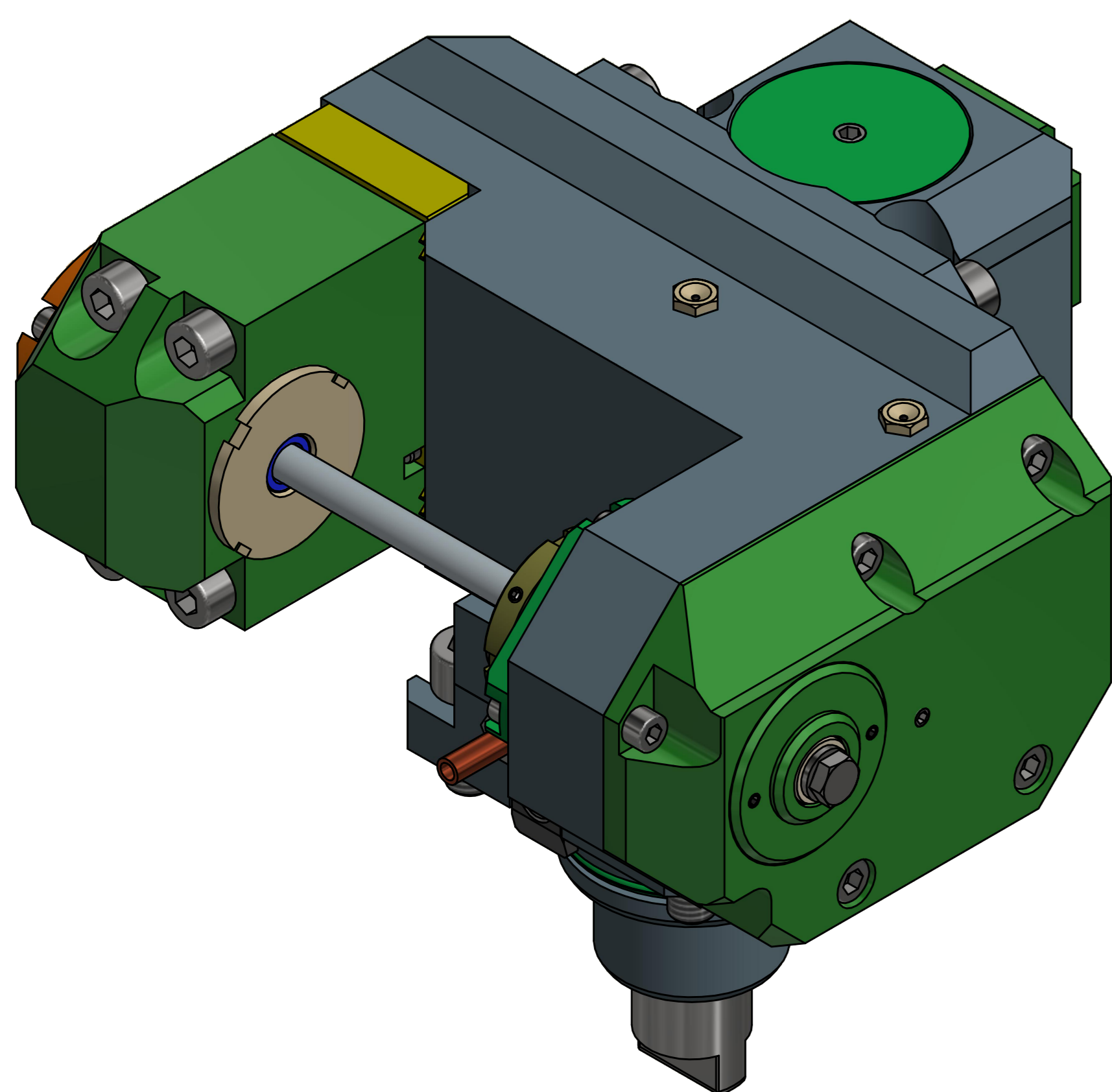

Fräser max. $\varnothing 65$

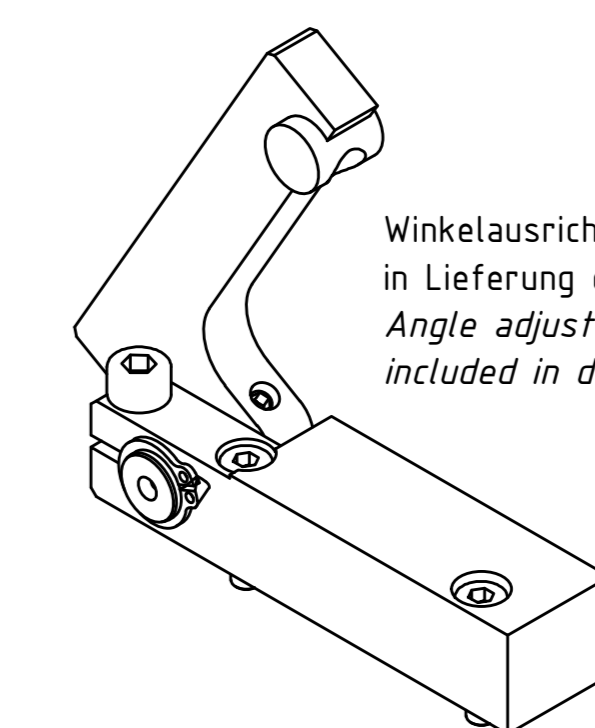

Winkelausrichtung & CD-ROM in Lieferung enthalten!
Angle adjusting & CD-ROM included in delivery!

Beide Nachbarstationen nicht verwendbar!
Both neighbour stations are not useable!

mit Kegeltrollenlagern
with taper roller bearings

Radial Scheibenfräskopf versetzt
Saw milling spindle offset

Copyright EWS Tool Technologies
Weitergabe und Vervielfältigung dieser Unterlage, Vervielfältigung und Mithilfe sind nicht gestattet, soweit nicht ausdrücklich zugestanden. Zwischenhandlungen verpflichten zu Schadenersatz.

