

Z (5 : 1)

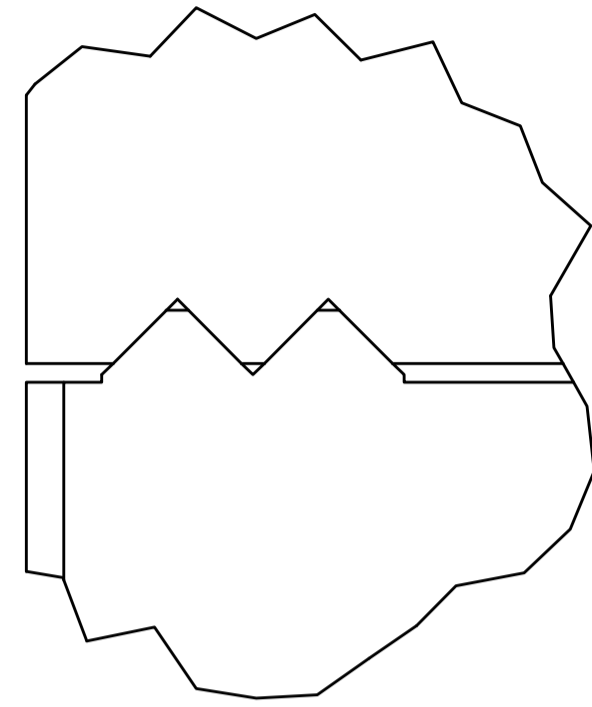

max. Fräser-Ø70  
max. cutter-Ø70

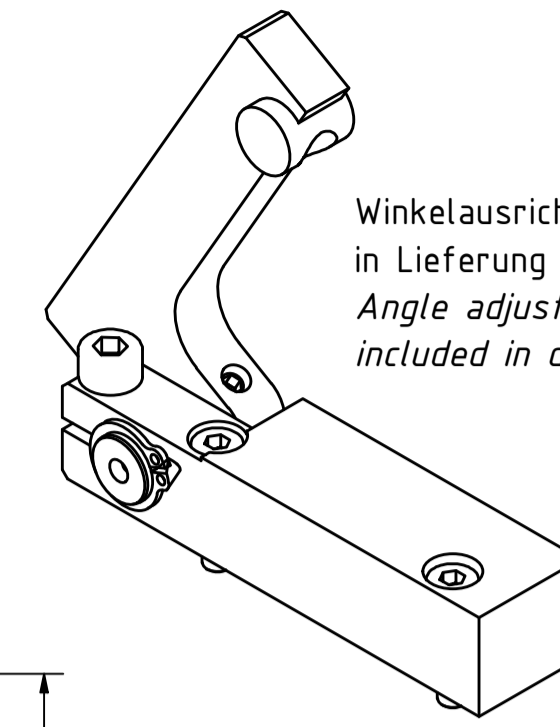
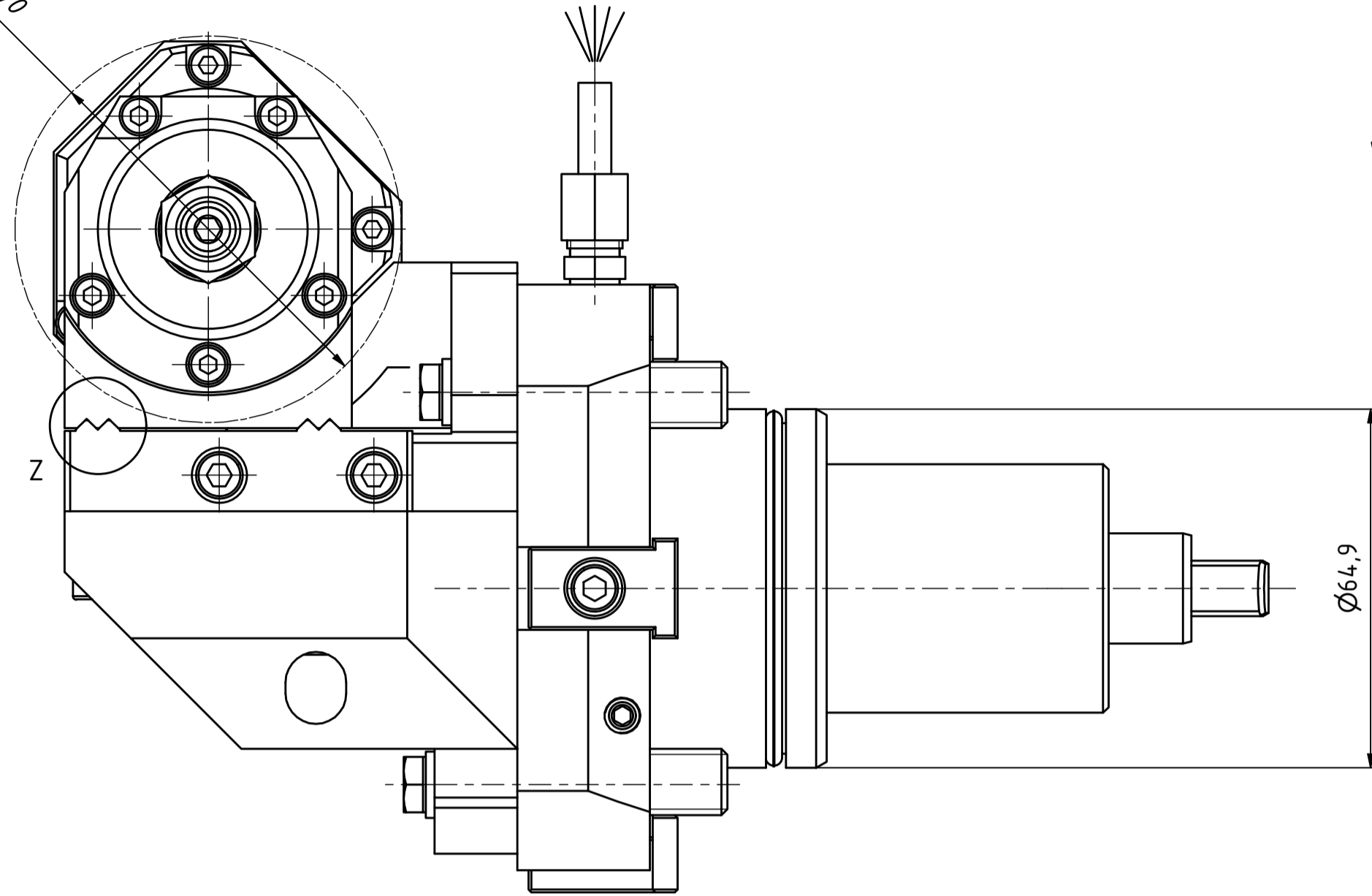

Winkelausrichtung & CD-ROM  
in Lieferung enthalten!  
Angle adjusting & CD-ROM  
included in delivery!

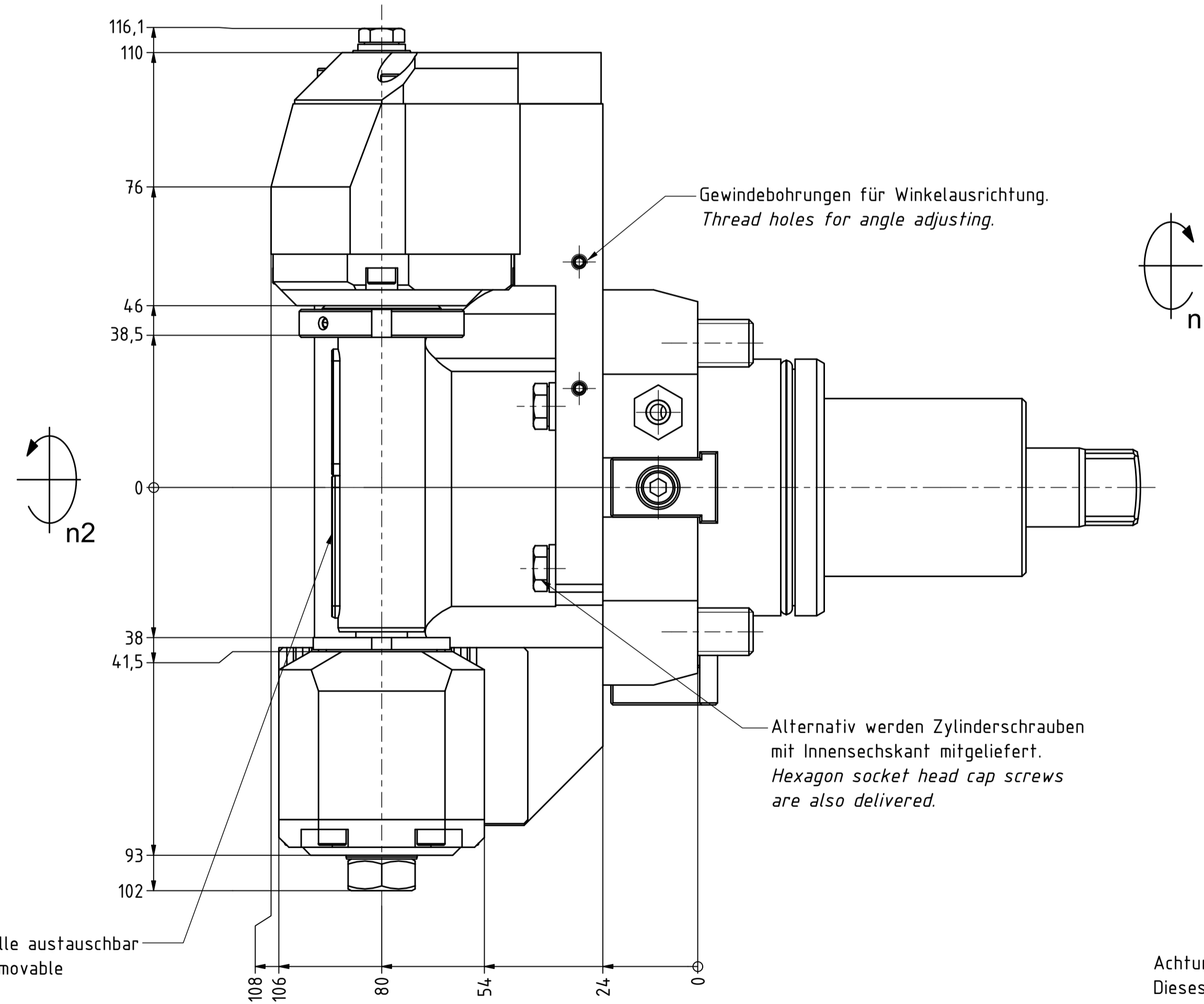
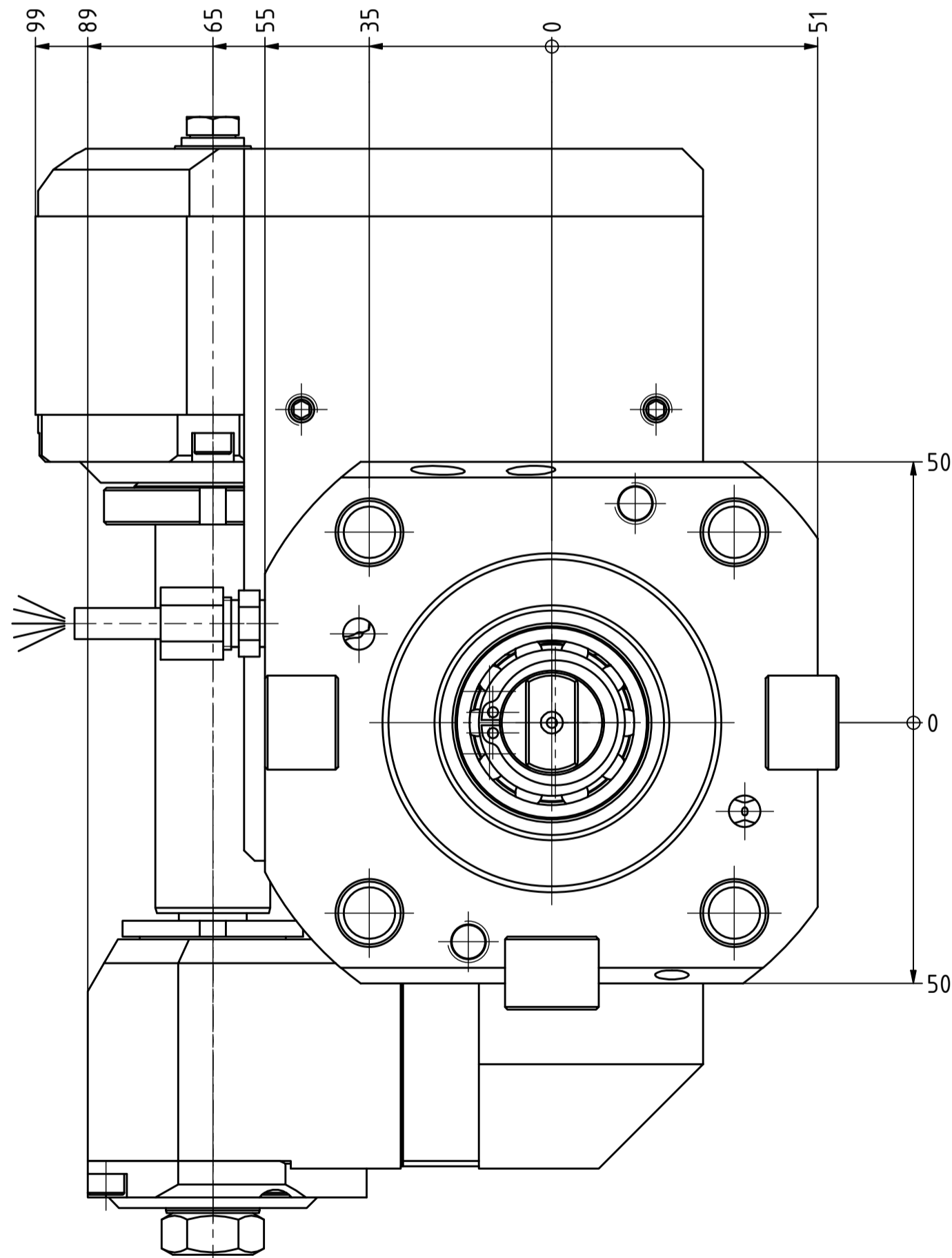
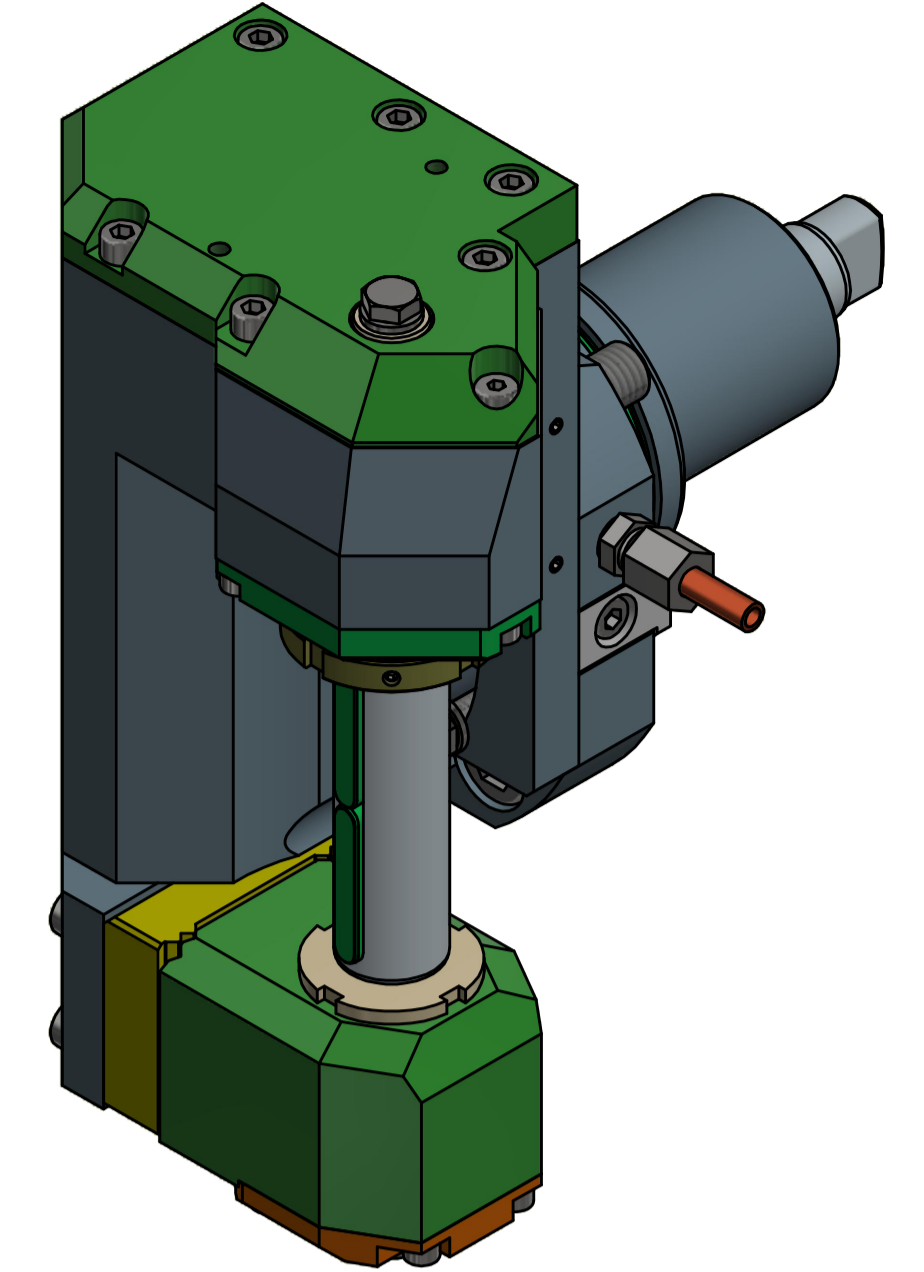

Gewindebohrungen für Winkelausrichtung.  
Thread holes for angle adjusting.

Alternativ werden Zylinderschrauben  
mit Innensechskant mitgeliefert.  
Hexagon socket head cap screws  
are also delivered.

Fraeserwelle austauschbar  
Spindle removable

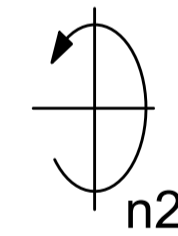
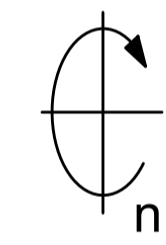

20°  
20°

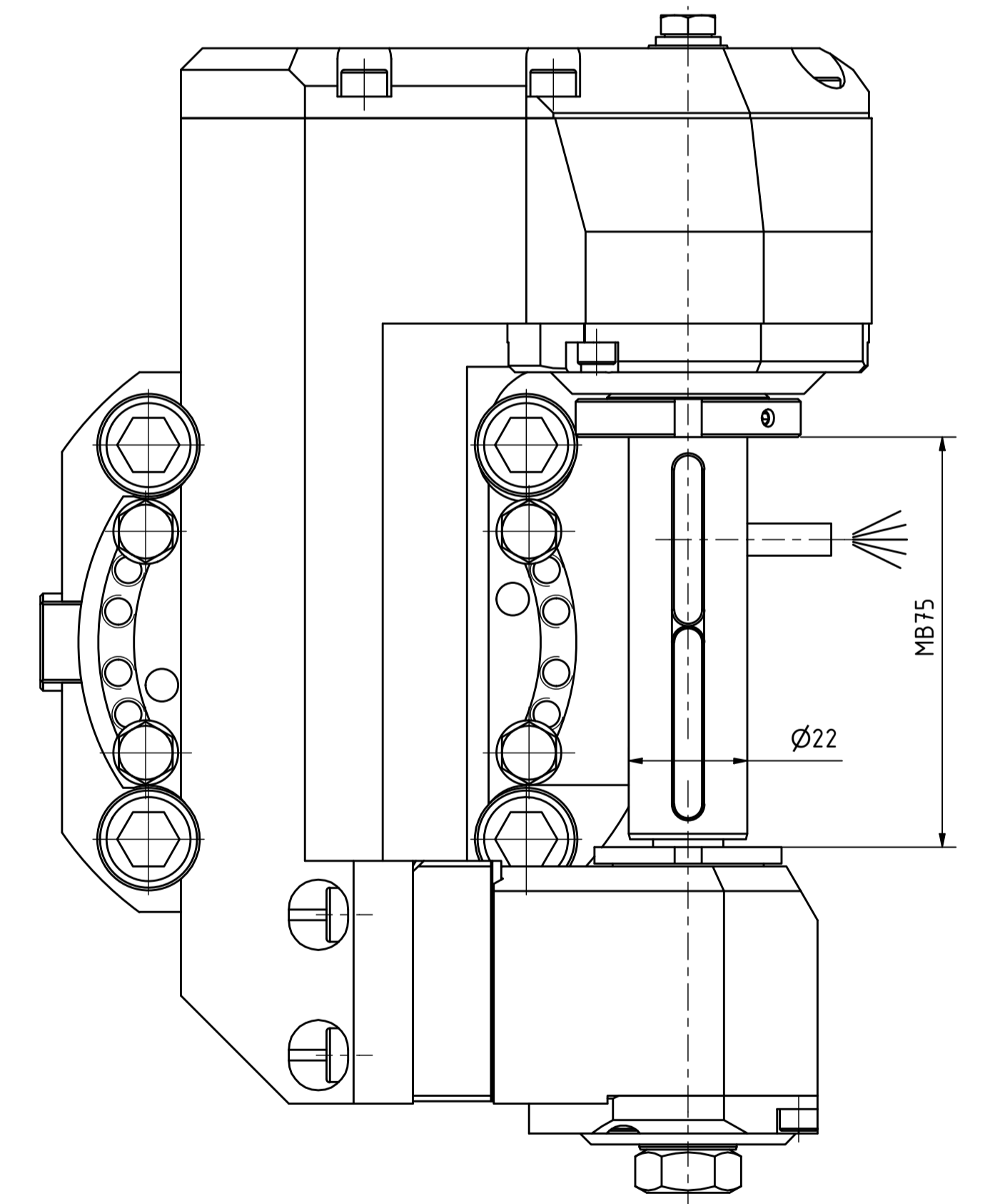

Achtung/Caution:  
Dieses Werkzeug kann nur in der 0°-Position  
montiert und demontiert werden, wie gezeichnet!  
Somit ist eine Winkelverstellung nur möglich,  
wenn das Werkzeug bereits auf der Maschine montiert ist.  
*This tool can only be mounted and remounted  
in 0° position, like drawn!*  
So, angle adjustment is only possible, when this tool  
is already mounted on the machine!

Gewicht: 10,6 kg  
Weight: 10,6 kg

Aus Platzgründen ist keine Feinverstellung vorgesehen!  
Due to lack of space is no fine adjustment scheduled!

Beide Nachbarstationen nicht verwendbar!  
Both neighbour stations are not useable!

Bemerkung - Note

mit Kegelrollenlager  
with taper roller bearing(s)

Technische Daten - technical data  
Weight = 11571 [kg]  
Torque max. (M1/M2) = 20 / 40 [Nm]  
Speed max. (n1/n2) = 6000 / 3000 [1/min]  
Gear ratio (i)=n1:n2 = 2:1

Benennung - Title

Scheibenfräserkopf  
Radial saw milling head

EWS Tool Technologies  
64.65221809HAASI2TKWZ65MB75  
222154

QR

Copyright EWS Tool Technologies  
Weitergabe und Vervielfältigung dieser Unterlage,  
Verwertung und Mitteilung ihres Inhalts nicht  
gestattet, soweit nicht ausdrücklich zugestanden.  
Zu widerhandlungen verpflichten zu Schadenersatz.