

Bewegungsablauf bei 1 Umdrehung der Antriebsspindel:
motion-sequence of 1 revolution of the driveshaft:

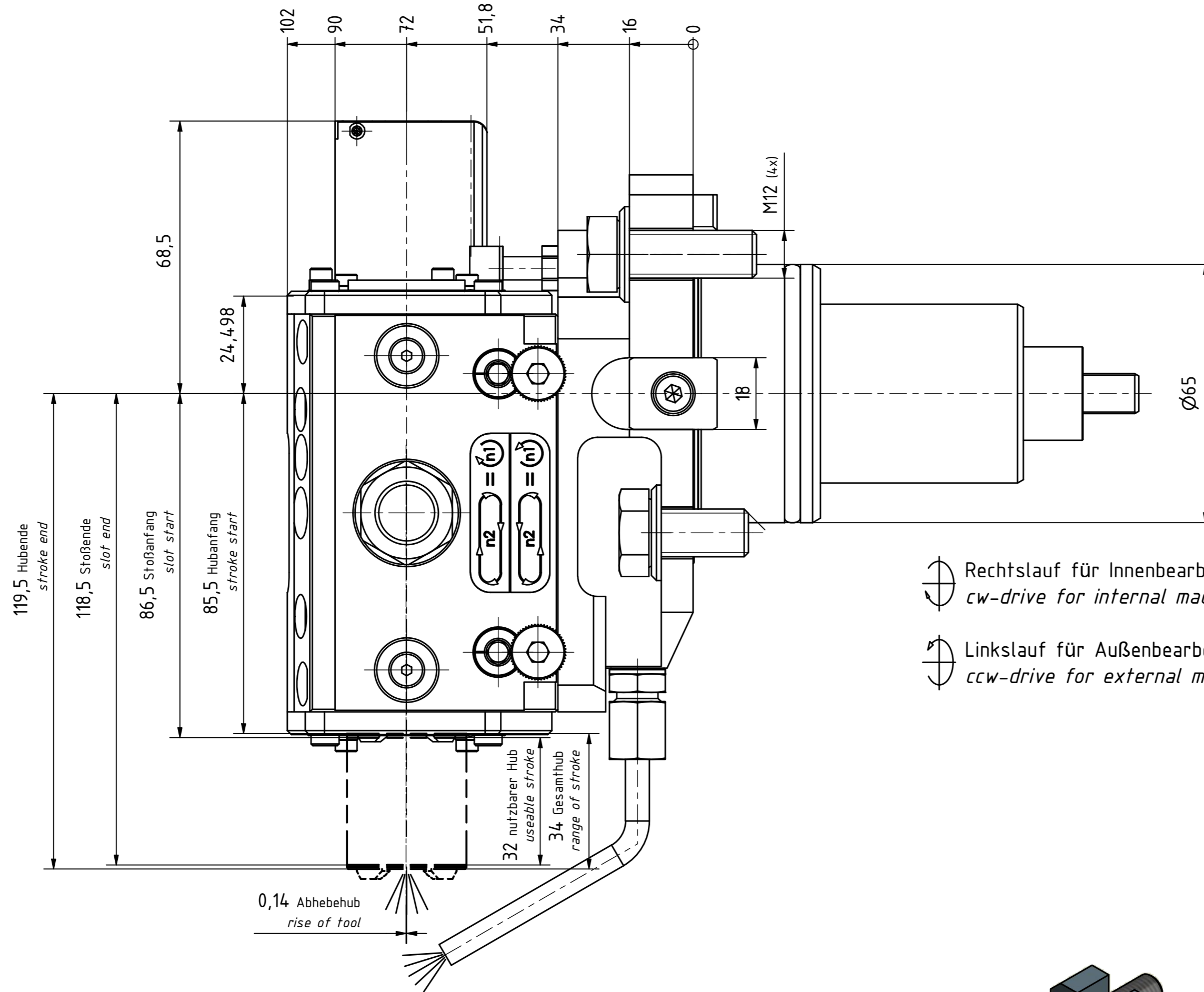

Rechtslauf für Innenbearbeitung.
cw-drive for internal machining.

Linkslauf für Außenbearbeitung.
ccw-drive for external machining.

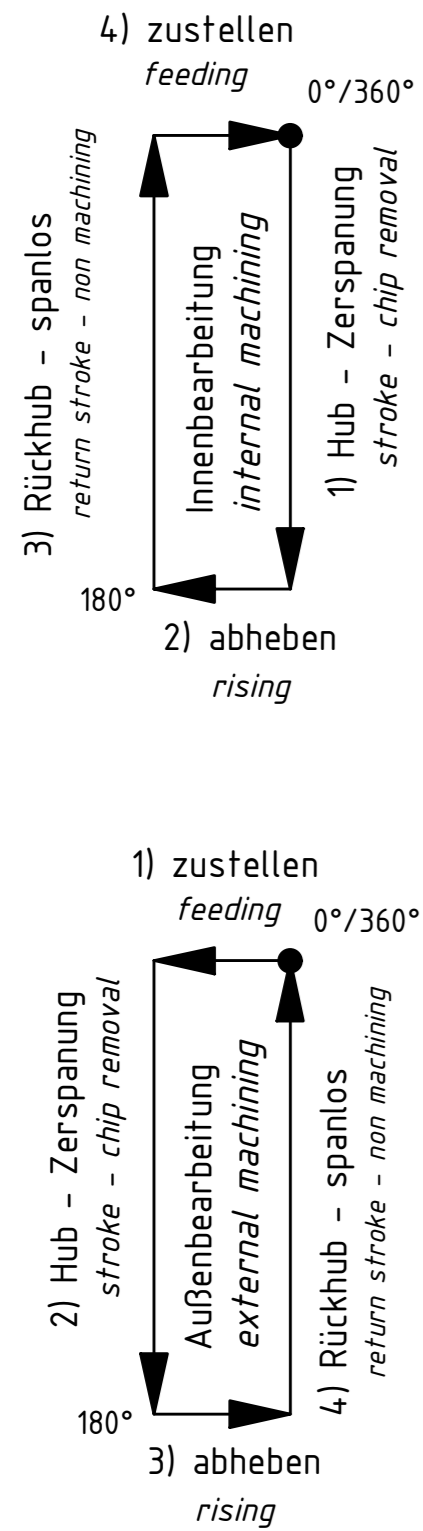
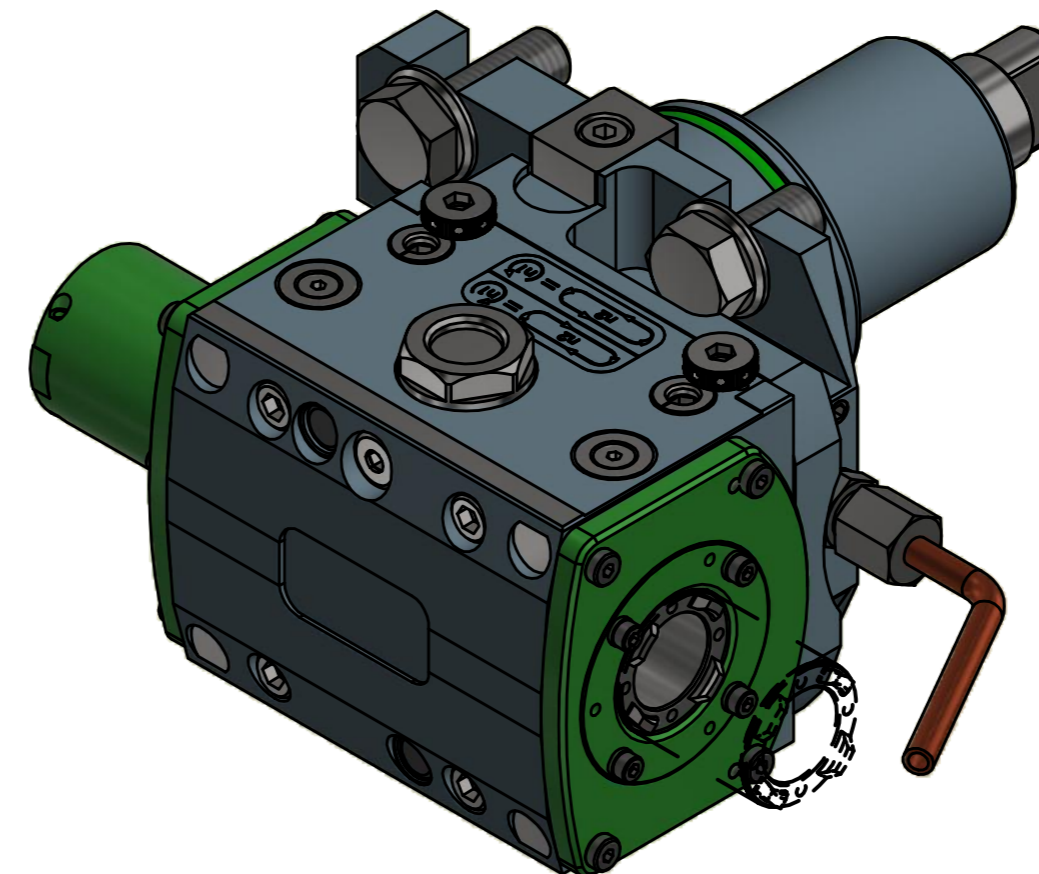
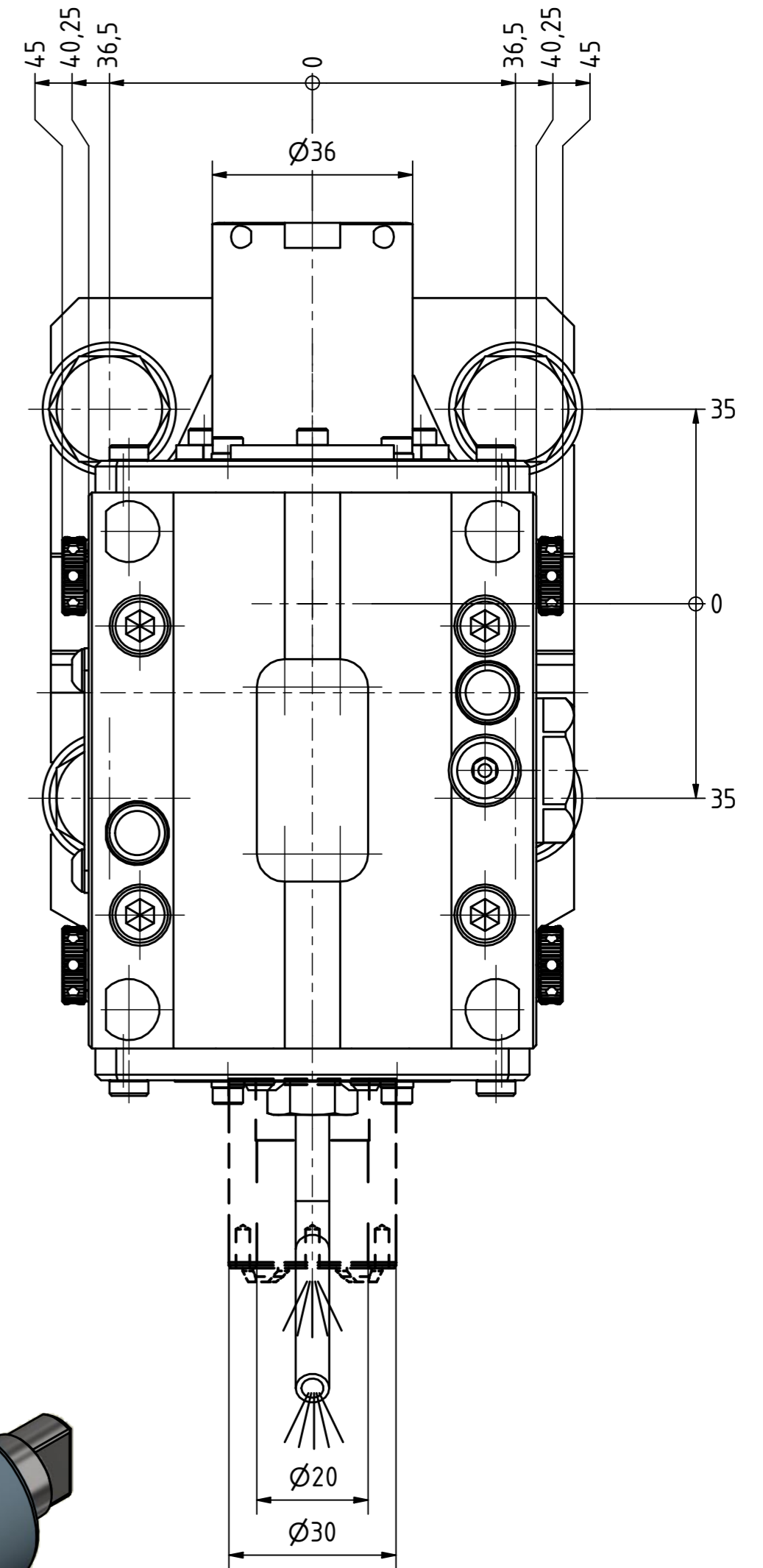

Copyright **EWS Tool Technologies**
 Weitergabe und Vervielfältigung dieser Unterlage,
 Verwertung und Mitteilung ihres Inhalts nicht
 gestattet, soweit nicht ausdrücklich zugestanden.
 Zuwiderhandlungen verpflichten zu Schadenersatz.

Bemerkung - Note
 Für Trockenlauf geeignet!
 Use without coolant fluid allowed!
 Ölbadschmierung
 oil-bath lubrication

Technische Daten - technical data
 Weight = 8,185 [kg]
 Torque max. (M1/M2) = 15 [Nm]
 Speed max. (n1/n2) = 1500 / 1500 [1/min]
 Gear ratio (i)=n1:n2 = 1:1
 Pressure (pmax) = 50 [bar]

Benennung - Title
 Linear- Nutstoßaggregat
 Push type slotter

EWS Tool Technologies
 EWS Weigle GmbH & Co. KG
 Maybachstr. 1
 D-73066 Ulm/ingen
 www.ews-tool.de

Technische Änderungen vorbehalten!
 Subject to technical modifications!
 IDENT: DEWS121138

REV: -/A
 MNR.
 221822

QR