

Bewegungsablauf  
bei 1 Umdrehung der  
Antriebsspindel:  
*motion-sequence  
of 1 revolution of the  
driveshaft:*

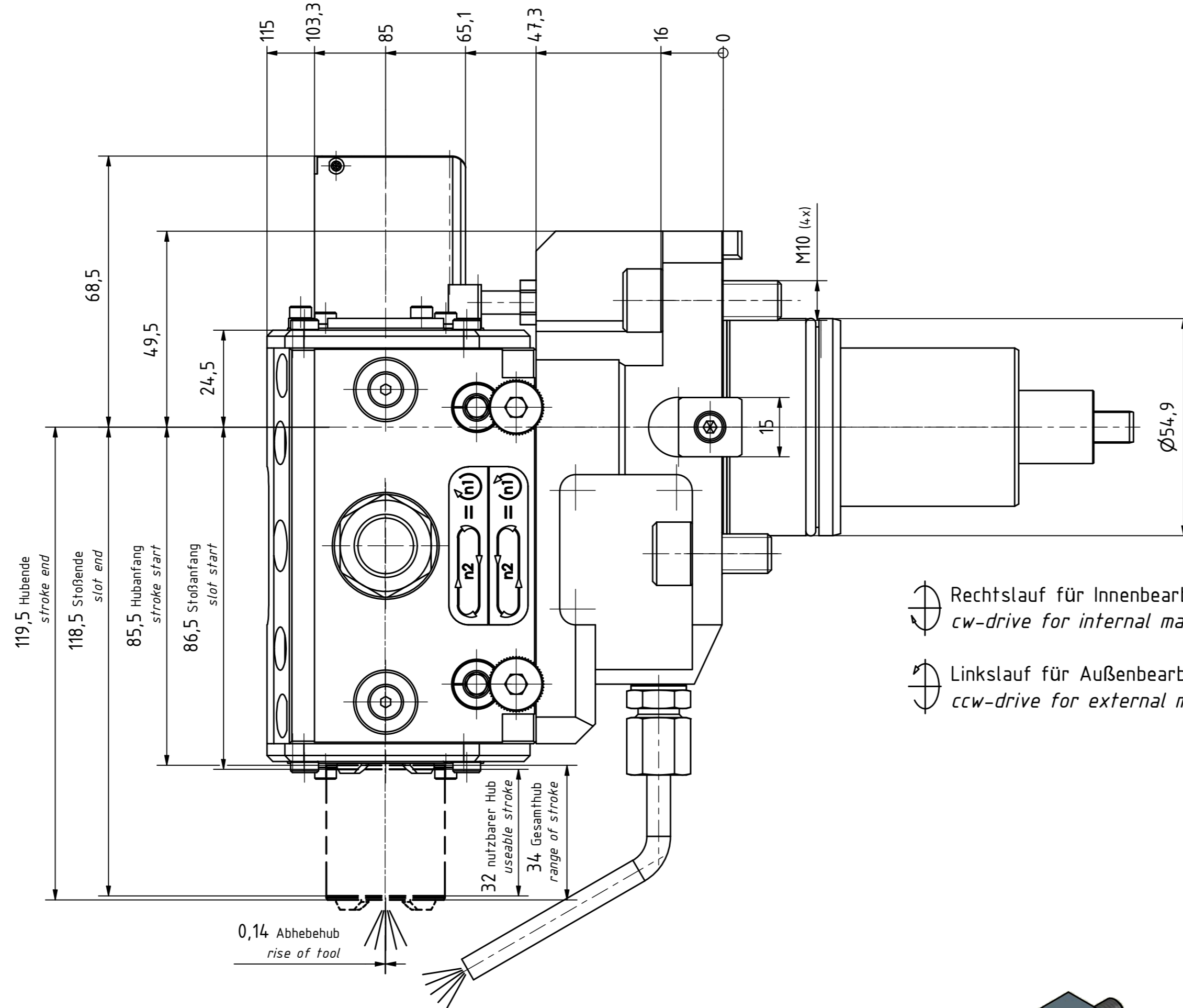

↻ Rechtslauf für Innenbearbeitung.  
*cw-drive for internal machining.*

↻ Linkslauf für Außenbearbeitung.  
*ccw-drive for external machining.*

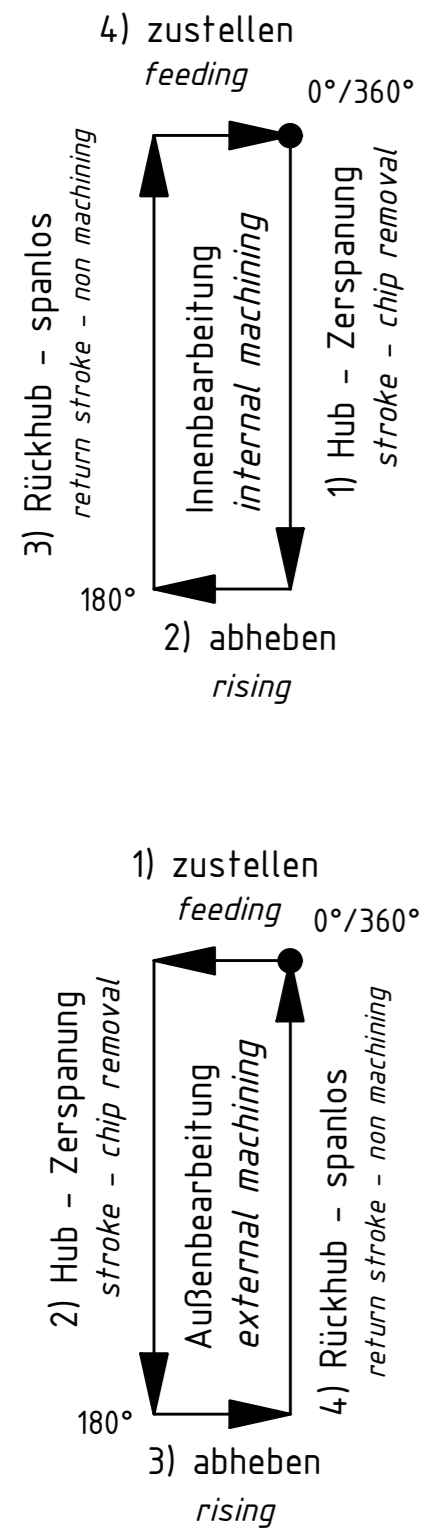
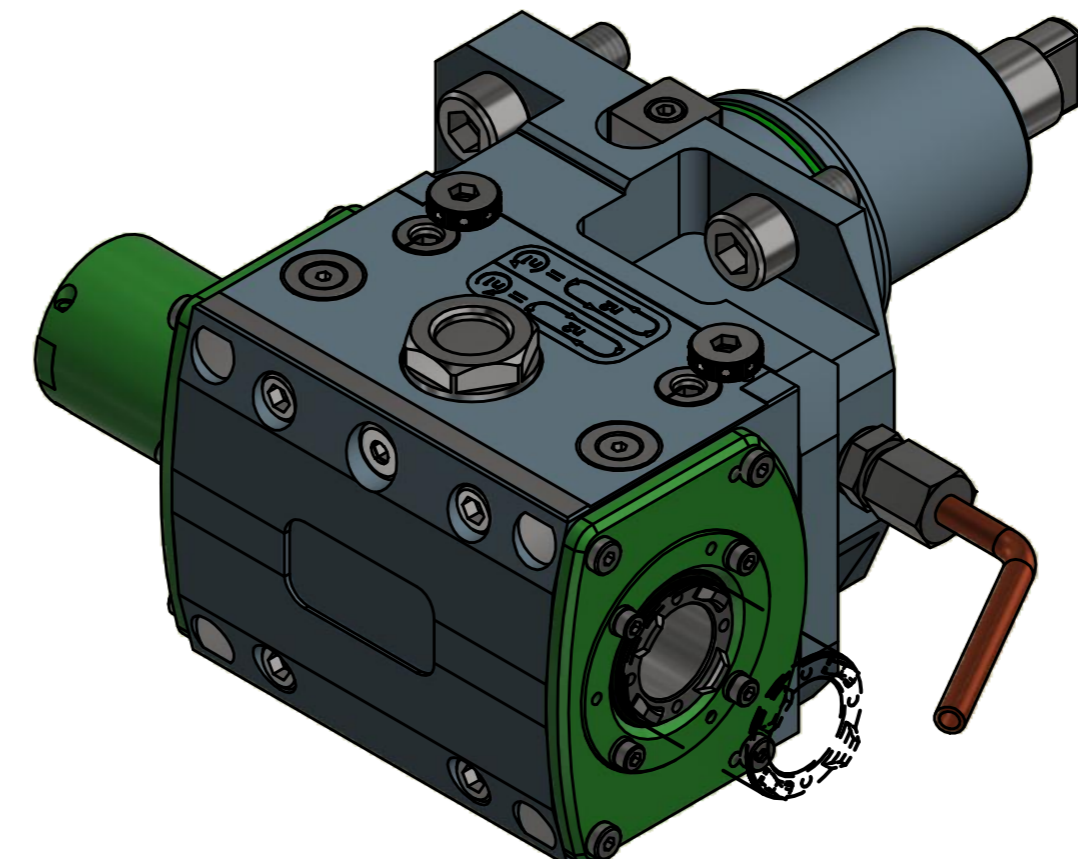
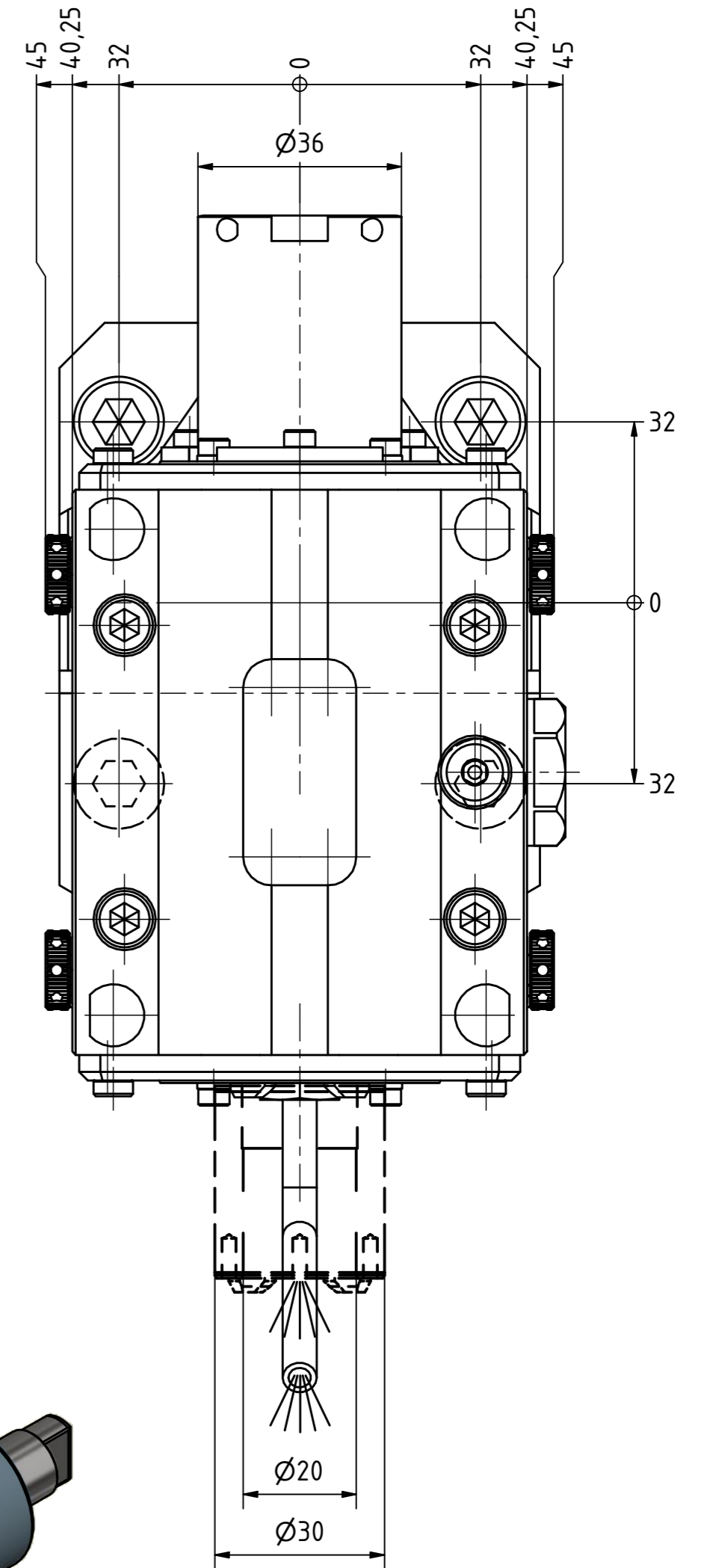

Copyright **EWS Tool Technologies**  
Weitergabe und Vervielfältigung dieser Unterlage,  
Verwertung und Mitteilung ihres Inhalts nicht  
gestattet, soweit nicht ausdrücklich zugestanden.  
Zuwendungen verpflichten zu Schadenersatz.

Bemerkung - Note  
Für Trockenlauf geeignet!  
*Use without coolant fluid allowed!*  
Ölbadschmierung  
*oil-bath lubrication*

Technische Daten - technical data  
Weight = 7,651 [kg]  
Torque max. (M1/M2) = 15 [Nm]  
Speed max. (n1/n2) = 1500 [1/min]  
Gear ratio (i)=n1:n2 = 1:1  
Pressure (pmax) = 50 [bar]

Benennung - Title  
Linear- Nutstoßaggregat  
Push type slotter

**EWS** EWS Weigle GmbH & Co. KG  
Maybachstr. 1  
D-73066 Uhlingen  
www.ews-tools.de  
Technische Änderungen vorbehalten!  
*Subject to technical modifications!*  
IDENT: DEWS049486  
REV: -/A  
MNR.  
209055

