

Bewegungsablauf bei 2 Umdrehungen der Antriebsspindel:  
*motion-sequence of 2 revolutions of the driveshaft:*

4) zustellen  
*feeding*

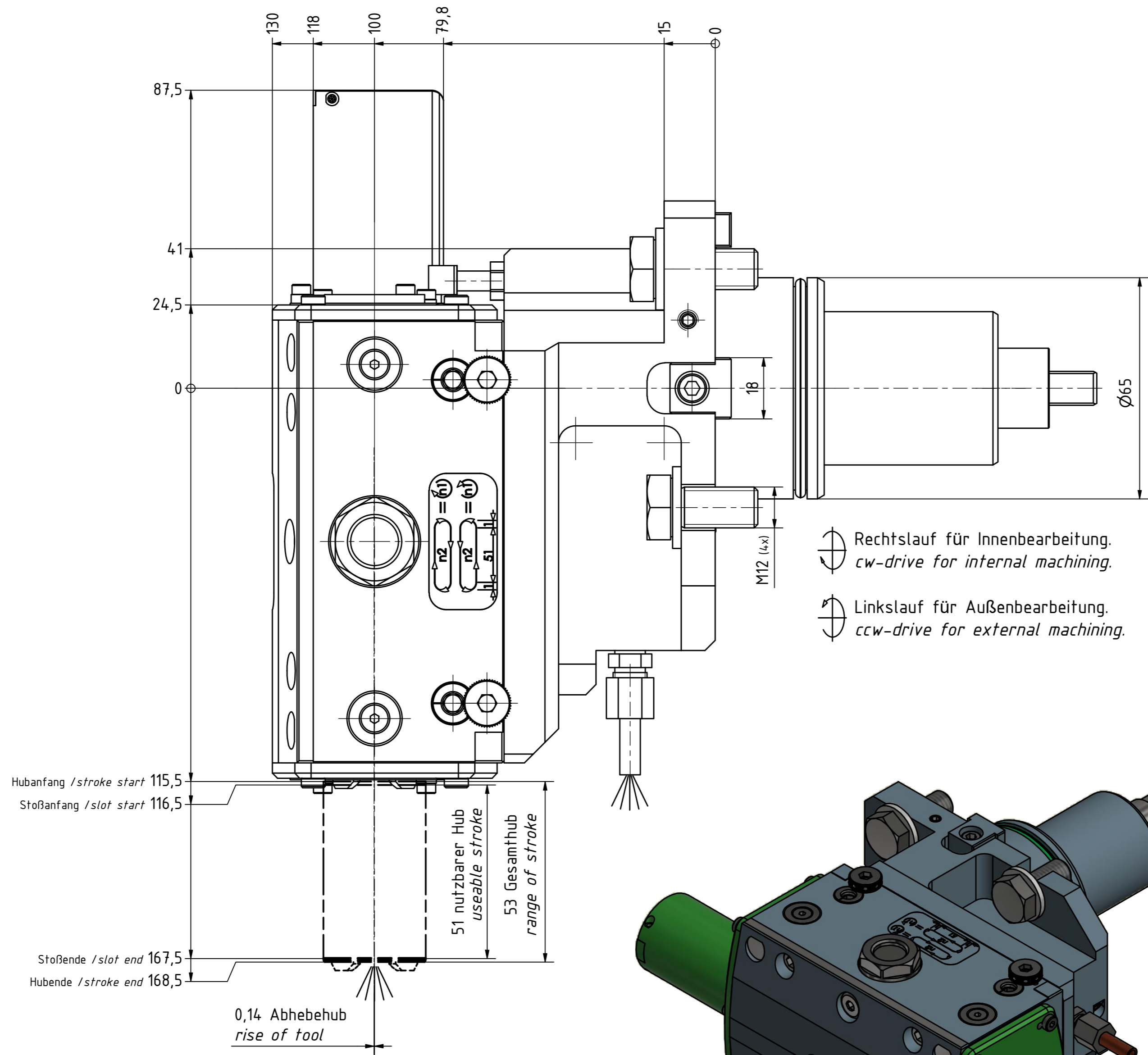
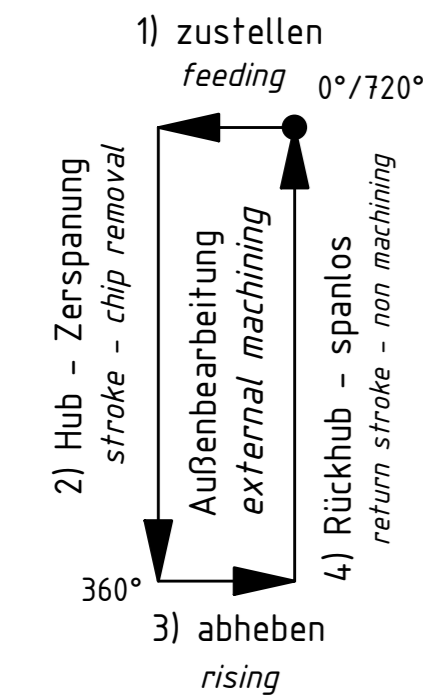
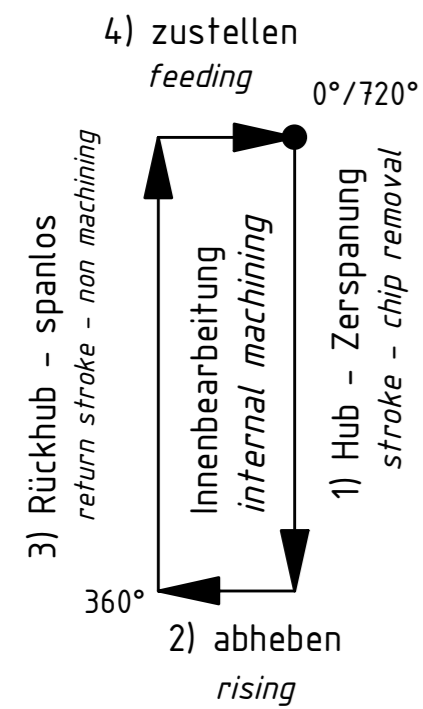

Rechtslauf für Innenbearbeitung.  
*ccw-drive for internal machining.*

Linkslauf für Außenbearbeitung.  
*ccw-drive for external machining.*

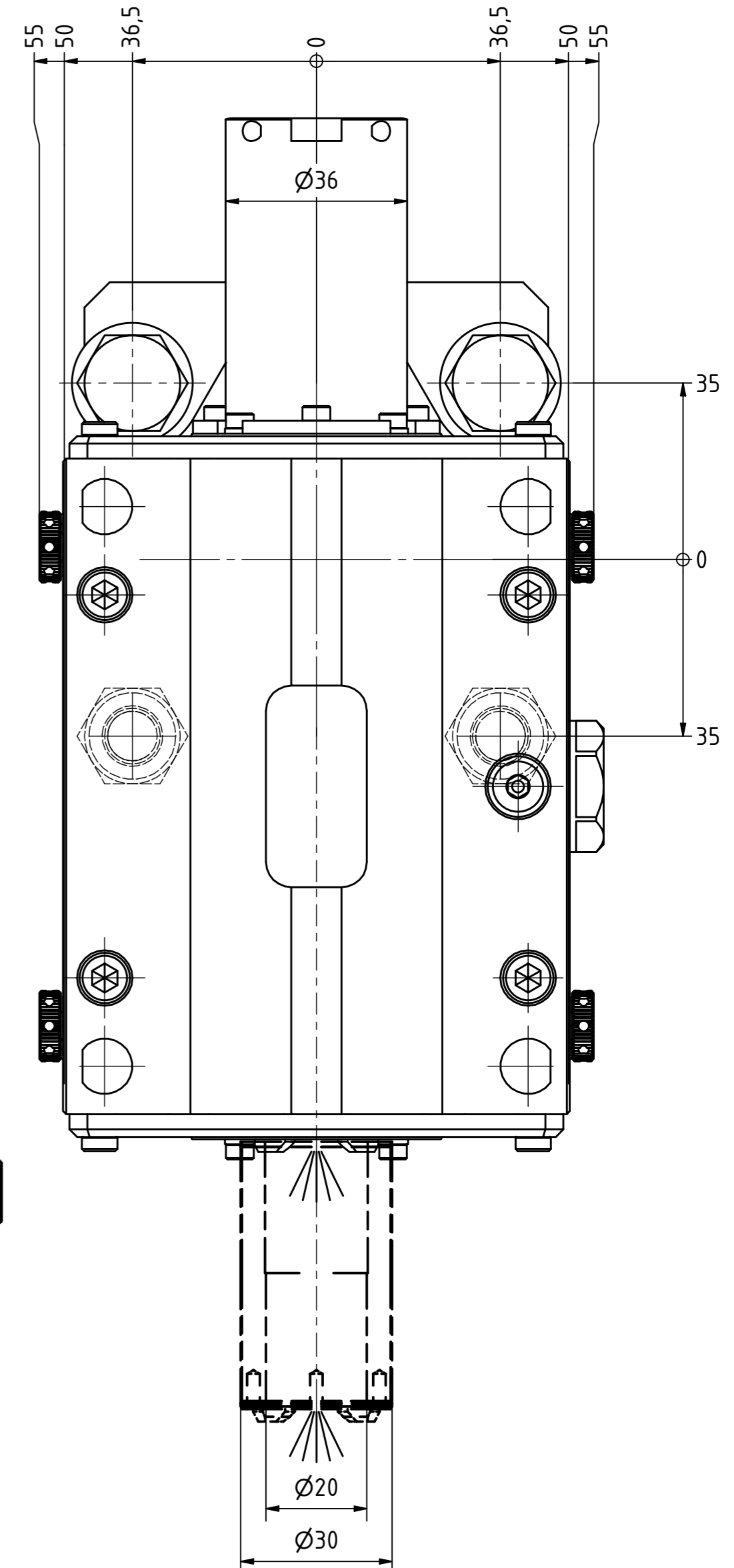

Copyright **EWS Tool Technologies**  
 Weitergabe und Vervielfältigung dieser Unterlage,  
 Verwertung und Mitteilung ihres Inhalts nicht  
 gestattet, soweit nicht ausdrücklich zugestanden.  
 Zuwiderhandlungen verpflichten zu Schadenersatz.

Bemerkung - Note  
 Für Trockenlauf geeignet!  
*Use without coolant fluid allowed!*  
 Ölbad schmierung  
*oil-bath lubrication*

Technische Daten - technical data  
 Weight = 6.365 [kg]  
 Torque max. (M1/M2) = 23 [Nm]  
 Speed max. (n1/n2) = 2000 / 1000 [1/min]  
 Gear ratio (i)=n1:n2 = 2:1  
 Pressure (pmax) = 50 [bar]

Benennung - Title  
**Linear- Nutstoßaggregat**  
*Push type slotter*

**EWS** Tool Technologies  
 EWS Weigle GmbH & Co. KG  
 Maybachstr. 1  
 D-73066 Ulm/Ingen  
 www.ews-tool.de  
 Technische Änderungen vorbehalten!  
*Subject to technical modifications!*  
 IDENT: DEWS093267  
 Nr. - No. 69.65P201809DW02IK12X100H51  
 MNR. 217203  
 REV: -/B

