

Bewegungsablauf bei 1 Umdrehung der Antriebsspindel:

motion-sequence of 1 revolution of the driveshaft:

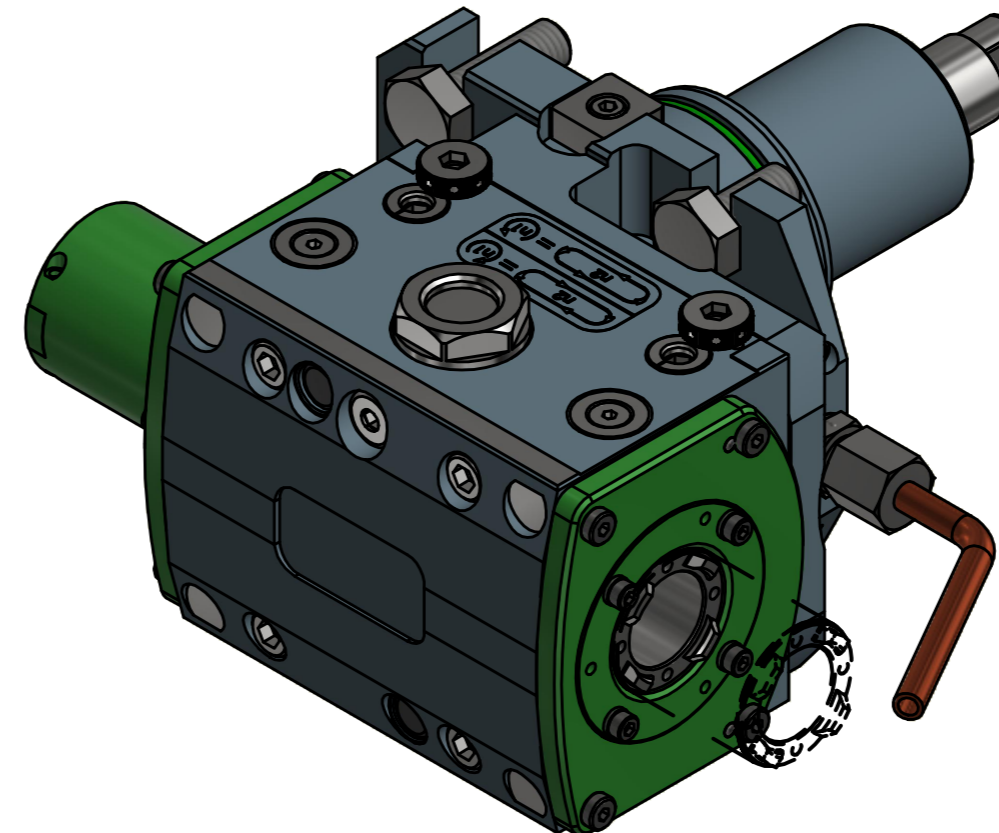
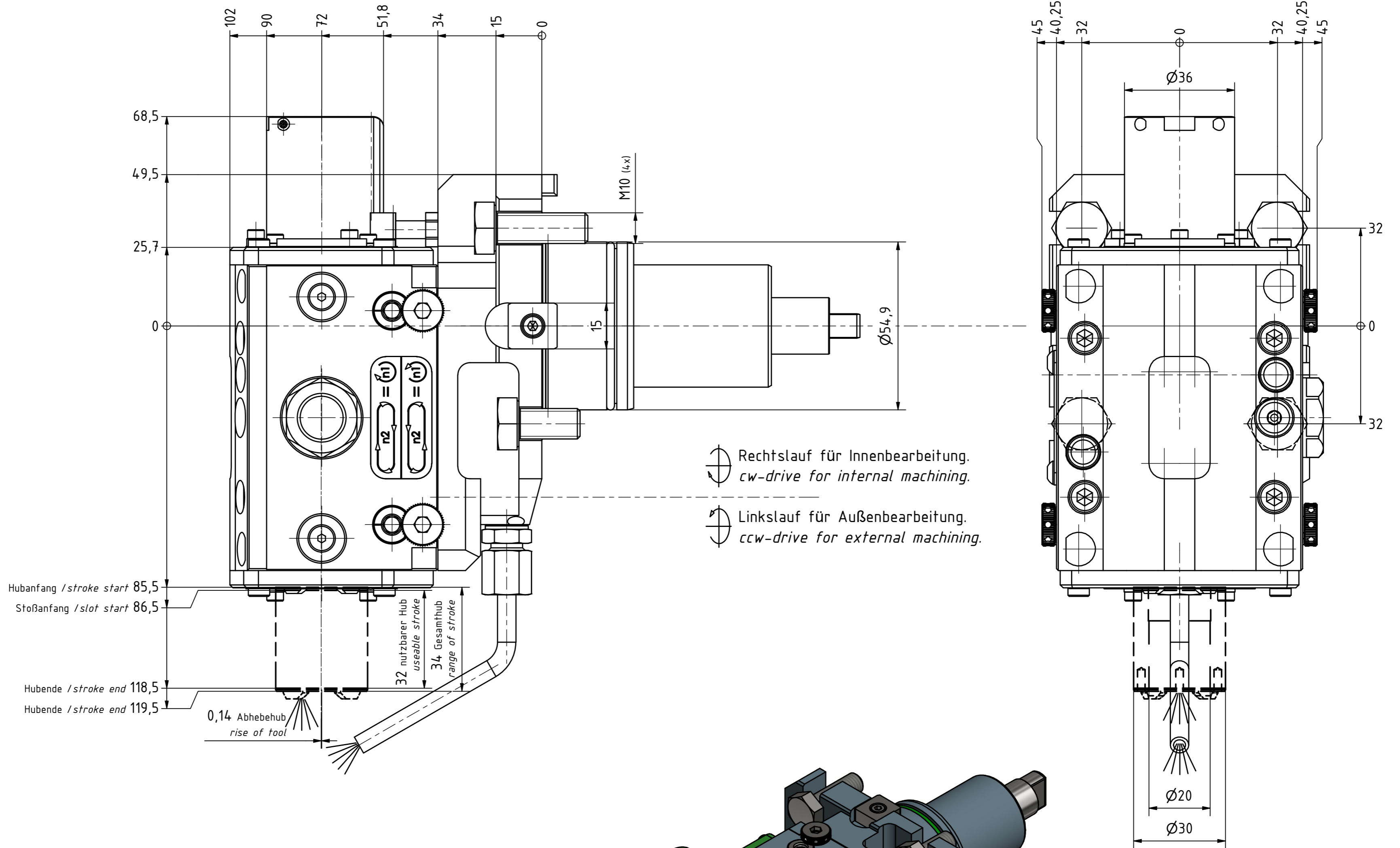
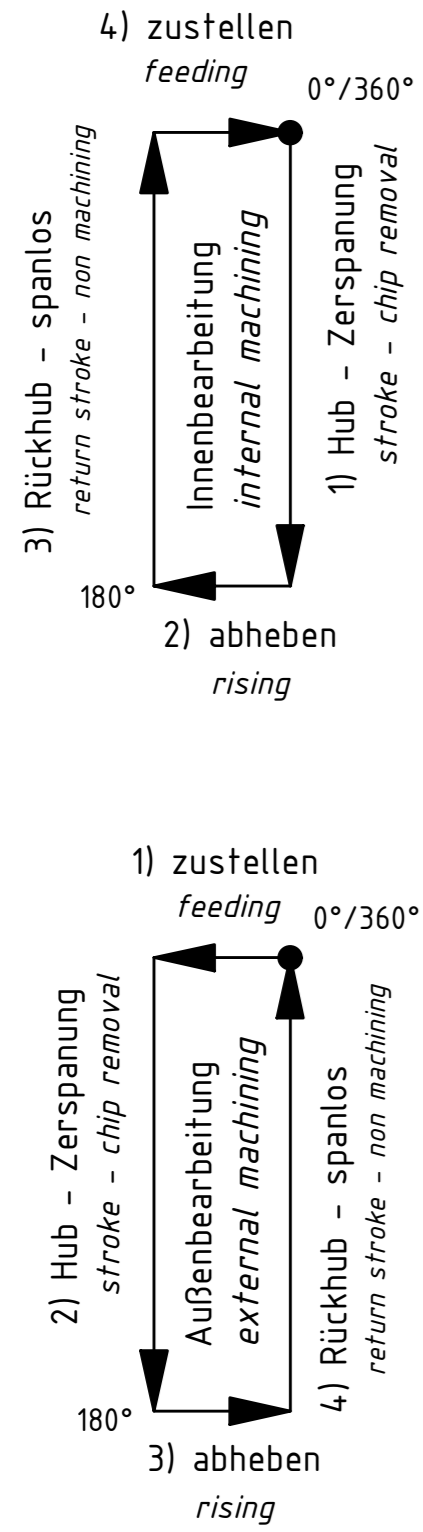

Copyright **EWS Tool Technologies**
Weitergabe und Vervielfältigung dieser Unterlage,
Verwertung und Mitteilung ihres Inhalts nicht
gestattet, soweit nicht ausdrücklich zugestanden.
Zuwerhandlungen verpflichten zu Schadenersatz.

Bemerkung - Note
Für Trockenlauf geeignet!
Use without coolant fluid allowed!
Ölbadschmierung
oil-bath lubrication

Technische Daten - technical data
Weight = 4,861 [kg]
Torque max. (M1/M2) = 15 [Nm]
Speed max. (n1/n2) = 1500 / 1500 [1/min]
Gear ratio (i)=n1:n2 = 1:1
Pressure (pmax) = 50 [bar]

Benennung - Title
Linear- Nutstoßaggregat
Push type slotter

EWS Tool Technologies
EWS Weigle GmbH & Co. KG
Maybachstr. 1
D-73066 Ulm/ingen
www.ews-tool.de

Technische Änderungen vorbehalten!
Subject to technical modifications!
IDENT: DEWS236707

Nr. - No.
69.55P201809N4IKX72

REV: -/A
MNR.
216722

