

Bewegungsablauf bei 1 Umdrehung der Antriebsspindel:  
*motion-sequence of 1 revolution of the driveshaft:*

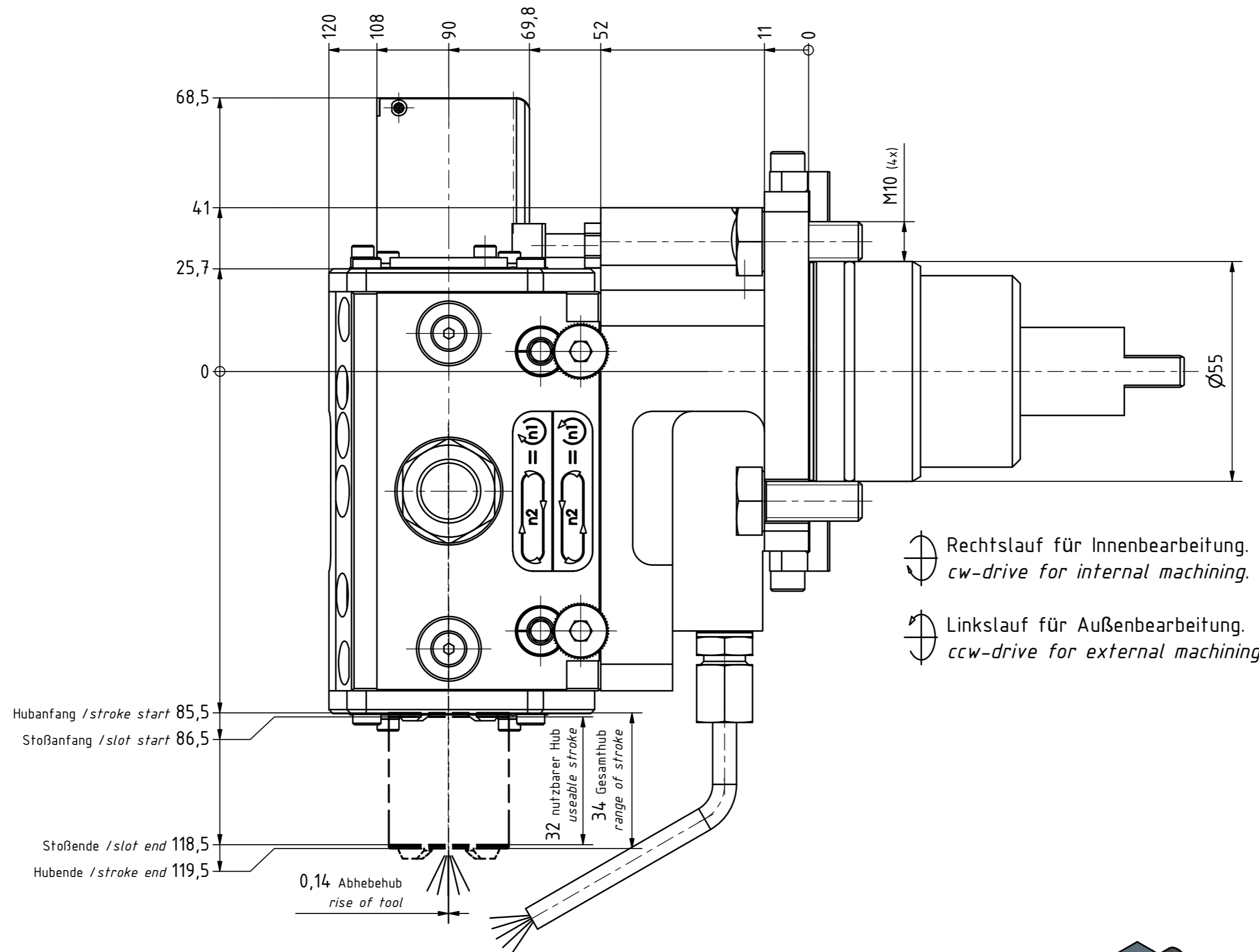

Rechtslauf für Innenbearbeitung.  
*cw-drive for internal machining.*

Linkslauf für Außenbearbeitung.  
*ccw-drive for external machining.*

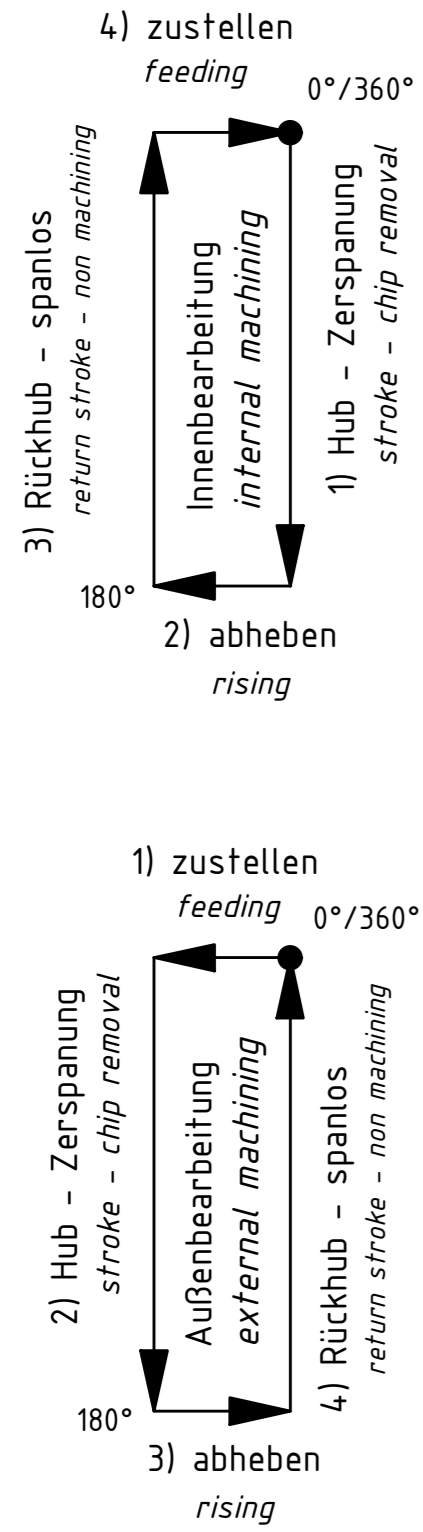
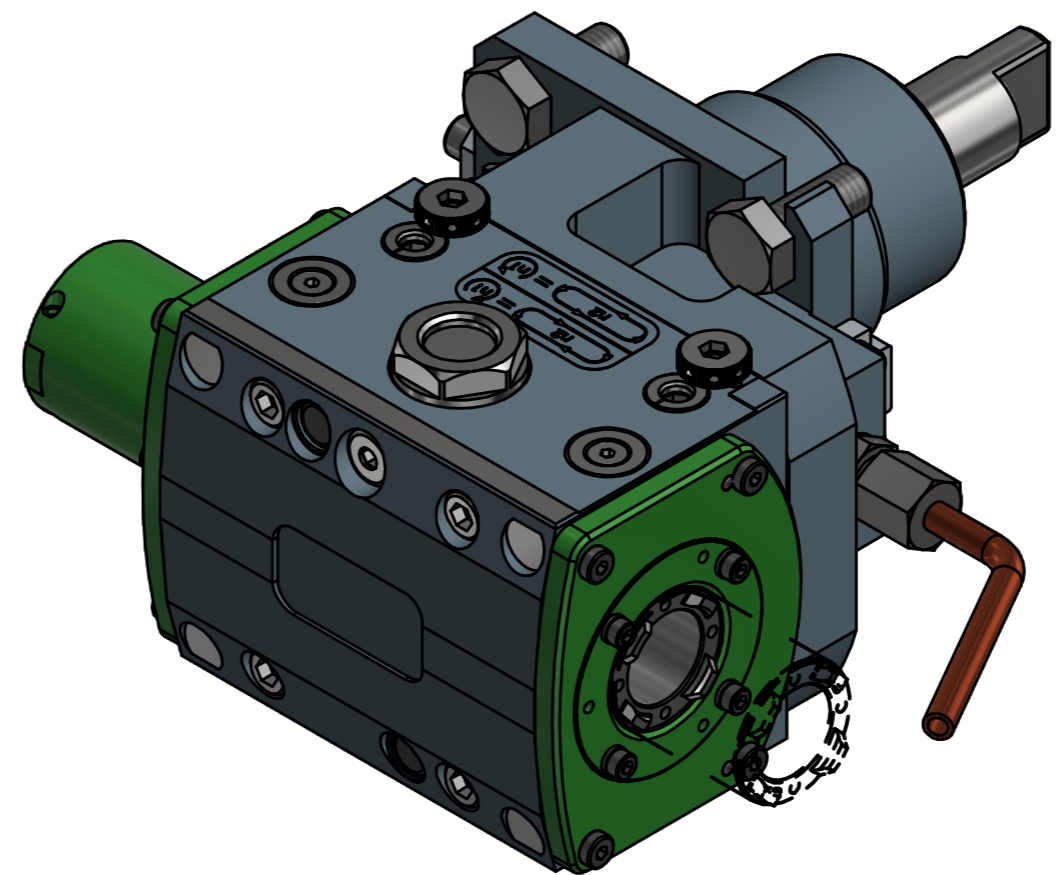
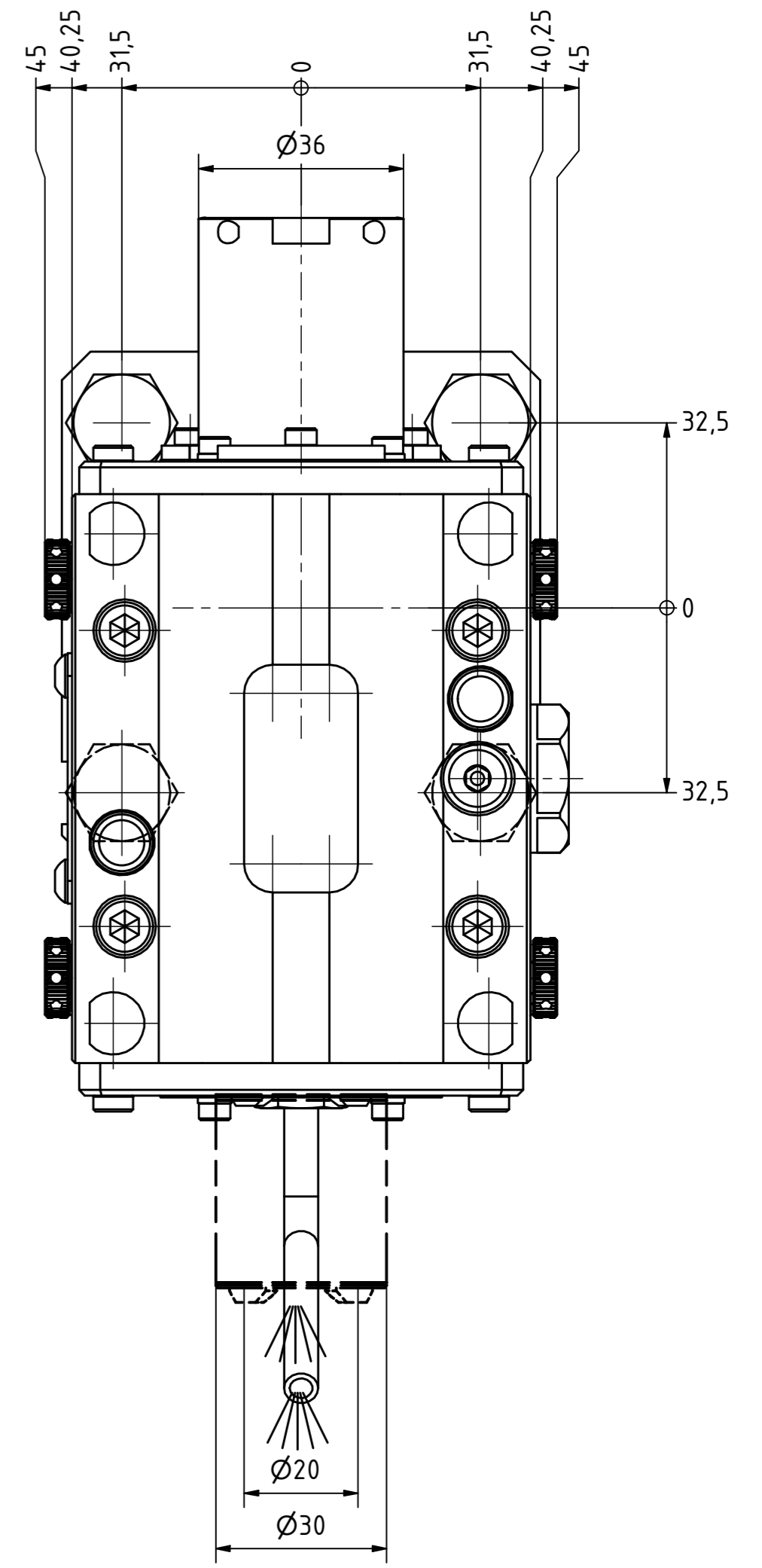

Copyright **EWS Tool Technologies**  
 Weitergabe und Vervielfältigung dieser Unterlage,  
 Verwertung und Mitteilung ihres Inhalts nicht  
 gestattet, soweit nicht ausdrücklich zugestanden.  
 Zuwiderhandlungen verpflichten zu Schadenersatz.

Bemerkung - Note  
 Für Trockenlauf geeignet!  
*Use without coolant fluid allowed!*  
 Ölbad schmierung  
*oil-bath lubrication*

Technische Daten - technical data  
 Weight = 4,915 [kg]  
 Torque max. (M1/M2) = 15 [Nm]  
 Speed max. (n1/n2) = 1500 / 1500 [1/min]  
 Gear ratio (i)=n1:n2 = 1:1  
 Pressure (pmax) = 50 [bar]

Benennung - Title  
**Linear- Nutstoßaggregat**  
**Push type slotter**

**EWS** EWS Weigle GmbH & Co. KG  
 Maybachstr. 1  
 D-73066 Uhingen  
 www.ews-tools.de

Technische Änderungen vorbehalten!  
*Subject to technical modifications!*  
 IDENT: DEWS089006

Nr. - No.  
**69.55P20BIG1809IKX90**

MNR.  
 REV: -/A  
**215572**

