

Bewegungsablauf bei 1 Umdrehung der Antriebsspindel:
 motion-sequence of 1 revolution of the driveshaft:

4) zustellen feeding 0°/360°

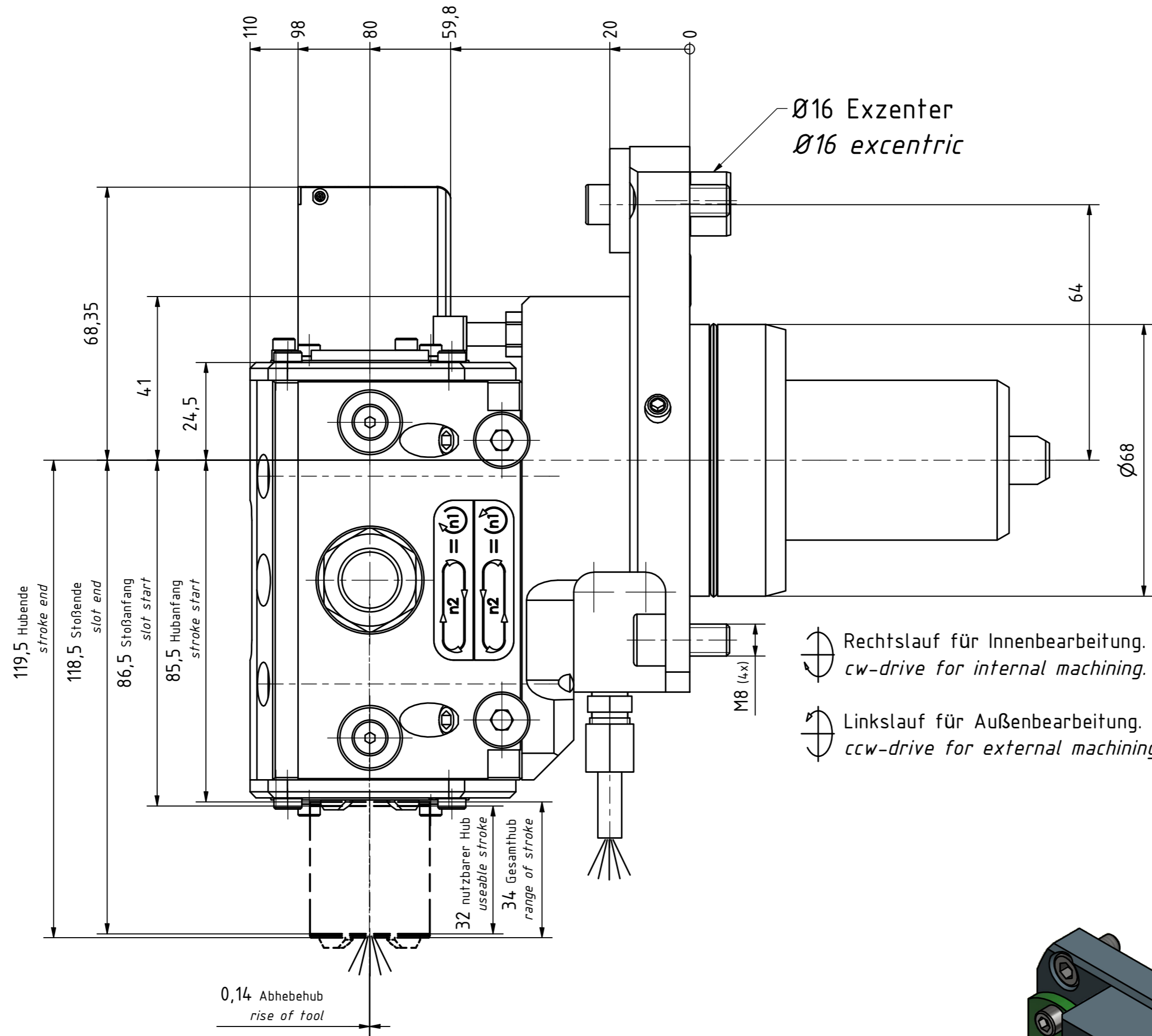
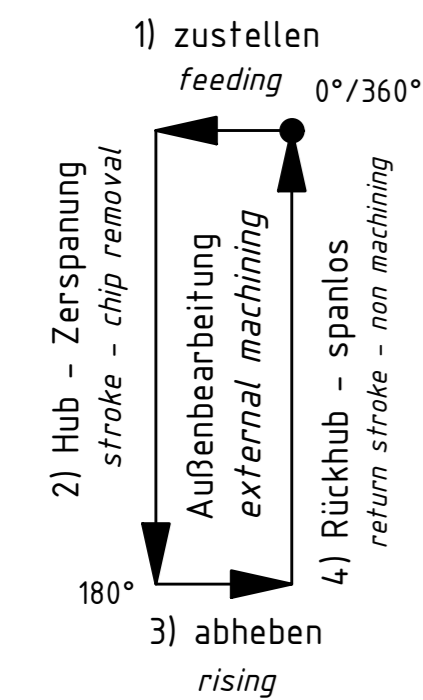
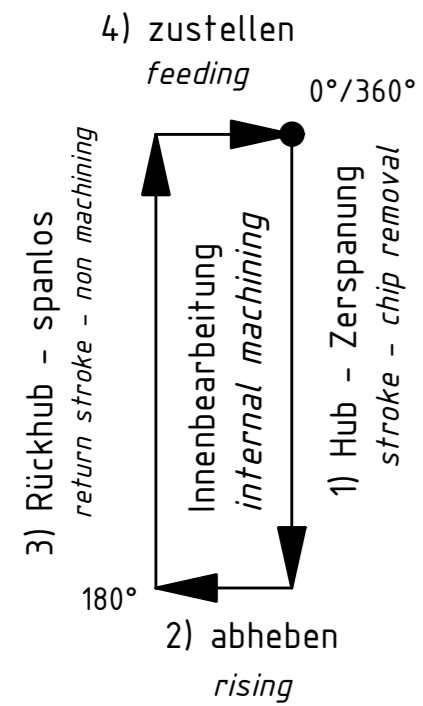

Rechtslauf für Innenbearbeitung.
 cw-drive for internal machining.

Linkslauf für Außenbearbeitung.
 ccw-drive for external machining.

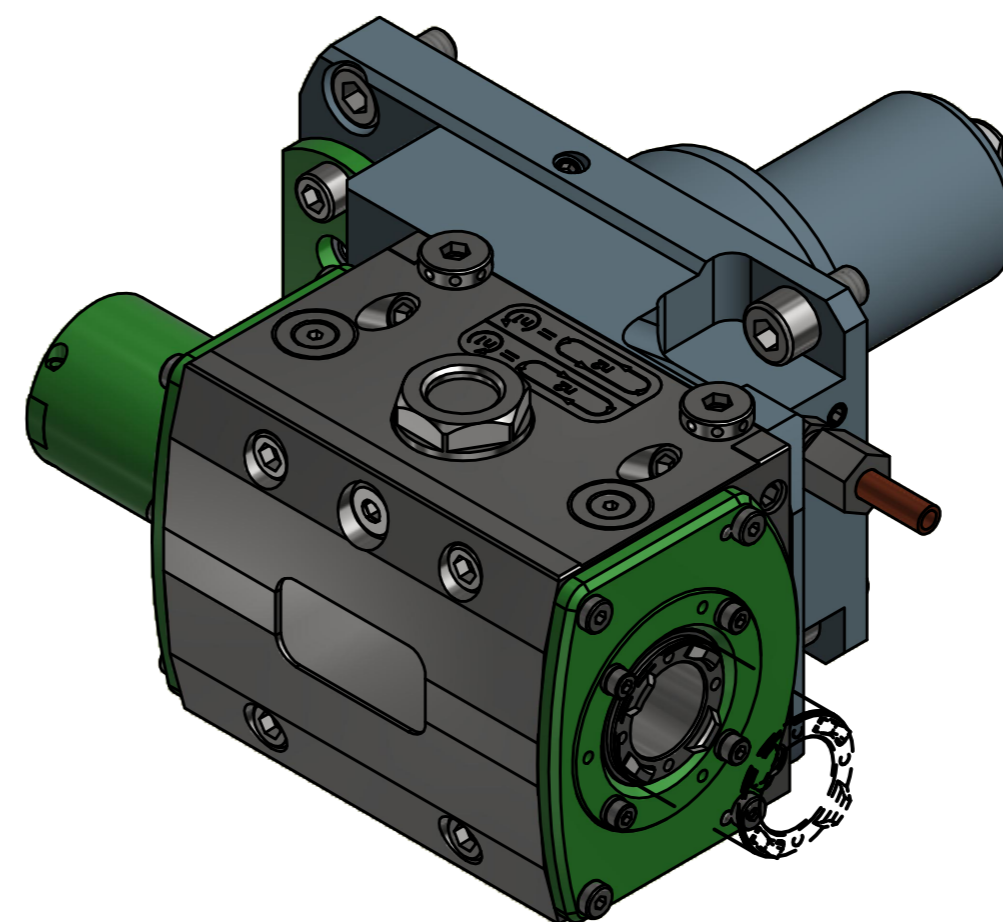
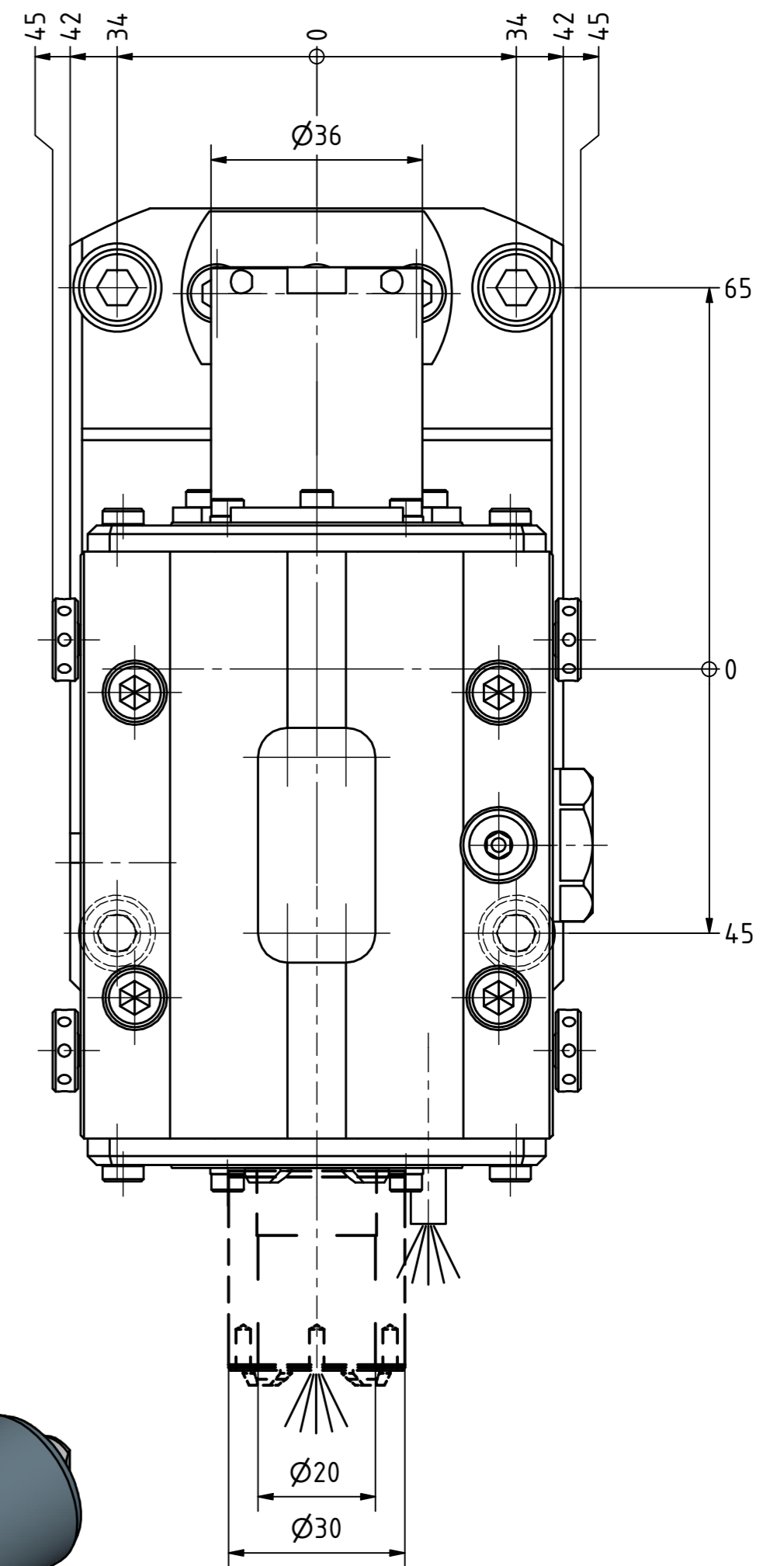

Copyright EWS Tool Technologies
 Weitergabe und Vervielfältigung dieser Unterlage,
 Verwertung und Mitteilung ihres Inhalts nicht
 gestattet, soweit nicht ausdrücklich zugestanden.
 Zuwiderhandlungen verpflichten zu Schadenersatz.

Bemerkung - Note
 Für Trockenlauf geeignet!
 Use without coolant fluid allowed!
 Ölbad schmierung
 oil-bath lubrication

Technische Daten - technical data
 Weight = 8,547 [kg]
 Torque max. (M1/M2) = 15 [Nm]
 Speed max. (n1/n2) = 1500 / 1500 [1/min]
 Gear ratio (i)=n1:n2 = 1:1
 Pressure (pmax) = 50 [bar]

Benennung - Title
 Linear- Nutstoßaggregat
 Push type slotter

EWS
 Tool Technologies
 Nr. - No.
 69.68P20QSMBMTIKX80

Technische Änderungen vorbehalten!
 Subject to technical modifications!
 IDENT: DEWS053857

REV: -/D
 MNR.
 206427

