

Achtung/Caution:
 Dieses Werkzeug kann nur in der 0°-Position
 montiert und demontiert werden, wie gezeichnet!
 Somit ist eine Winkelverstellung nur möglich,
 wenn das Werkzeug bereits auf der Maschine montiert ist.
*This tool can only be mounted and remounted
 in 0° position, like drawn!*
 So, angle adjustment is only possible, when this tool
 is already mounted on the machine!

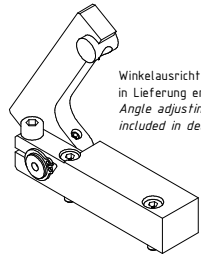

Winkelausrichtung & CD-ROM
 in Lieferung enthalten!
 Angle adjusting & CD-ROM
 included in delivery!

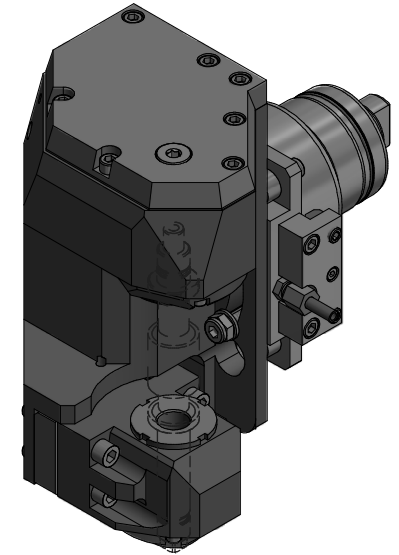
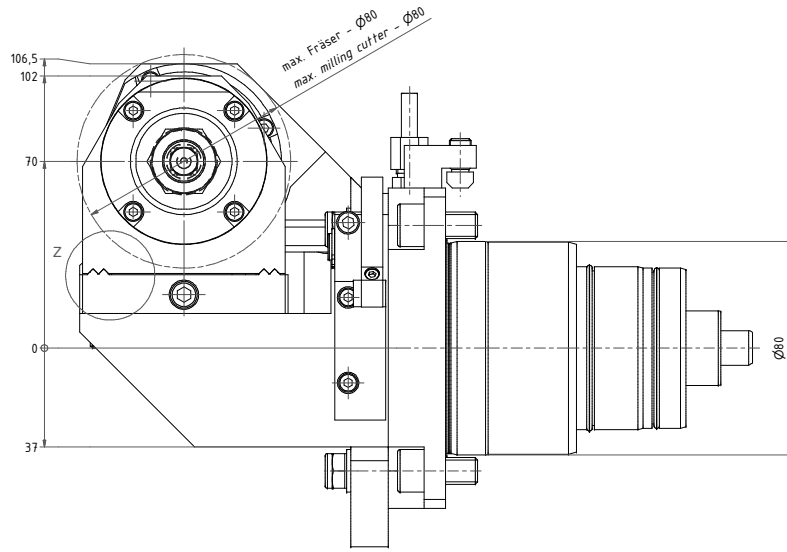
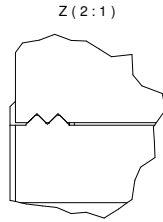

Auf Anfrage können auch Winkel über 15° eingestellt werden.
 Maschinenabhängig wegen Arbeitsraum.
*Angles over 15° can be preset on request.
 Machine-dependent due to workspace.*

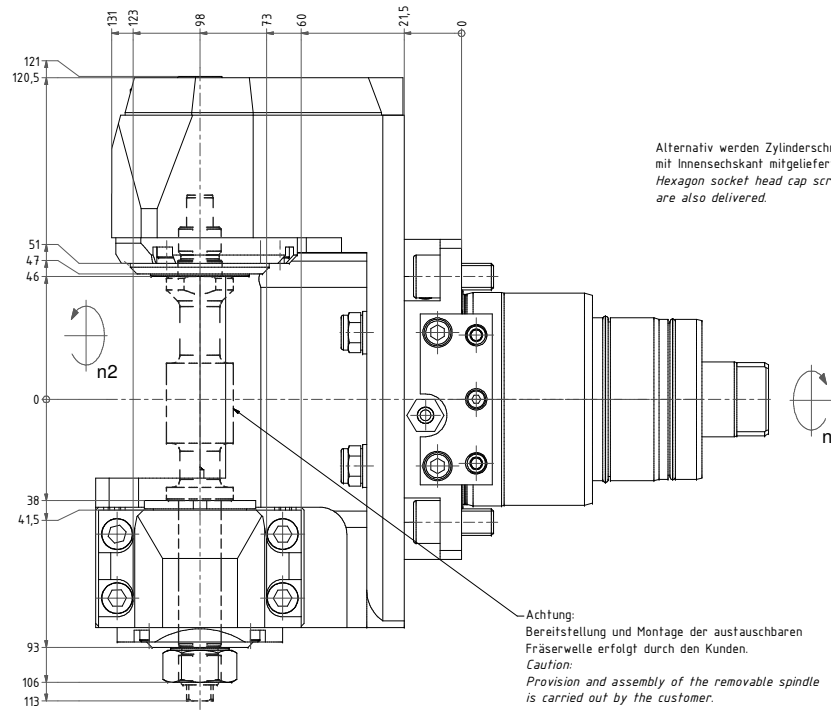
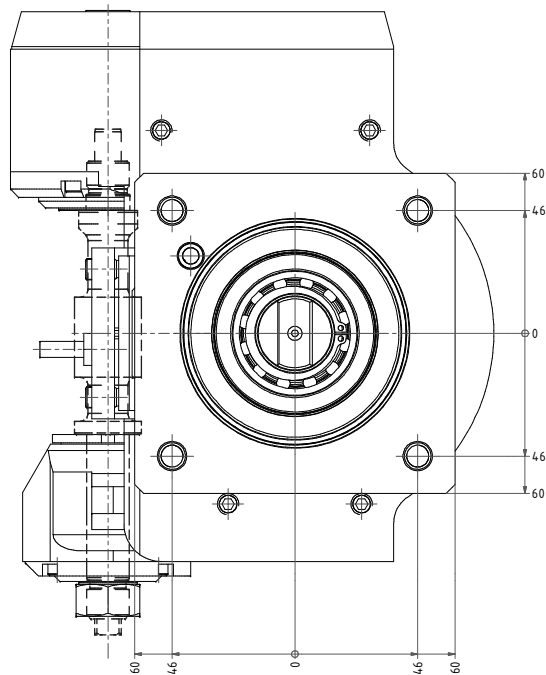

Alternativ werden Zylinderschrauben
 mit Innensechskant mitgeliefert.
 Hexagon socket head cap screws
 are also delivered.

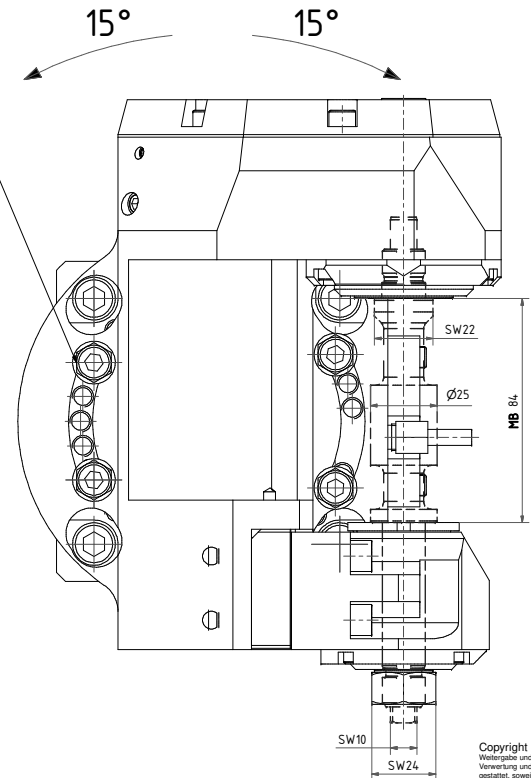

Beide Nachbarstationen nicht verwendbar!
 Both neighbour stations are not useable!

Bemerkung - Note
 mit Kegelrollenlagern
 with taper roller bearings

Technische Daten - Technical data
 Weight = 13 921 [kg]
 Torque max (M1/M2) = 50 / 100 [Nm]
 Speed max. (n1/n2) = 6000 / 3000 [1/r/min]
 Gear ratio (i)=n1/n2 = 2:1

Bemerkung - Note

Technische Änderungen vorbehalten!
 Subject to technical modifications!

