

Bewegungsablauf bei 1 Umdrehung der Antriebsspindel:
motion-sequence of 1 revolution of the driveshaft:

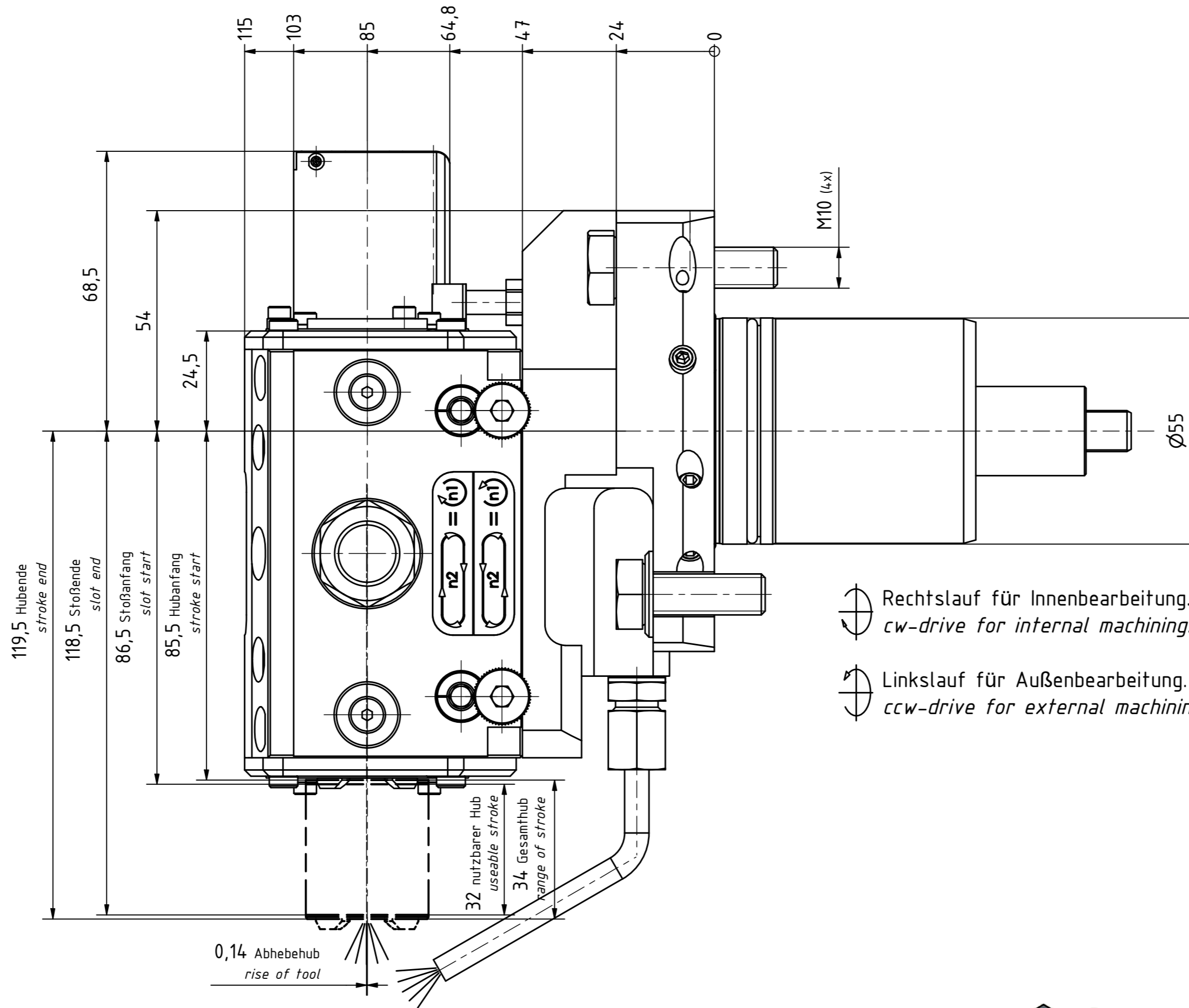

Rechtslauf für Innenbearbeitung.
cw-drive for internal machining.

Linkslauf für Außenbearbeitung.
ccw-drive for external machining.

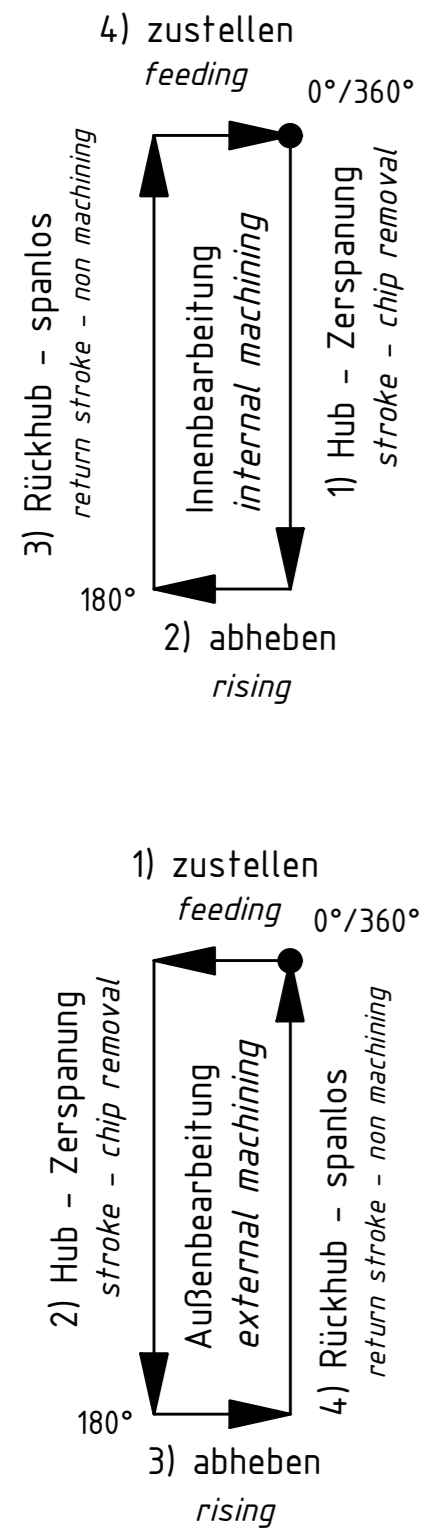
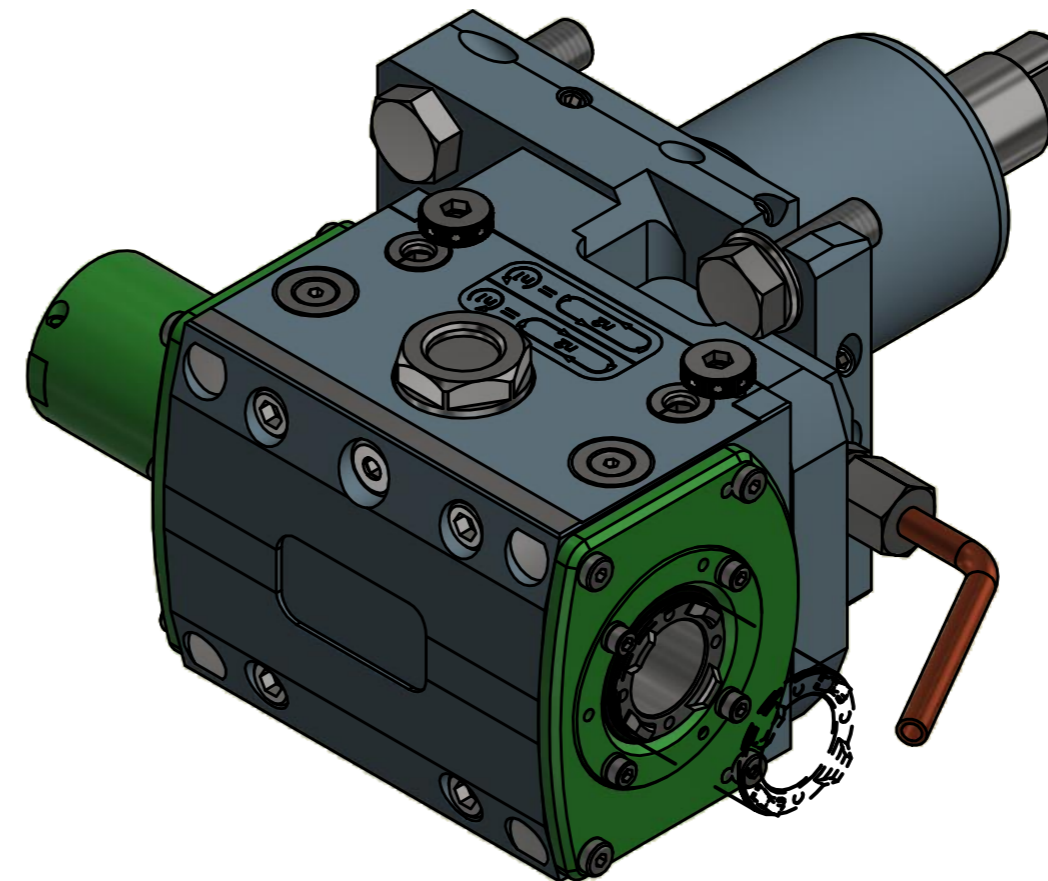
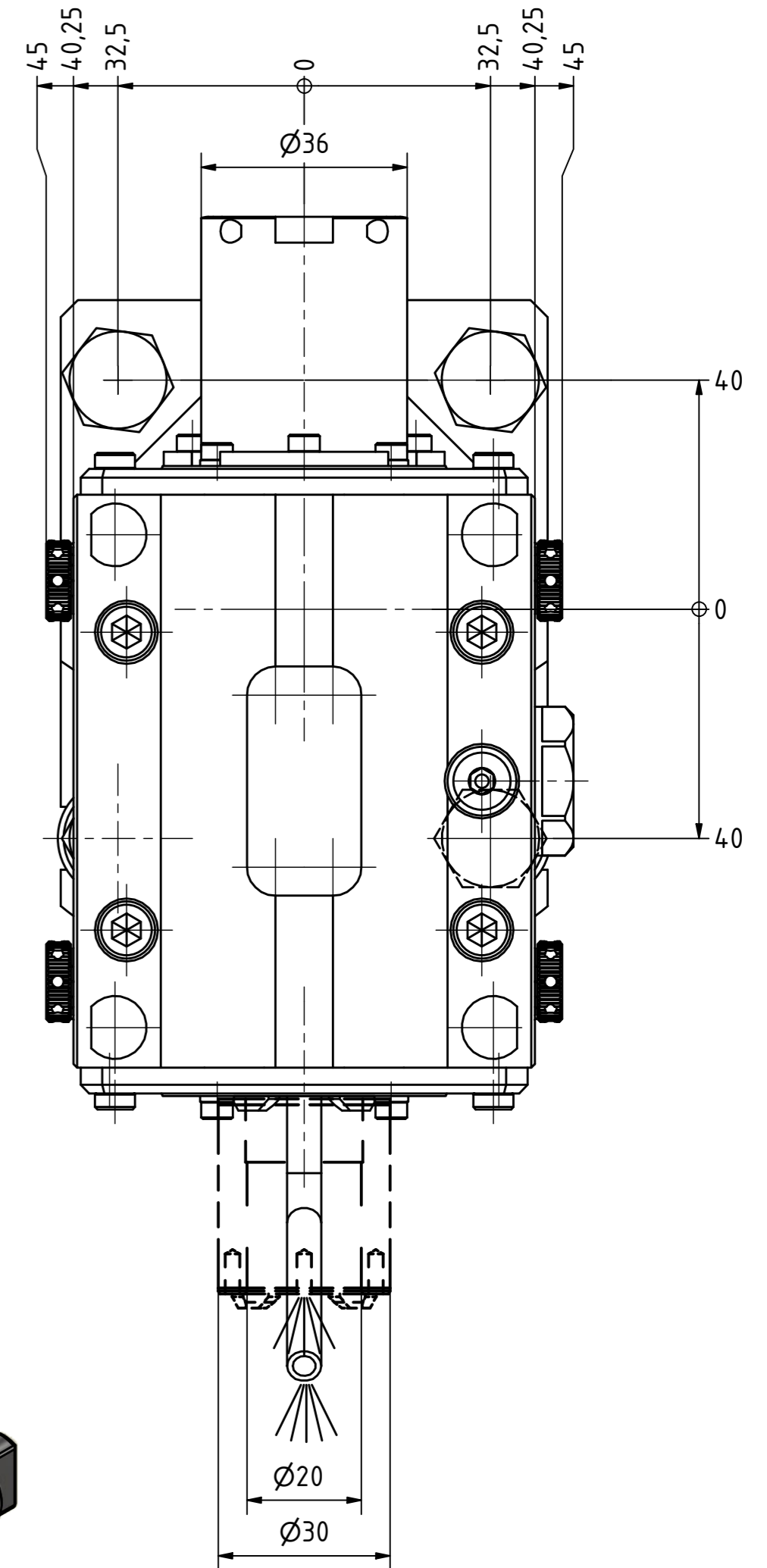

Copyright **EWS Tool Technologies**
 Weitergabe und Vervielfältigung dieser Unterlage, Verwertung und Mitteilung ihres Inhalts nicht gestattet, soweit nicht ausdrücklich zugestanden. Zuwiderhandlungen verpflichten zu Schadenersatz.

Bemerkung - Note
 Für Trockenlauf geeignet!
Use without coolant fluid allowed!
 Ölbad schmierung
oil-bath lubrication

Technische Daten - technical data
 Weight = 7.909 [kg]
 Torque max. (M1/M2) = 15 [Nm]
 Speed max. (n1/n2) = 1500 [1/min]
 Gear ratio (i)=n1:n2 = 1:1
 Pressure (pmax) = 50 [bar]

Benennung - Title

EWS EWS Weigle GmbH & Co. KG
 Maybachstr. 1
 D-73066 Uhlingen
 www.ews-tool.de

Technische Änderungen vorbehalten!
Subject to technical modifications!
 IDENT: DEWS053881

Nr. - No.
 69.55.4P20LT2000V16IKX85

REV: -/A
 MNR.
 211147

