

Spannzange / Collet ER11 DIN6499
Spannbereich / Clamping range: 0,5 - 7,0

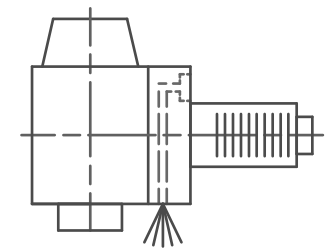

Kühlmittelfiltrierung 50μ / coolant filtration 50μ

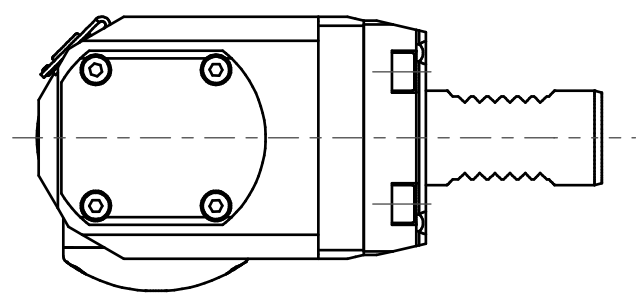

Doppelverzahnung Lizenz Traub
double tooth system licence Traub

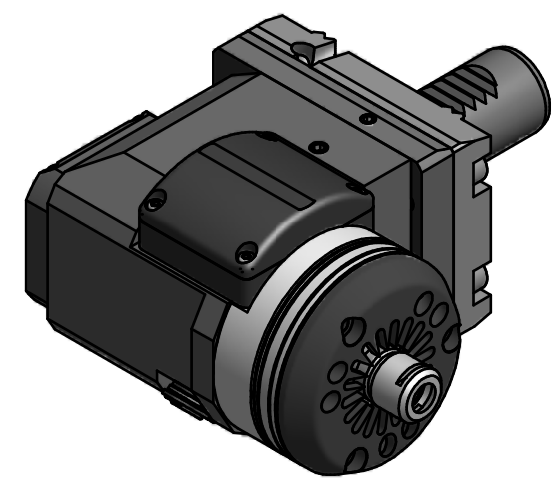
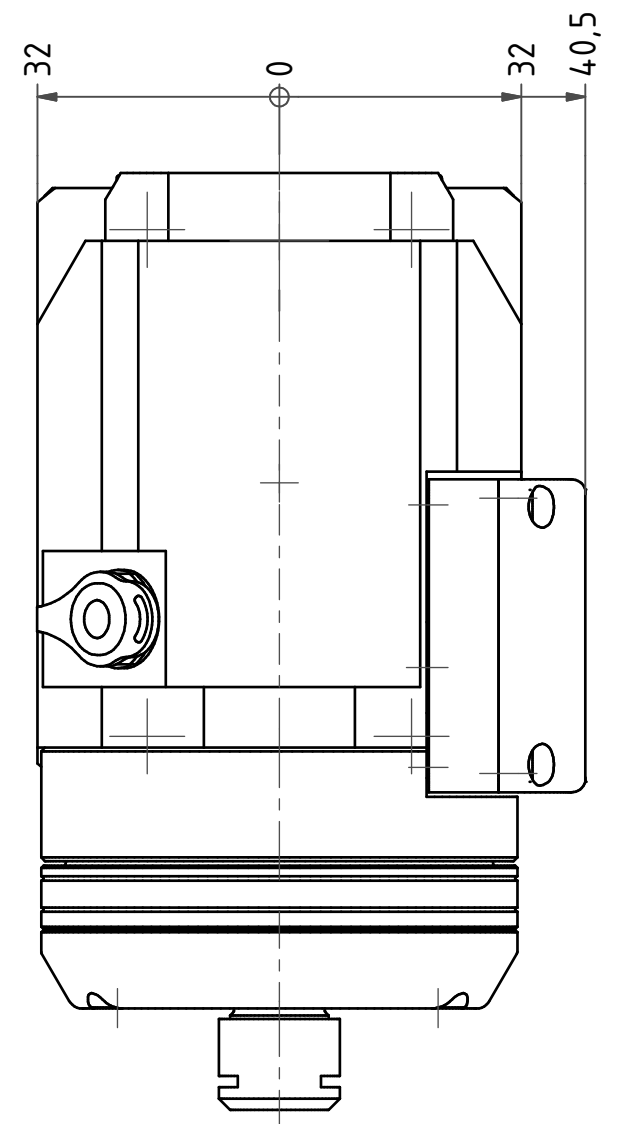

Drehzahlanzeige / rpm-display
EWS-Artikel: WS Display
Artikel-Nr.: 179661

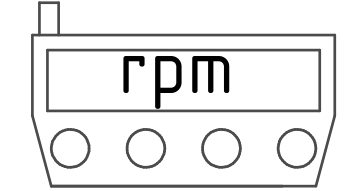

Muss separat bestellt werden!
Must be ordered separately!

Copyright **EWS Tool Technologies**
Weitergabe und Vervielfaeltigung dieser Unterlage,
Verwertung und Mitteilung ihres Inhalts nicht
gestattet, soweit nicht ausdruücklich zugestanden.
Zu widerhandlungen verpflichtet zu Schadenersatz.

Bemerkung - Note
Nicht ohne Kuehlmittel betreiben!
Not for use without coolant-fluid!

Technische Daten - technical data	
Weight	= 3.273 [kg]
Pressure min. (pmin)	= 20 [bar]
Pressure max. (pmax)	= 40 [bar]
Speed (n)	= 30.000-50.000 [1/min]
Flow rate min (Qmin)	= 12 [l/min]

Benennung - Title
Radial Bohr und Fräskopf
Radial drilling and milling head

EWS Tool Technologies
EWS Weigele GmbH & Co. KG
Maybachstr. 1
D-73066 Uhingen
www.ews-tools.de

Technische Aenderungen vorbehalten!
Subject to technical modifications!
IDENT: D-EWS-188877
MNR.
187476

REV: -/-

