

Spannzange / Collet ER11 DIN6499
 Spannbereich / Clamping range: 0,5 - 7,0

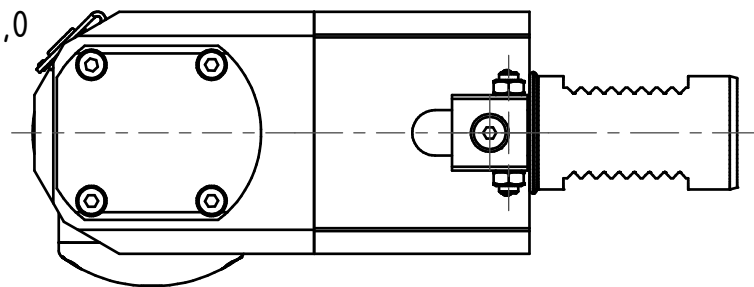

Kuehlmittelfiltrierung 50μ / coolant filtration 50μ

Doppelverzahnung Lizenz Traub
 double tooth system licence Traub

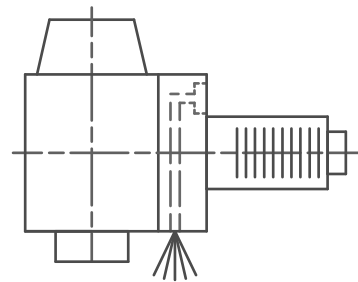
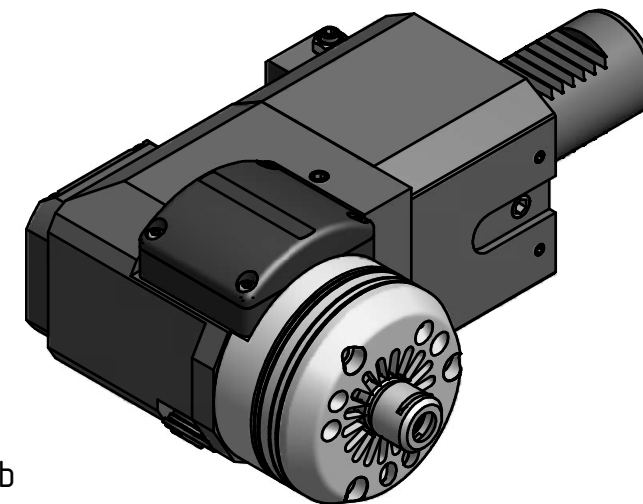

Drehzahlanzeige / rpm-display
 EWS-Artikel: WS Display
 Artikel-Nr.: 179661

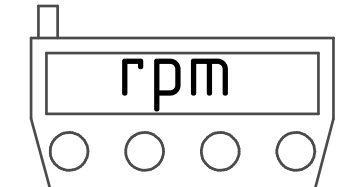

Muss separat bestellt werden!
 Must be ordered separately!

Copyright **EWS Tool Technologies**
 Weitergabe und Vervielfaeltigung dieser Unterlage,
 Verwertung und Mitteilung ihres Inhalts nicht
 gestattet, soweit nicht ausdruuecklich zugestanden.
 Zuwiderhandlungen verpflichten zu Schadenersatz.

Bemerkung - Note
 Nicht ohne Kuehlmittel betreiben!
 Not for use without coolant-fluid!

Technische Daten - technical data
 Weight = 3.830 [kg]
 Pressure min. (pmin) = 20 [bar]
 Pressure max. (pmax) = 40 [bar]
 Speed (n) = 20.000-40.000 [1/min]
 Flow rate min (Qmin) = 12 [l/min]

Benennung - Title
Radial Bohr und Fräskopf
Radial drilling and milling head

EWS
 Tool Technologies
 EWS Weigle GmbH & Co. KG
 Maybachstr. 1
 D-73066 Uthingen
 www.ews-tools.de

Technische Aenderungen vorbehalten!
 Subject to technical modifications!

IDENT: D-EWS-188473



REV: -/-

Nr. - No.
60.3012LCTXRLSJ20

MNR.
187335

