

Spannzange / Collet ER11 DIN6499
Spannbereich / Clamping range: 0,5 - 7,0

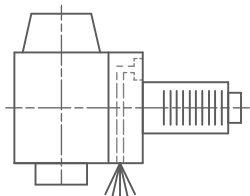

Kuehlmittelfiltrierung-50µ / coolant filtration<50µ

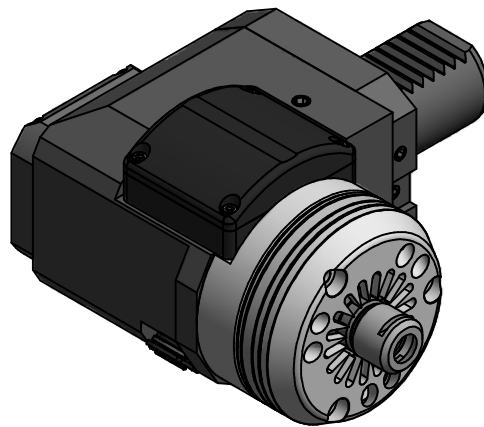

Drehzahlanzeige / rpm-display
EWS-Artikel: WS Display
Artikel-Nr.: 179661

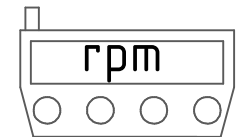

Muss separat bestellt werden!
Must be ordered separately!

Copyright **EWS Tool Technologies**
Weitergabe und Vervielfaeltigung dieser Unterlage,
Verwertung und Mitteilung ihres Inhalts nicht
gestattet, soweit nicht ausdruuecklich zugestanden.
Zuwiderhandlungen verpflichten zu Schadenersatz.

Bemerkung - Note
Nicht ohne Kuehlmittel betreiben!
Not for use without coolant-fluid!

Technische Daten - technical data
Weight = 2.769 [kg]
Pressure min. (pmin) = 20 [bar]
Pressure max. (pmax) = 40 [bar]
Speed (n) = 20000/40000 [1/min]
Flow rate min (Qmin) = 12 [l/min]

Benennung - Title
Radial Bohr und Fräskopf
Radial drilling and milling head

EWS
Tool Technologies
EWS Weigelt GmbH & Co. KG
Maybachstr. 1
D-73066 Uhingen
www.ews-tools.de

Technische Aenderungen vorbehalten!
Subject to technical modifications!
IDENT: DEWS021860

REV: -/A
MNR.

Nr. - No.
60.3012RPIN40SJ20

186611

