

(1:2)

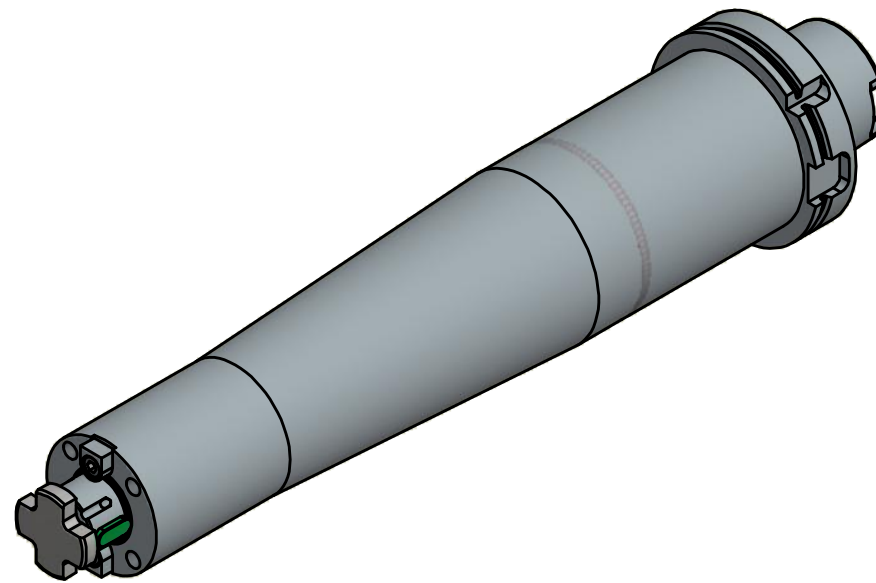
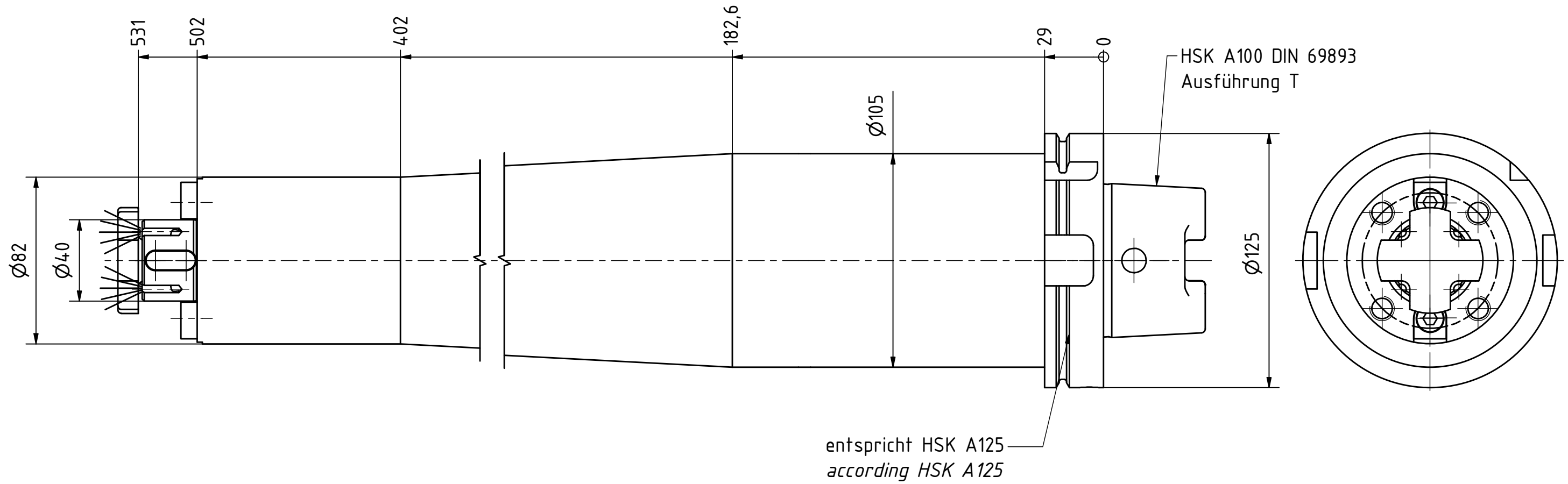

Copyright **EWS Tool Technologies**
Weitergabe und Vervielfältigung dieser Unterlage,
Verwertung und Mitteilung ihres Inhalts nicht
gestattet, soweit nicht ausdrücklich zugestanden.
Zu widerhandlungen verpflichten zu Schadenersatz.

Bemerkung - Note
Gewicht: ca. 29,1kg
Weight: ca. 29,1kg

Technische Daten - technical data
Weight = [kg]

Benennung - Title
Aufsteckfräserdorn
Shell mill adaptor

EWS
Tool Technologies
EWS Weigle GmbH & Co. KG
Maybachstr. 1
D-73066 Uhingen
www.ews-tools.de

Technische Änderungen vorbehalten!
Subject to technical modifications!

IDENT: D-EWS-107697

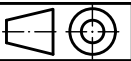

REV: -/-

Nr. - No.

42.HSK100AT40IKL502-S01

MNR.

S04567

QR