

entspricht HSK A125
according HSK A125

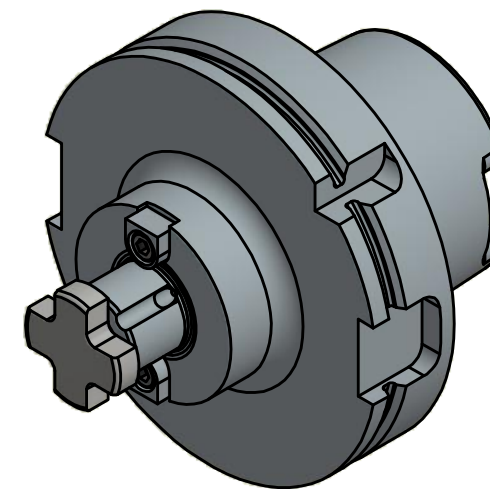
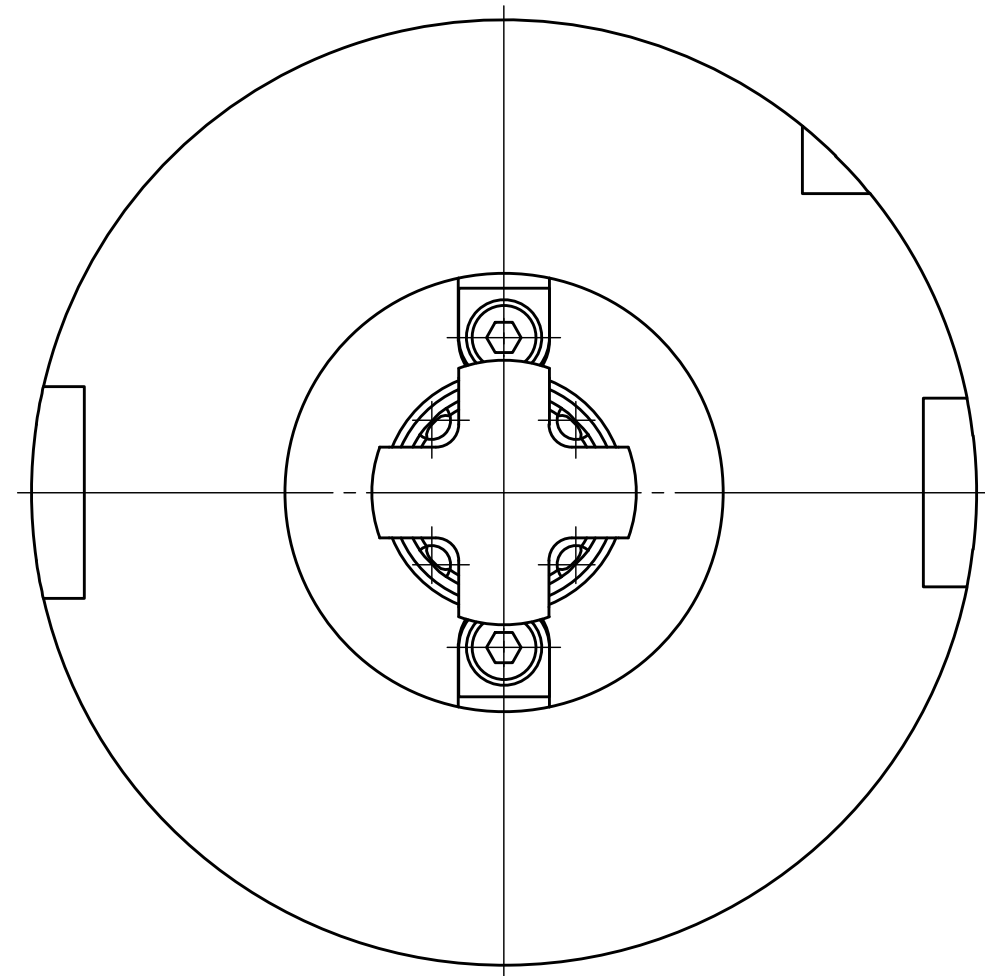

Copyright **EWS Tool Technologies**
Weitergabe und Vervielfaeltigung dieser Unterlage,
Verwertung und Mitteilung ihres Inhalts nicht
gestattet, soweit nicht ausdrecklich zugestanden.
Zuwoiderhandlungen verpflichten zu Schadenersatz.

Bemerkung - Note

Gewicht: ca. 3,5kg
Weight: ca. 3,5kg

Technische Daten - technical data

Weight = 3.511 [kg]

Benennung - Title

Aufsteckfräserdorn
Shell mill adaptor

EWS
Tool Technologies

EWS Weigele GmbH & Co. KG
Maybachstr. 1
D-73066 Uhingen
www.ews-tools.de

Technische Aenderungen vorbehalten!
Subject to technical modifications!

IDENT: D-EWS-105111



REV: -/-

Nr. - No.

42.HSK100AT27IKL50-S01

MNR.

S04566

QR