

Winkelausrichtung & CD-ROM
in Lieferung enthalten!
Angle adjusting & CD-ROM
included in delivery!

Z (5:1)

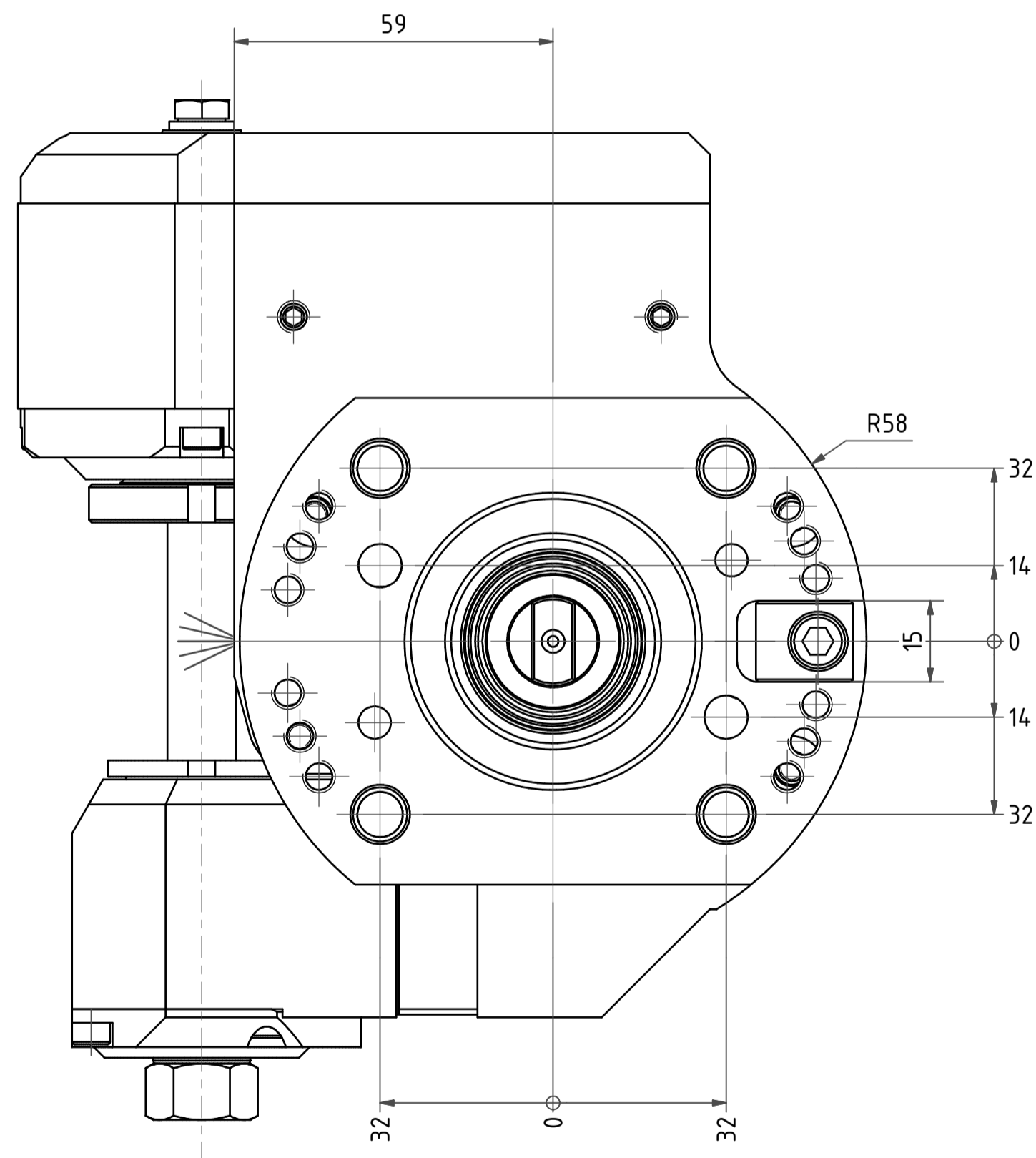

Achtung Sonderwelle!
Andere Durchmesser können nur bei EWS umgebaut werden!
Caution!
Other diameters must be assembled at EWS!

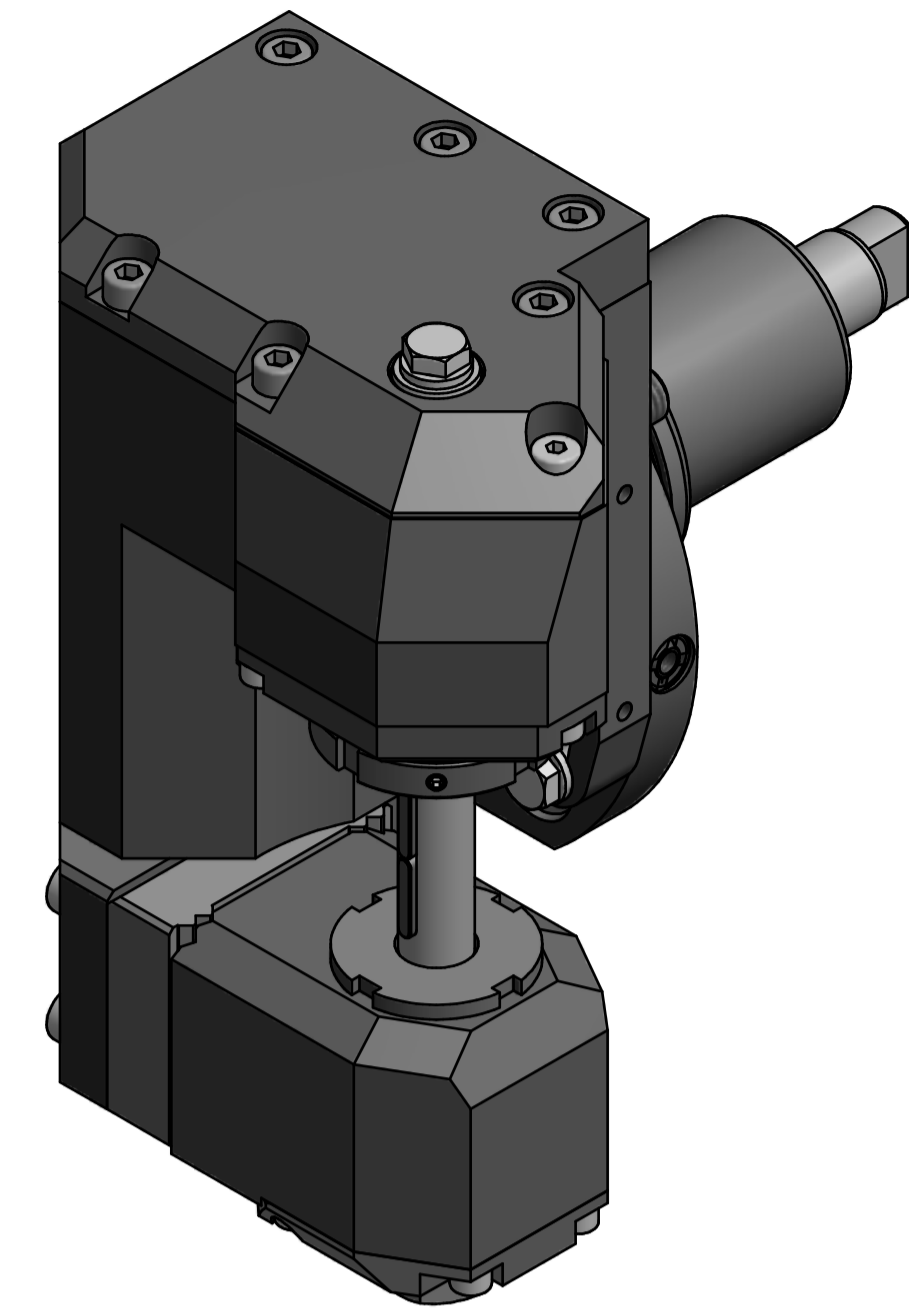
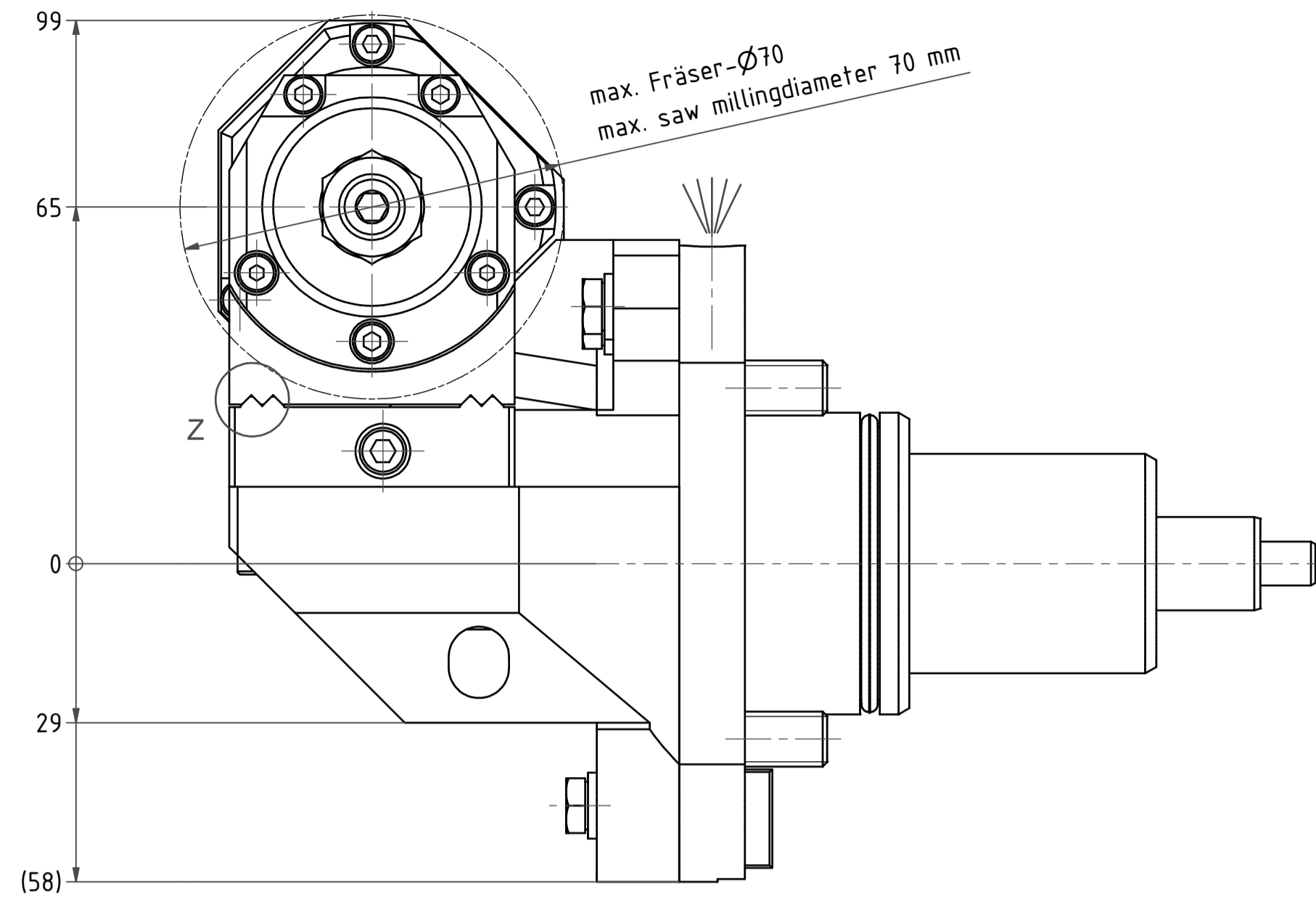
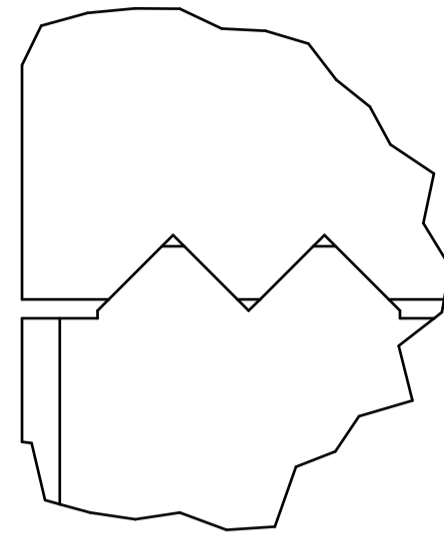
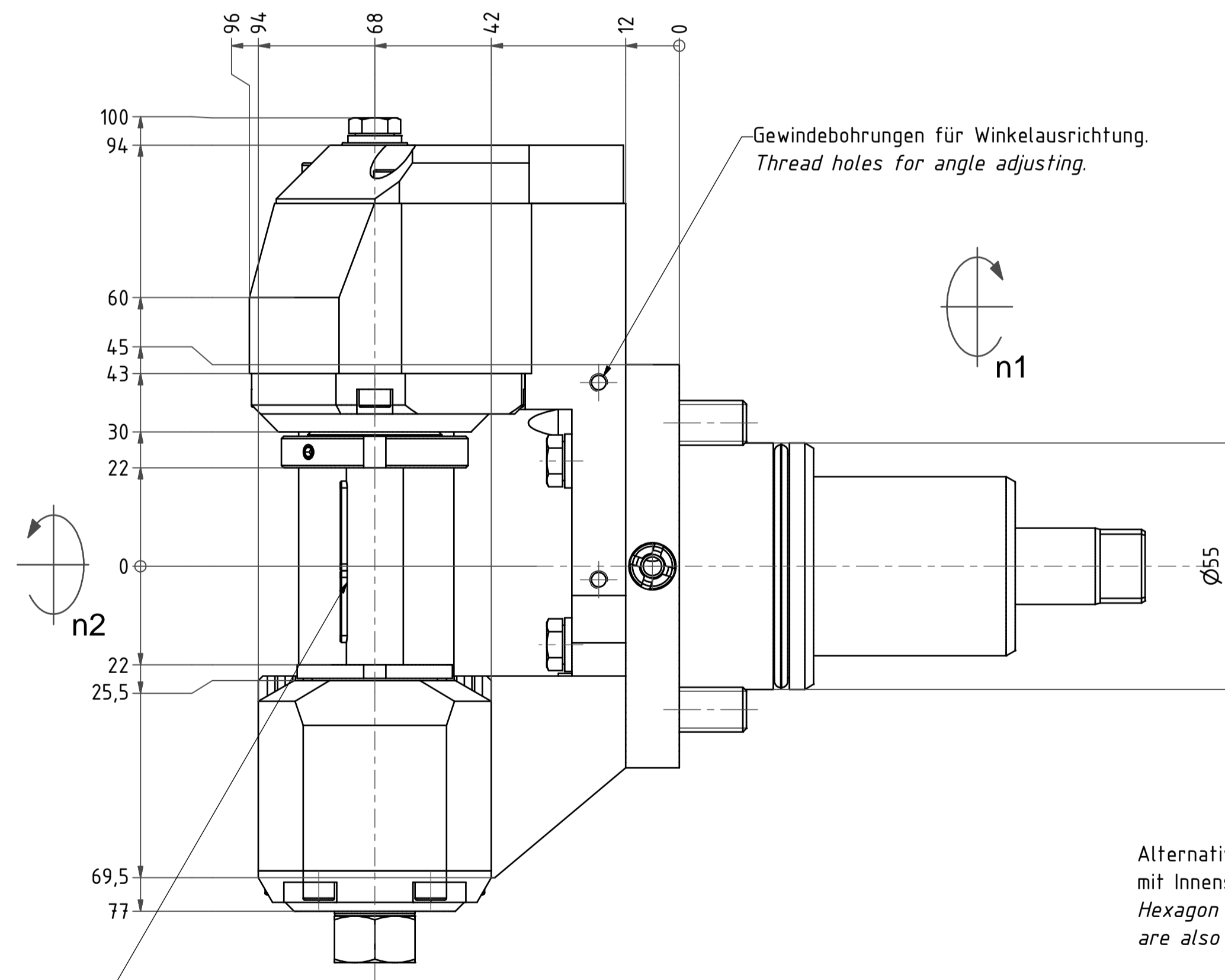

Alternativ werden Zylinderschrauben
mit Innensechskant mitgeliefert.
Hexagon socket head cap screws
are also delivered.

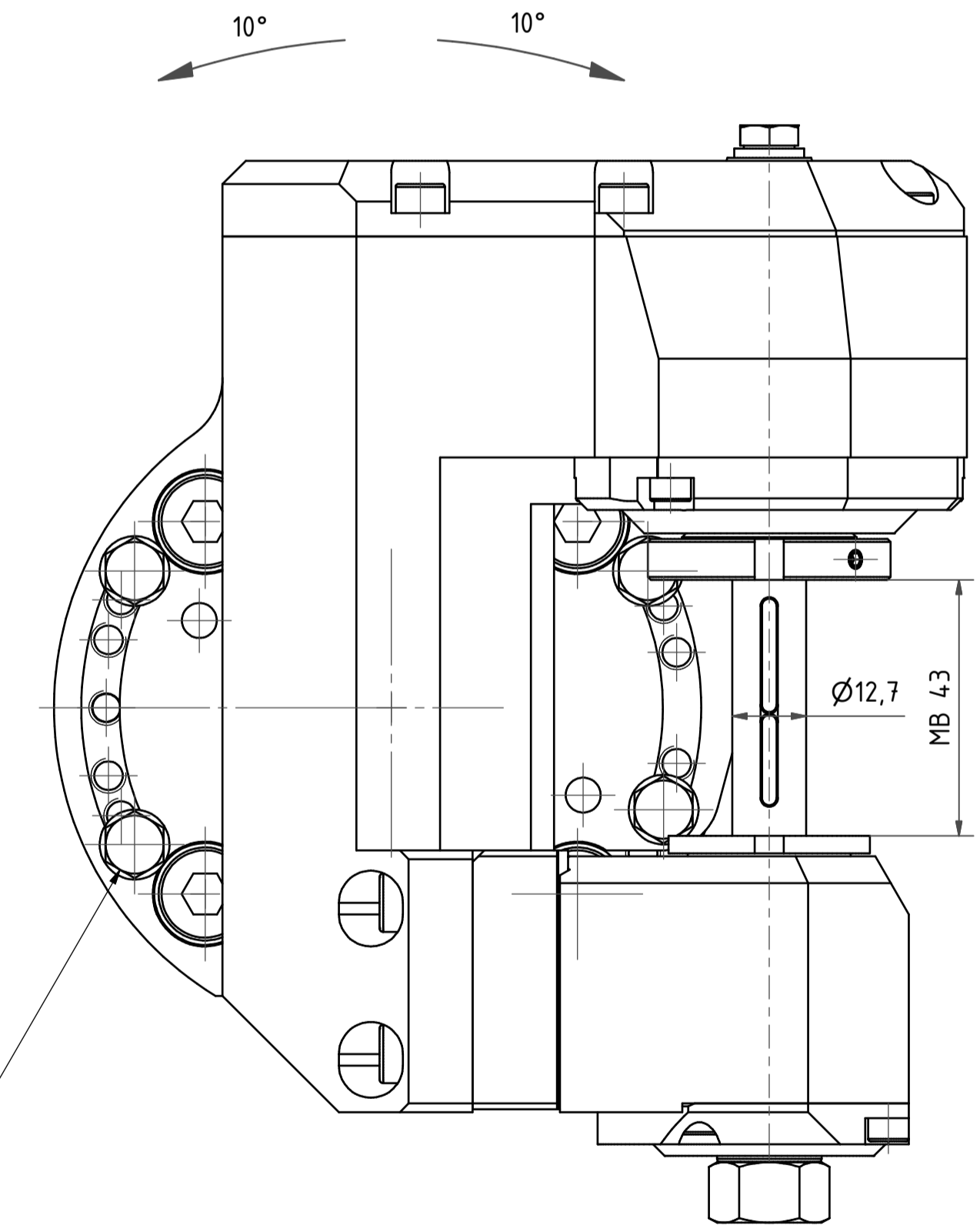

Achtung/Caution:
Dieses Werkzeug kann nur in der 0°-Position
montiert und demontiert werden, wie gezeichnet!
Somit ist eine Winkelverstellung nur möglich,
wenn das Werkzeug bereits auf der Maschine montiert ist.
This tool can only be mounted and remounted
in 0° position, like drawn!
So, angle adjustment is only possible, when this tool
is already mounted on the machine!

Copyright EWS Tool Technologies
Weitergabe und Vervielfältigung dieser Unterlage,
Verwertung und Mitteilung ihres Inhalts nicht
gestattet, soweit nicht ausdrücklich zugestanden.
Zuwerhandlungen verpflichten zu Schadenersatz.

Gewicht: 9 kg
Weight: 9 kg

Beide Nachbarstationen nicht verwendbar!
both neighbouring are not useable!

Bemerkung - Note

mit Kegelrollenlager
with taper roller bearing(s)

Technische Daten - Technical data

M1 / M2 = 20 / 40 Nm
n1 / n2 = 6000 / 3000 1/min
i (N1:N2) = 2:1

Bemerkung - Note

Scheibenfräserkopf
Radial saw milling head

name date

drawing M. Simoniello 09.06.2015

Technische Änderungen vorbehalten!
Subject to technical modifications!

64.5512.7180912TKWZ65MB43-501

MBR 182124 IDENT: D-EWS-180939 - Blatt - page 1 (1) 1