

Nur verwendbar mit
zwei Drehstähen!
Used only with
two turning tools!

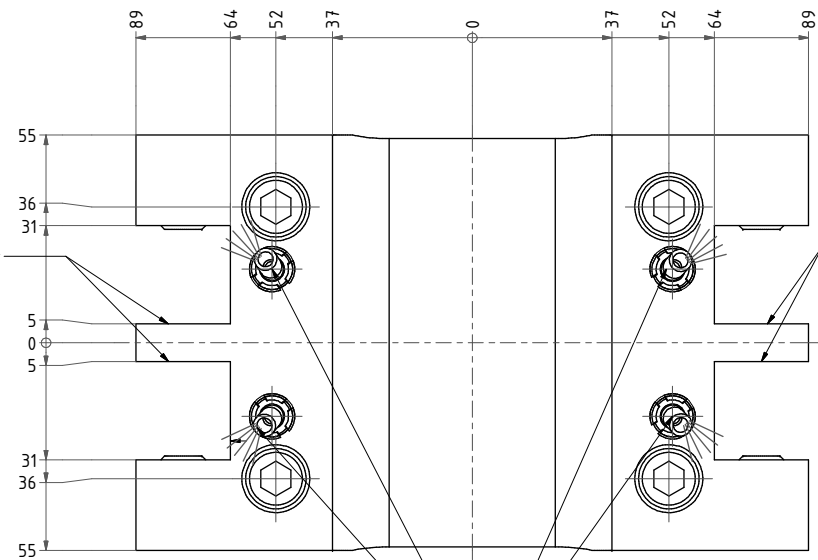

Nur verwendbar mit
zwei Drehstähen!
Used only with
two turning tools!

Kühlung nur mit Einsatz von Kühlrohren möglich
cooling only by use of coolant pipe possible

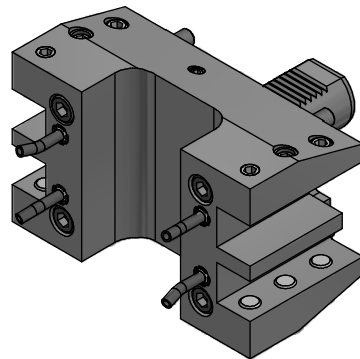

Copyright **EWS Tool Technologies**
Weitergabe und Vervielfältigung dieser Unterlage,
Verwertung und Mitteilung ihres Inhalts nicht
gestattet, soweit nicht ausdrücklich zugestanden.
Zuwendungen verpflichten zu Schadenersatz.

Bemerkung - Note

Technische Daten - Technical data
Weight = 7.917 [kg]

Benennung - Title

Vierkant Mehrfachaufnahme
Multi purpose OD/ID holder

EWS
Tool Technologies

EWS Werkzeug GmbH & Co. KG
Steinbachstr. 1
D-72086 Ulm
www.ews-tool.de

Technische Änderungen vorbehalten!
Subject to technical modifications!

IDENT: DEWS005174



REV: -/A

1998

Nr. - No.
15.4.025QY-PL

169772

