

min. und max. Schwenkwinkel beziehen sich auf den Werkzeughalter.  
Zusätzlich muss eine Kollisionsbetrachtung im Arbeitsraum durchgeführt werden!

min. and max. swiveling angle refer to the tool holder.  
in addition the work space of the machine has to be checked for interferences!

Z (5:1)

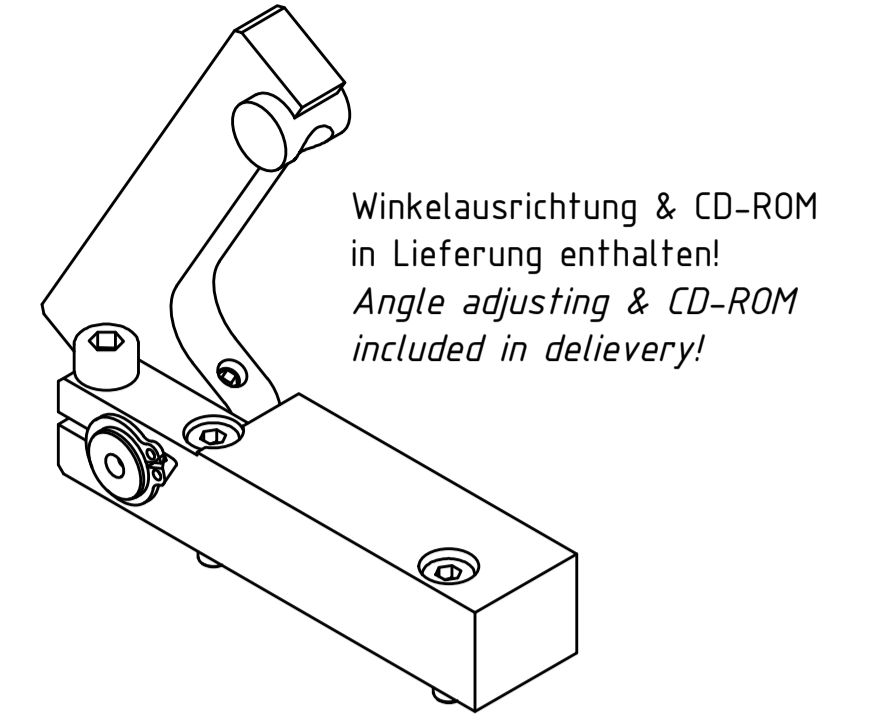
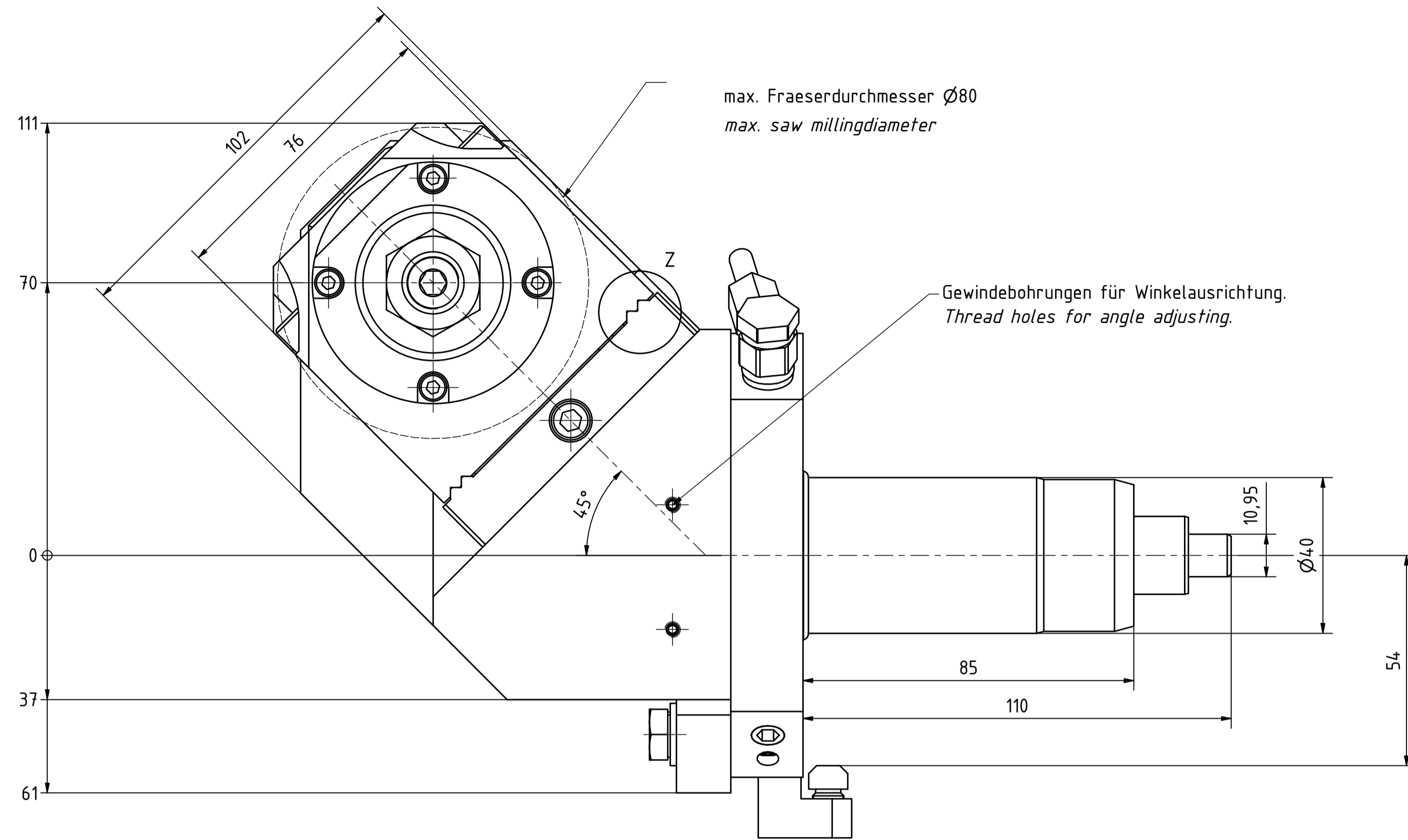
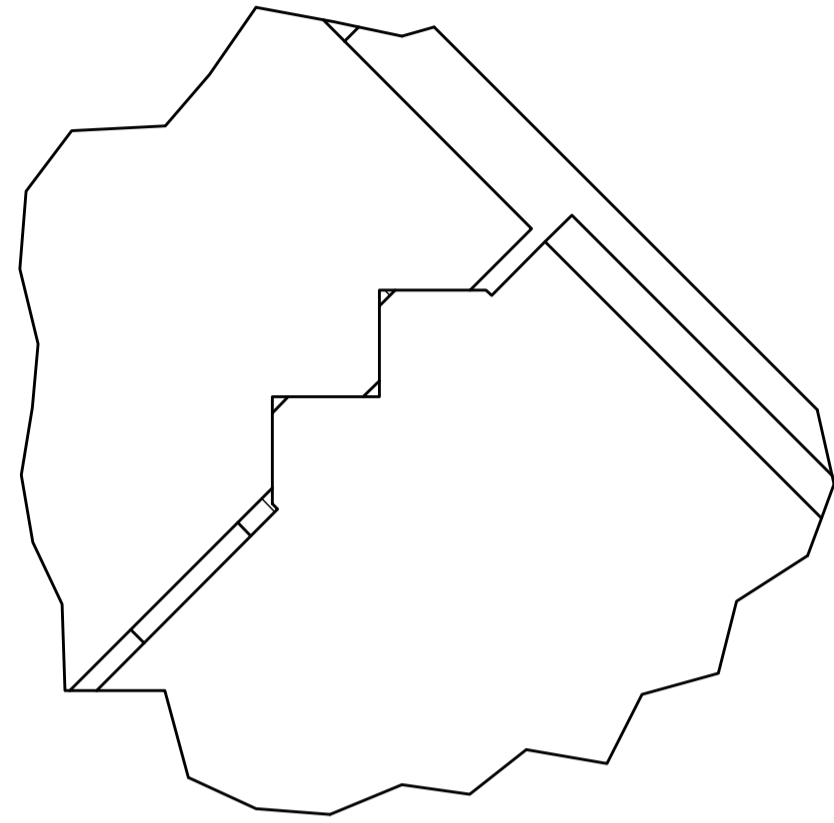

Auf Anfrage können auch Winkel über 27° eingestellt werden.  
Maschinenraumabhängiger Wert.  
Angles over 27° can be preset on request.  
Machine-dependent due to workspace.

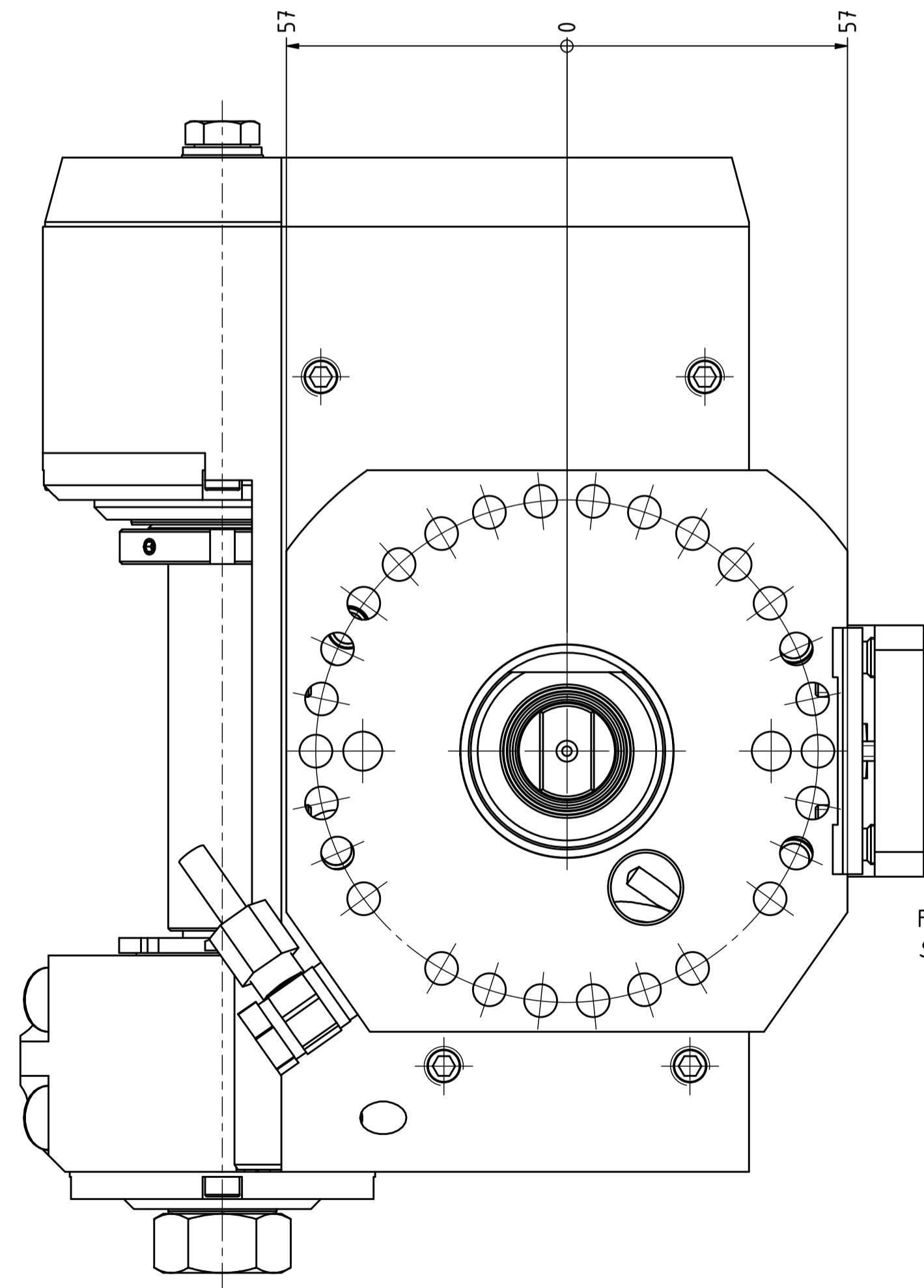

Fraeserwelle austauschbar  
Spindle removable

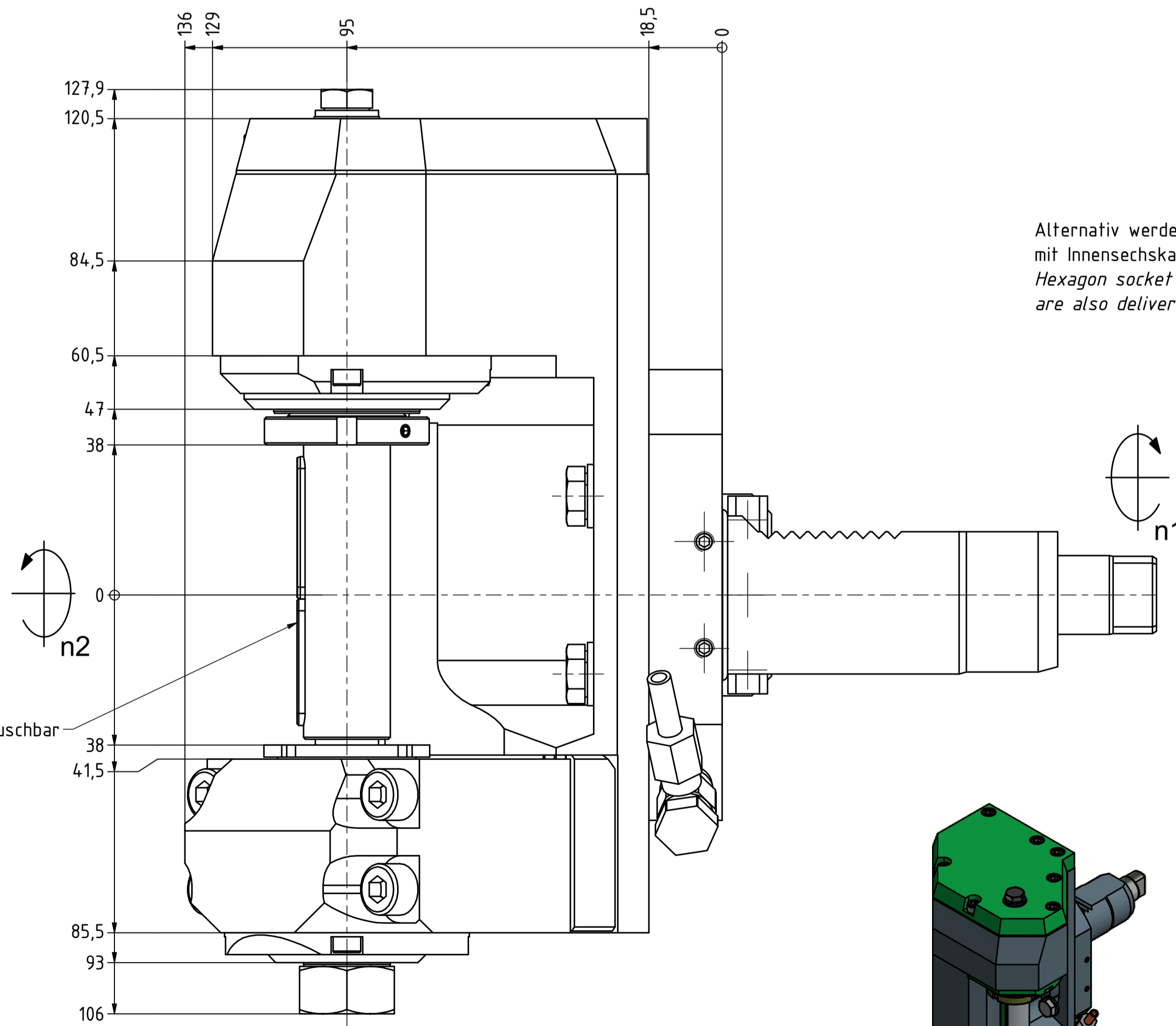

Alternativ werden Zylinderschrauben mit Innensechskant mitgeliefert.  
Hexagon socket head cap screws are also delivered.

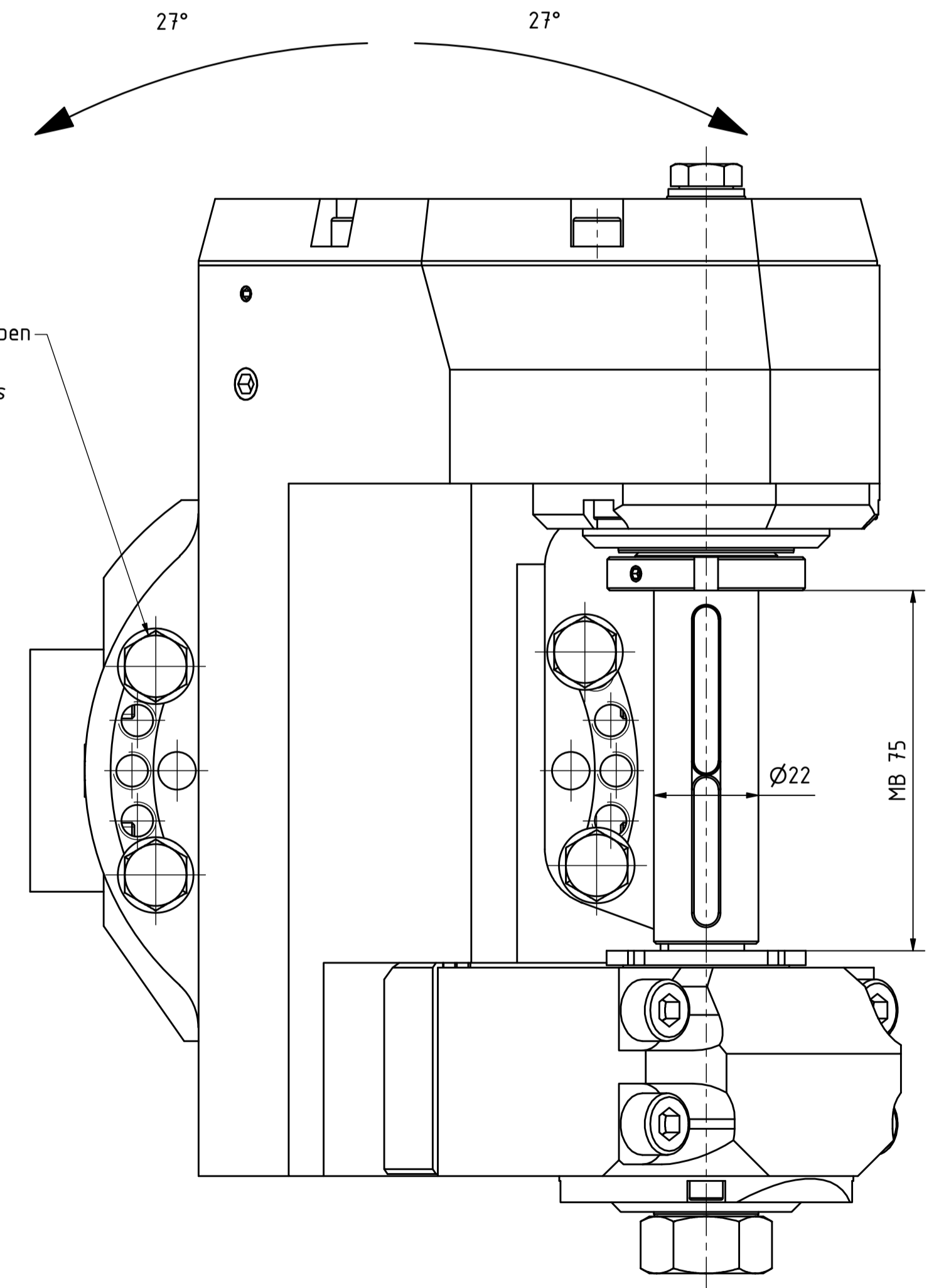
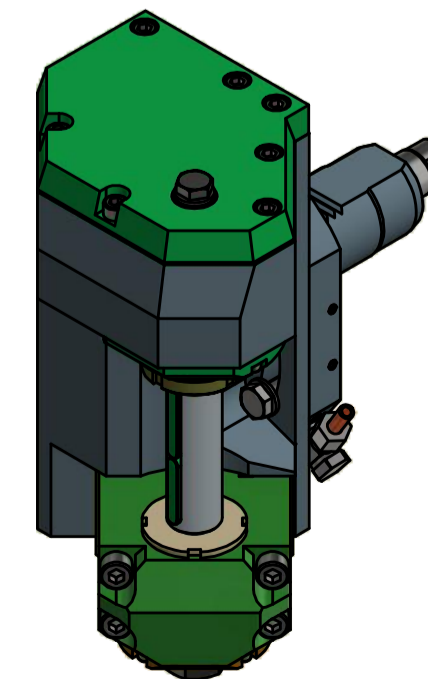

Gewicht: 16 kg Beide Nachbarstationen nicht verwendbar!  
Weight: 16 kg both neighbouring are not useable!

mit Kegelrollenlagern  
with taper roller bearings

Technische Daten - technical data  
Weight = 15,536 [kg]  
Torque max. (M1/M2) = 50 / 100 [Nm]  
Speed max. (n1/n2) = 6000 / 3000 [1/min]  
Gear ratio (i)=n1:n2 = 2:1

Scheibenfräserkopf  
Radial saw milling head

EWS Tool Technologies  
64.4022LVL3RI2TKWZ70MB75  
208618

QR

Copyright EWS Tool Technologies  
Weitergabe und Vervielfältigung dieser Unterlage,  
Verwertung und Mitteilung ihres Inhalts nicht  
gestattet, soweit nicht ausdrücklich zugestanden.  
Zu widerhandlungen verpflichten zu Schadenersatz.