

Polygon ISO 26623 PSC 50

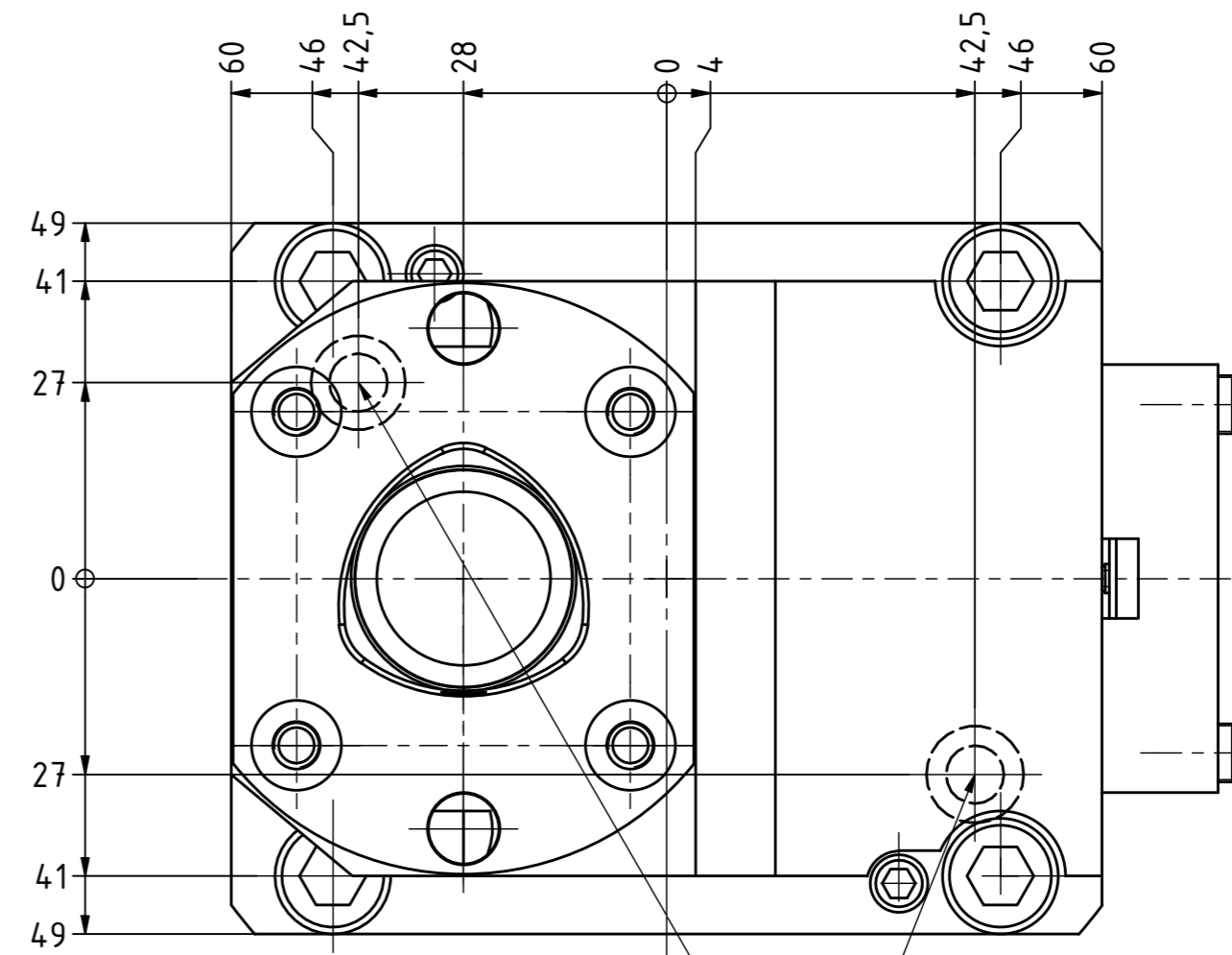

Kühlmittelbohrung
Coolant drilling

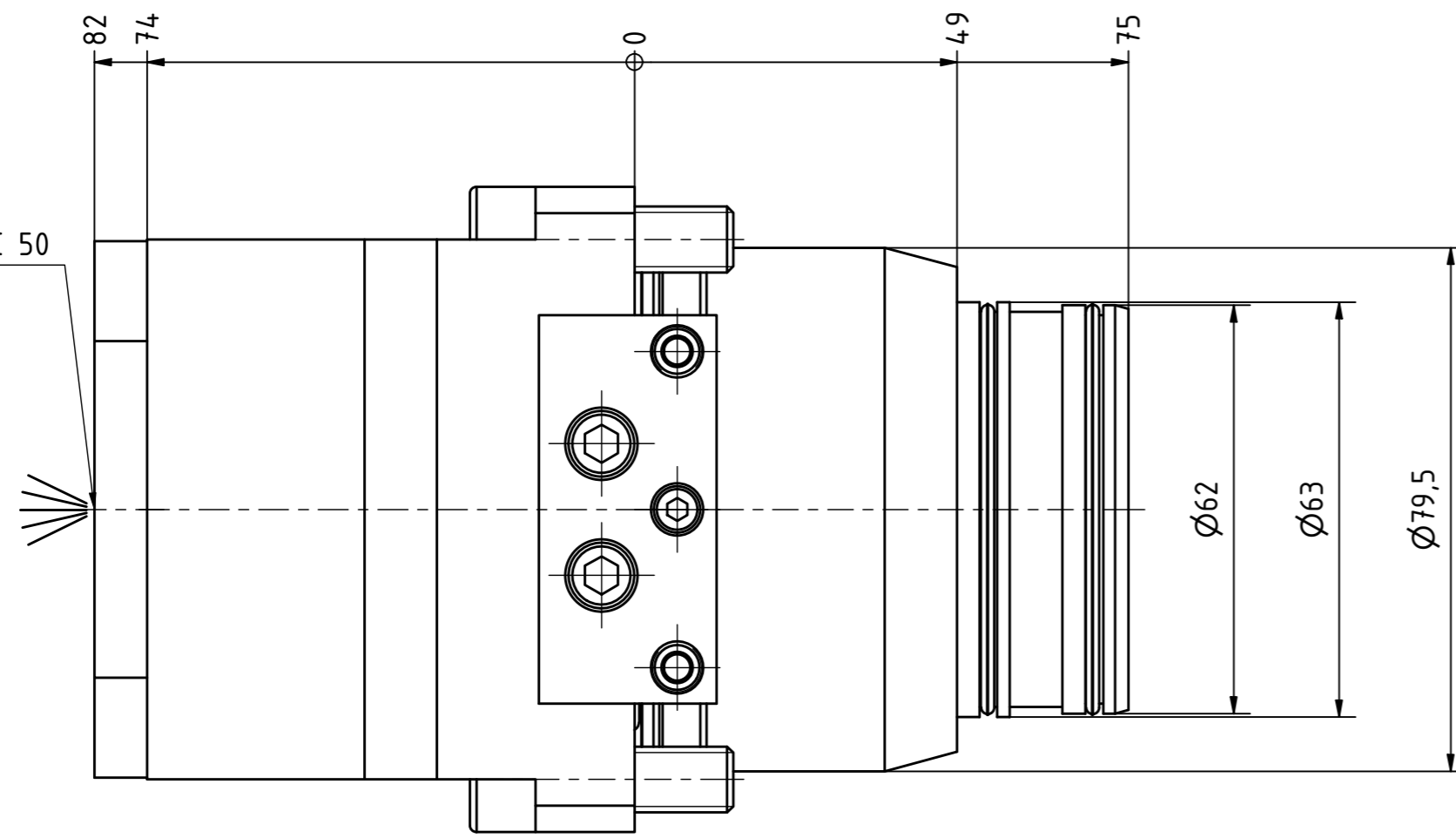
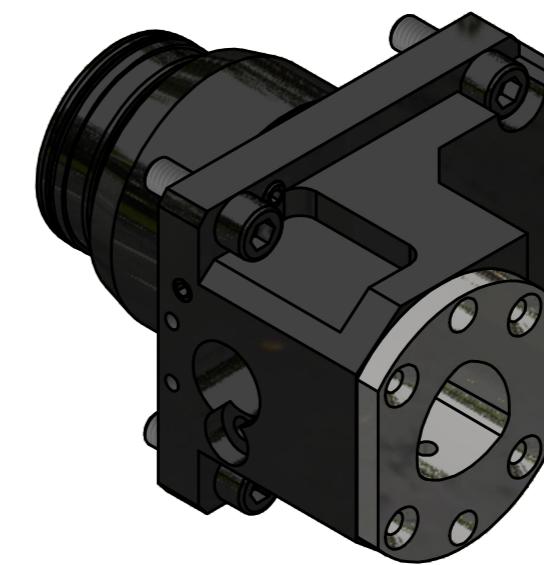
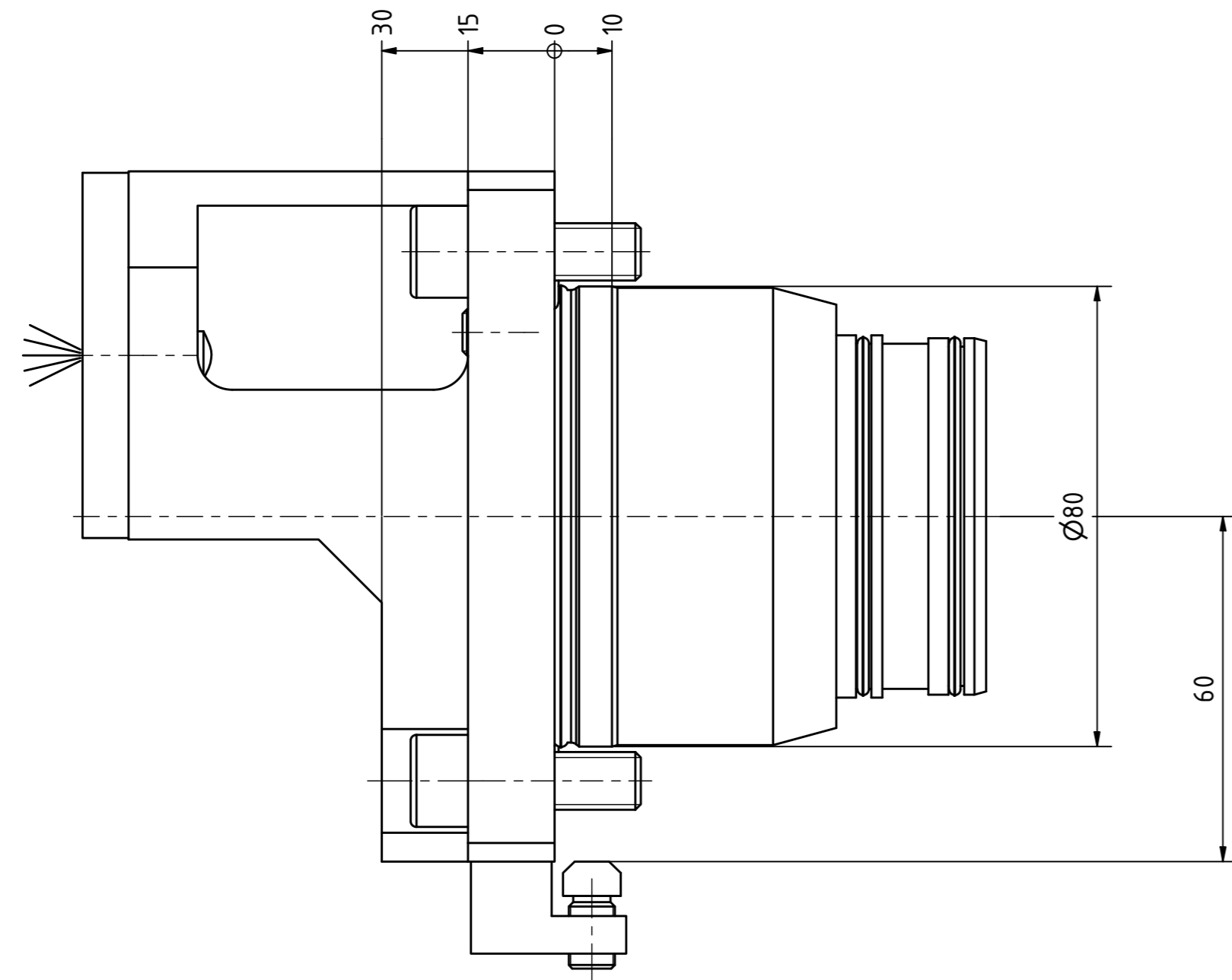

Copyright **EWS Tool Technologies**
Weitergabe und Vervielfältigung dieser Unterlage,
Verwertung und Mitteilung ihres Inhalts nicht
gestattet, soweit nicht ausdrücklich zugestanden.
Zuwendungen verpflichten zu Schadenersatz.

Bemerkung - Note

MA = 70 Nm
max. 80 bar

Technische Daten - technical data

Weight = 2.331 [kg]

Benennung - Title

Längsaufnahme
turning holder lengthwise

EWS Tool Technologies
EWS Weigle GmbH & Co. KG
Maybachstr. 1
D-73066 Uhingen
www.ews-tools.de

Technische Änderungen vorbehalten!
Subject to technical modifications!
IDENT: DEWS239860

Nr. - No.
4.CDI80SC5L82X28

REV: -/B
MNR.
178312

