

Winkelausrichtung & CD-ROM  
in Lieferung enthalten!  
Angle adjusting & CD-ROM  
included in delivery!

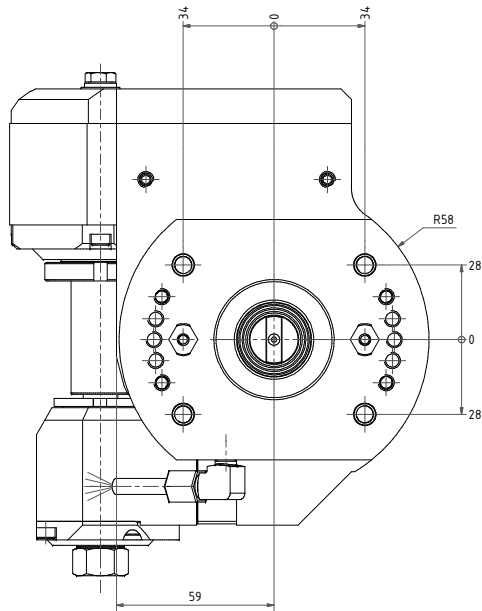

Fraeserwelle austauschbar  
Spindle removable

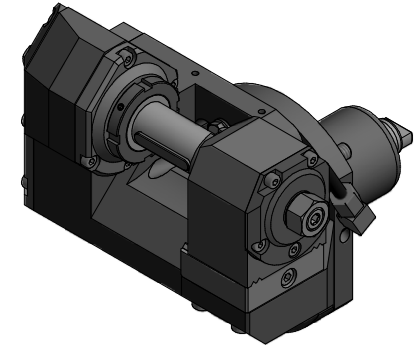
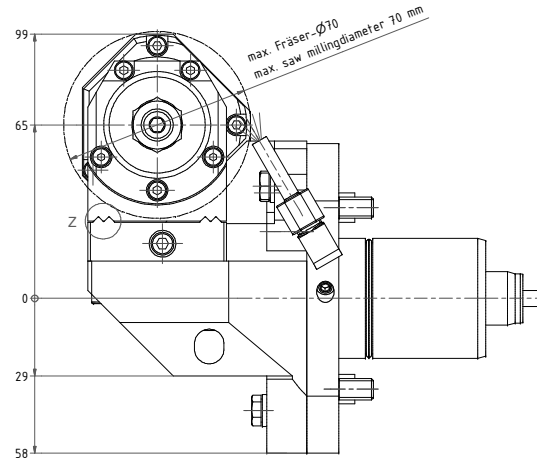
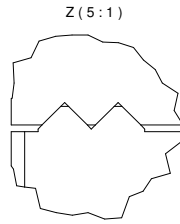
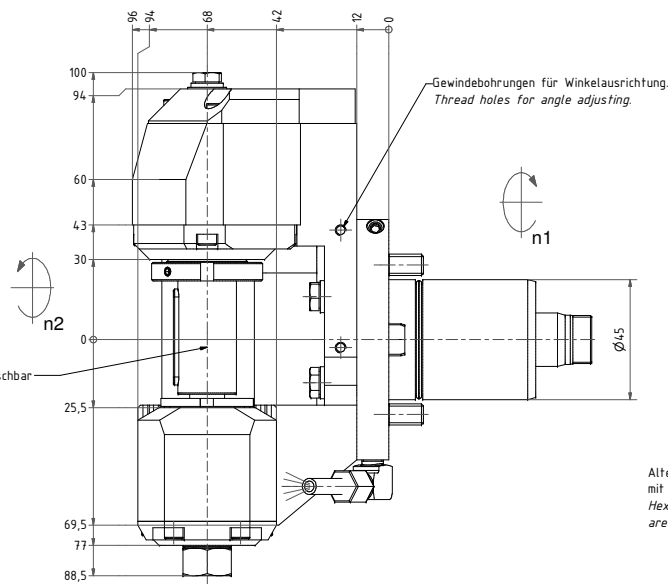

Alternativ werden Zylinderschrauben  
mit Innensechskant mitgeliefert.  
Hexagon socket head cap screws  
are also delivered.

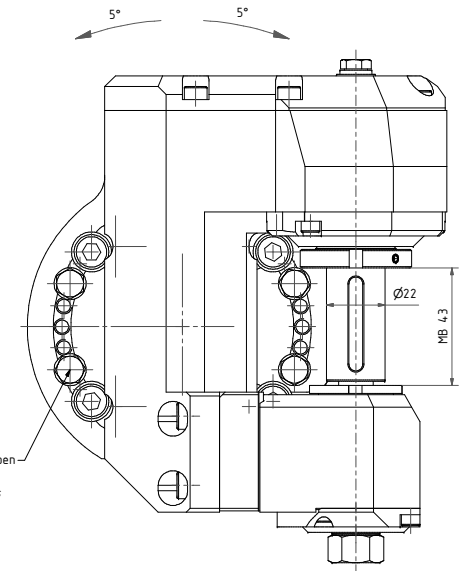

Achtung/Caution:  
Dieses Werkzeug kann nur in der 0°-Position  
montiert und demontiert werden, wie gezeichnet!  
Somit ist eine Winkelverstellung nur möglich,  
wenn das Werkzeug bereits auf der Maschine montiert ist.  
This tool can only be mounted and remounted  
in 0° position, like drawn!  
So, angle adjustment is only possible, when this tool  
is already mounted on the machine!

Aus Platzgründen ist keine Feinverstellung vorgesehen!  
Due to lack of space is no fine adjustment scheduled!

Mind. eine Nachbarstation nicht verwendbar!  
At least one neighbouring station is not useable!

Bezeichnung - Name

mit Kegelrollenlager  
with taper roller bearings)

Technische Daten - Technical data

Weight = 8,607 (kg)  
Torque max. (M1/M2) = 25 / 25 (Nm)  
Speed max. (n1/n2) = 5000 / 5000 (1/min)  
Gear ratio (i)=n1/n2 = 1:1

Bezeichnung - Title

64.4522BND1809TKWZ65MB43

204613

Copyright EWS Tool Technologies  
Weitergabe und Vervielfältigung dieser Unterlage,  
Veränderung und Mithaltung ihres Inhalts nicht  
gestattet, soweit nicht ausdrücklich zugestanden.  
Zuweiterhandlungen verpflichtet zu Schadensersatz.

