

Klemmung Hydrodehnfutter
clamping hydraulic chuck

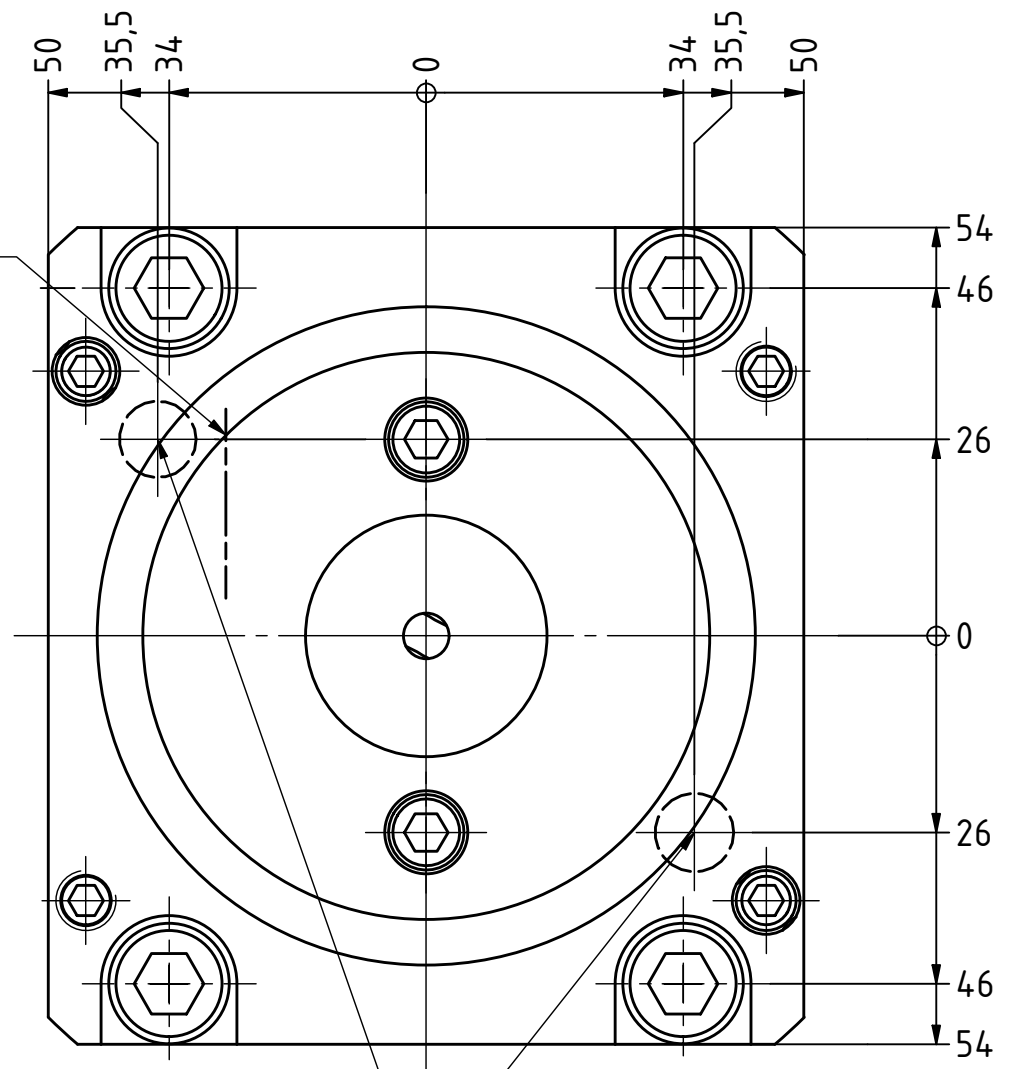

Kühlmittelübergabe
coolant supply

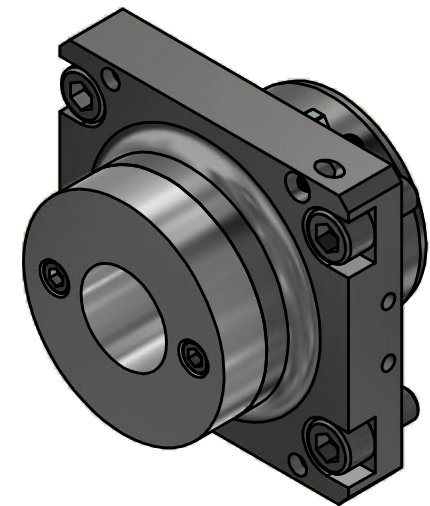

Hydrodehnfutter / hydraulic chuck NBC-32/40-55

Hülsen / collets 28.32xxHYDxx

XX (Ø)	3	4	5	6	7	8	9	10	12	14	16	18	20
	1/8	3/16	1/4	5/16	3/8	7/16	1/2	9/16	5/8				

Copyright **EWS Tool Technologies**
Weitergabe und Vervielfältigung dieser Unterlage,
Verwertung und Mitteilung ihres Inhalts nicht
gestattet, soweit nicht ausdrücklich zugestanden.
Zuwendungen verpflichten zu Schadenersatz.

Bemerkung - Note	Technische Daten - technical data Weight = 3.109 [kg]	Benennung - Title Bohrstangenhalter Boring bar holder	EWS Weigle GmbH & Co. KG Maybachstr. 1 D-73066 UHINGEN www.ews-tools.de	Technische Änderungen vorbehalten! Subject to technical modifications!	REV: -/D MNR. 218794	
	Nr. - No.	19.CDI6832HYDVSC250L50		IDENT: DEWS106252		