

(1 : 2)

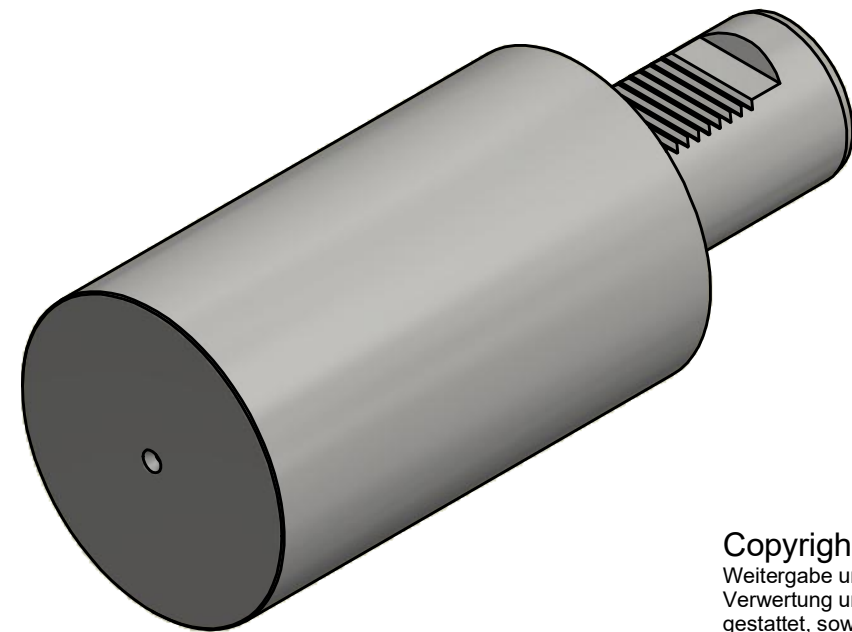
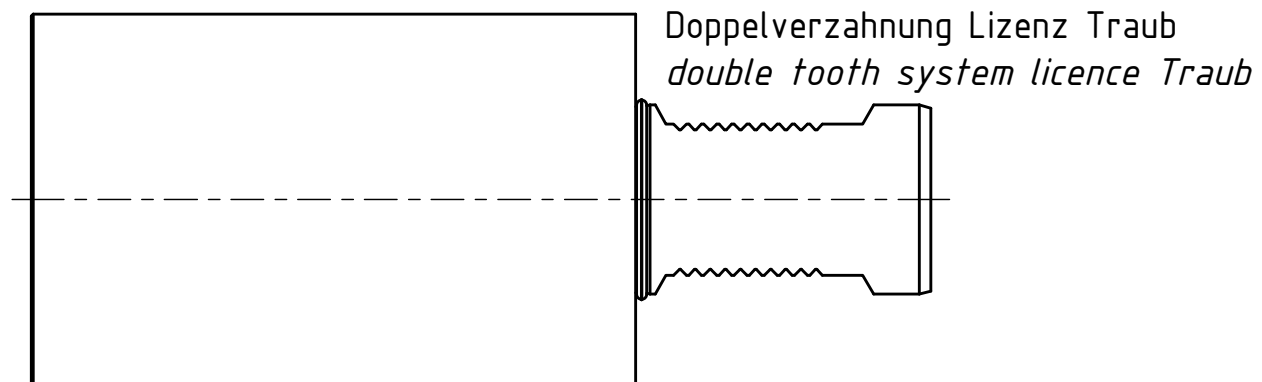

Copyright **EWS Tool Technologies**
 Weitergabe und Vervielfaeltigung dieser Unterlage,
 Verwertung und Mitteilung ihres Inhalts nicht
 gestattet, soweit nicht ausdrecklich zugestanden.
 Zuwiderhandlungen verpflichten zu Schadenersatz.

Bemerkung - Note
 Vergütet auf max. 900N/mm²
 Quenched and tempered on
 max. 900N/mm²

Technische Daten - technical data
 Weight = 10.540 [kg]

Benennung - Title
 Werkzeugaufn.vorbearbeitet,vergütet
 Blank semifinished harden and temp.

EWS
 Tool Technologies
 EWS Weigele GmbH & Co. KG
 Maybachstr. 1
 D-73066 Uhingen
 www.ews-tools.de

Technische Aenderungen vorbehalten!
 Subject to technical modifications!

IDENT: DEWS088933

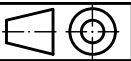

REV: -/A

Nr. - No.
 V50.98.160RL

MNR.
 174823

QR