

Alternativ werden Zylinderschrauben mit Innensechskant mitgeliefert.
Hexagon socket head cap screws are also delivered.

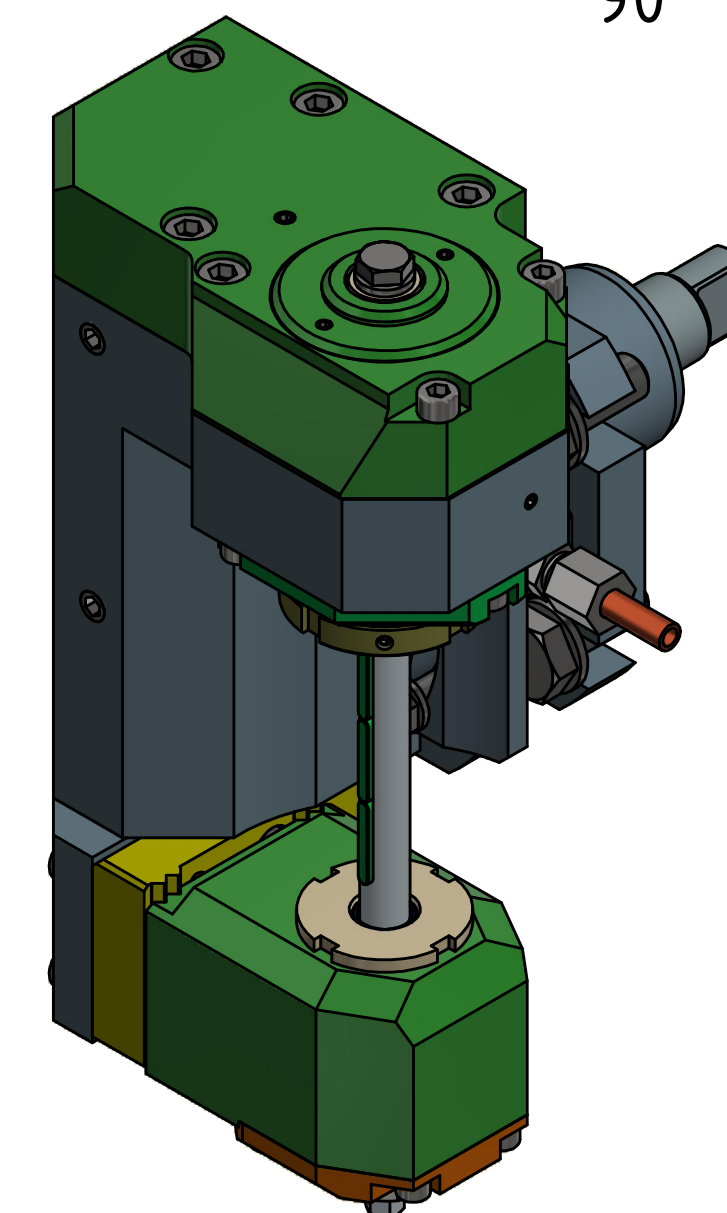
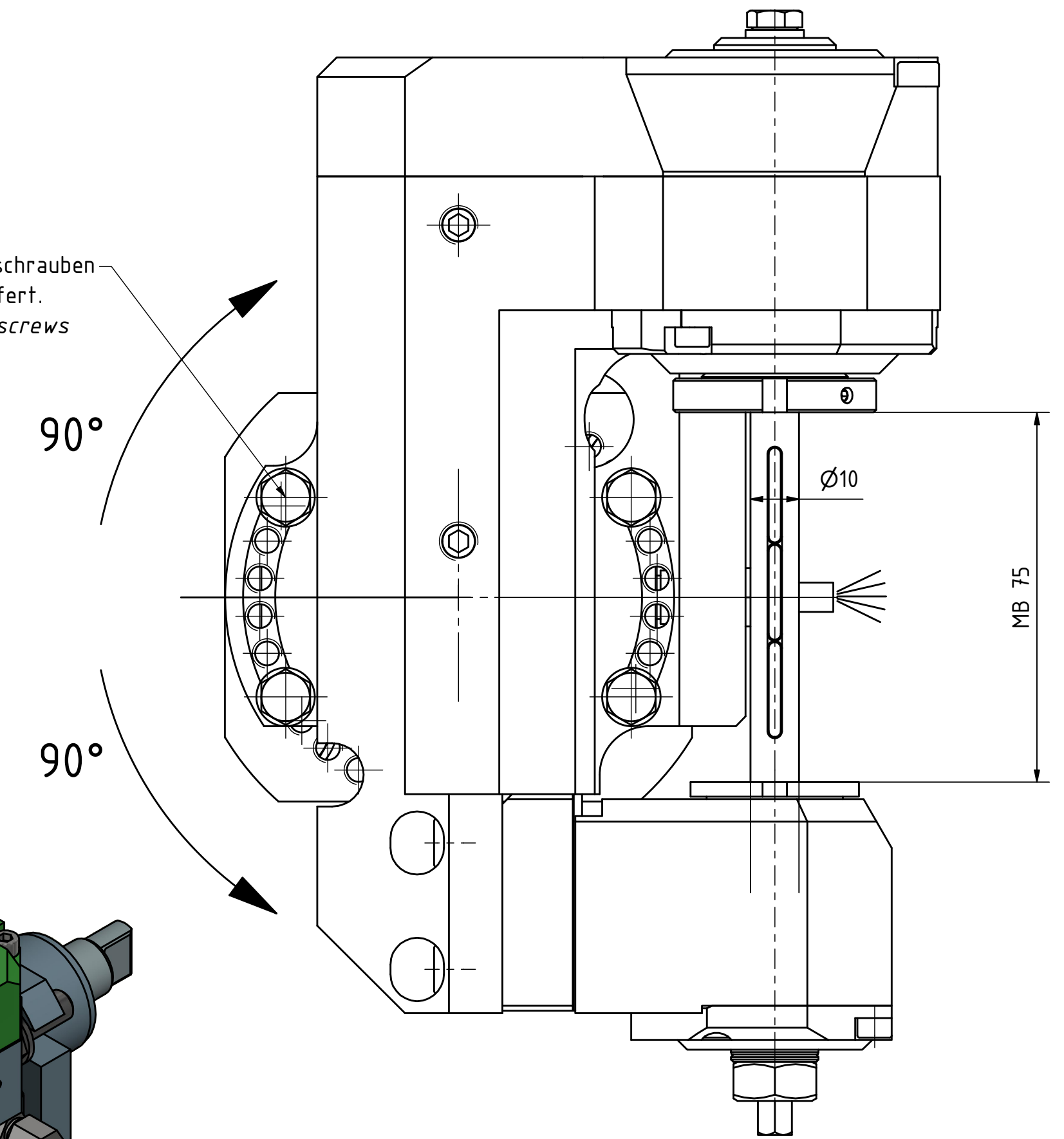

Beide Nachbarstationen nicht verwendbar!
Both neighbour stations are not useable!

Bemerkung - Note
mit Kegelrollenlagern
with taper roller bearings

Technische Daten - technical data
Weight = 9,948 [kg]
Torque max. (M1/M2) = 4,0 / 80 [Nm]
Speed max. (n1/n2) = 6000 / 3000 [1/min]
Gear ratio (i)=n1:n2 = 2:1

Benennung - Title
Scheibenfräserkopf
Radial saw milling head

EWS Werkzeug GmbH & Co. KG
Wuppertal 1
42700 Solingen
www.ewstool.de
Technische Änderungen vorbehalten!
Subject to technical modifications!
IDENT: DEWS057386
REV: -/A
NR. - Art.
64.4010MT12I2TKWZ65MB75
HNR.
211085



Copyright EWS Tool Technologies
Weitergabe und Vervielfältigung dieser Unterlage,
Verwertung und Mitteilung ihres Inhalts nicht
gestattet, soweit nicht ausdrücklich zugestanden.
Zuwendungen verpflichten zu Schadenersatz.