

Winkelausrichtung & CD-ROM
in Lieferung enthalten!
Angle adjusting & CD-ROM
included in delivery!

Z (5:1)

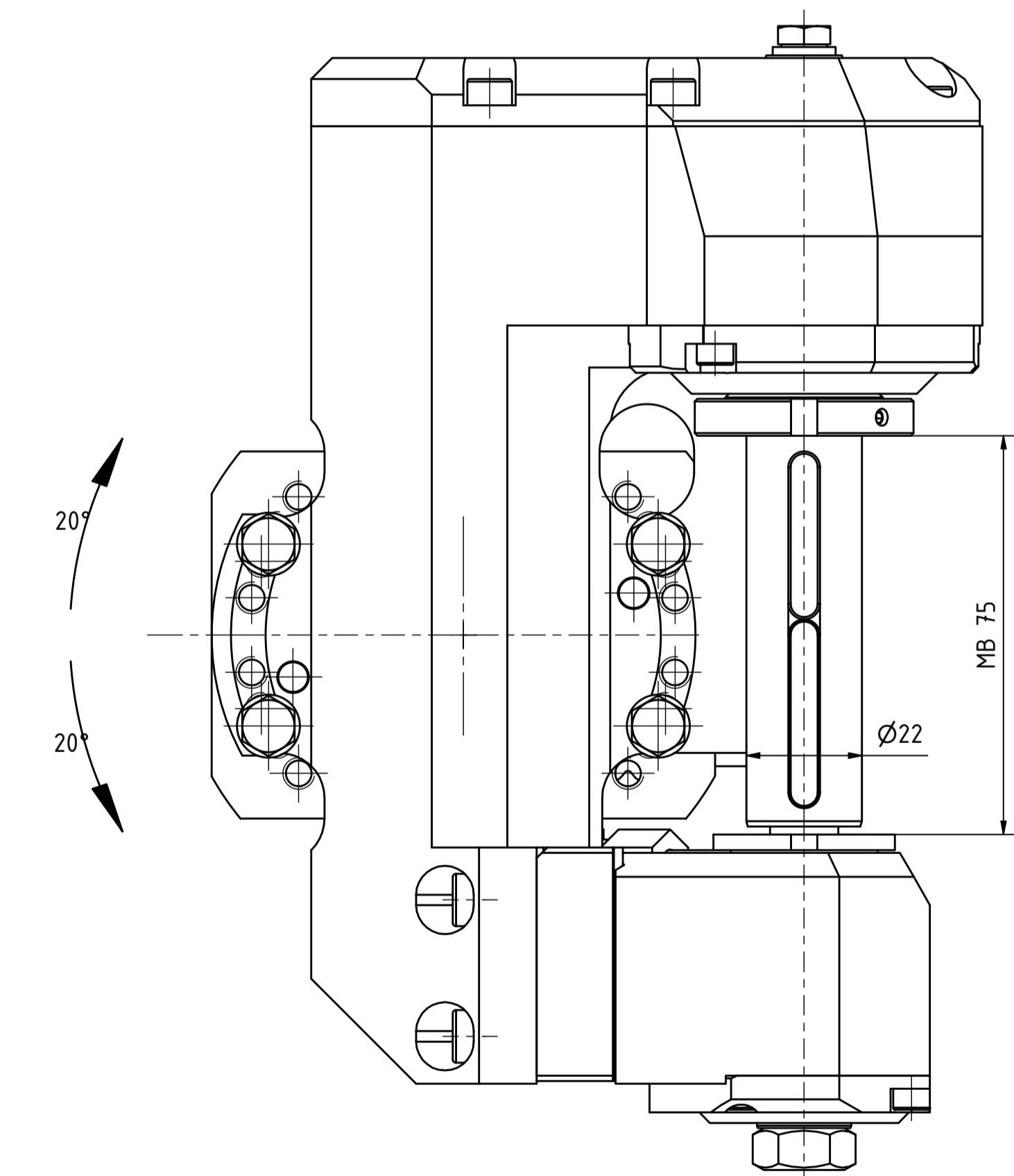
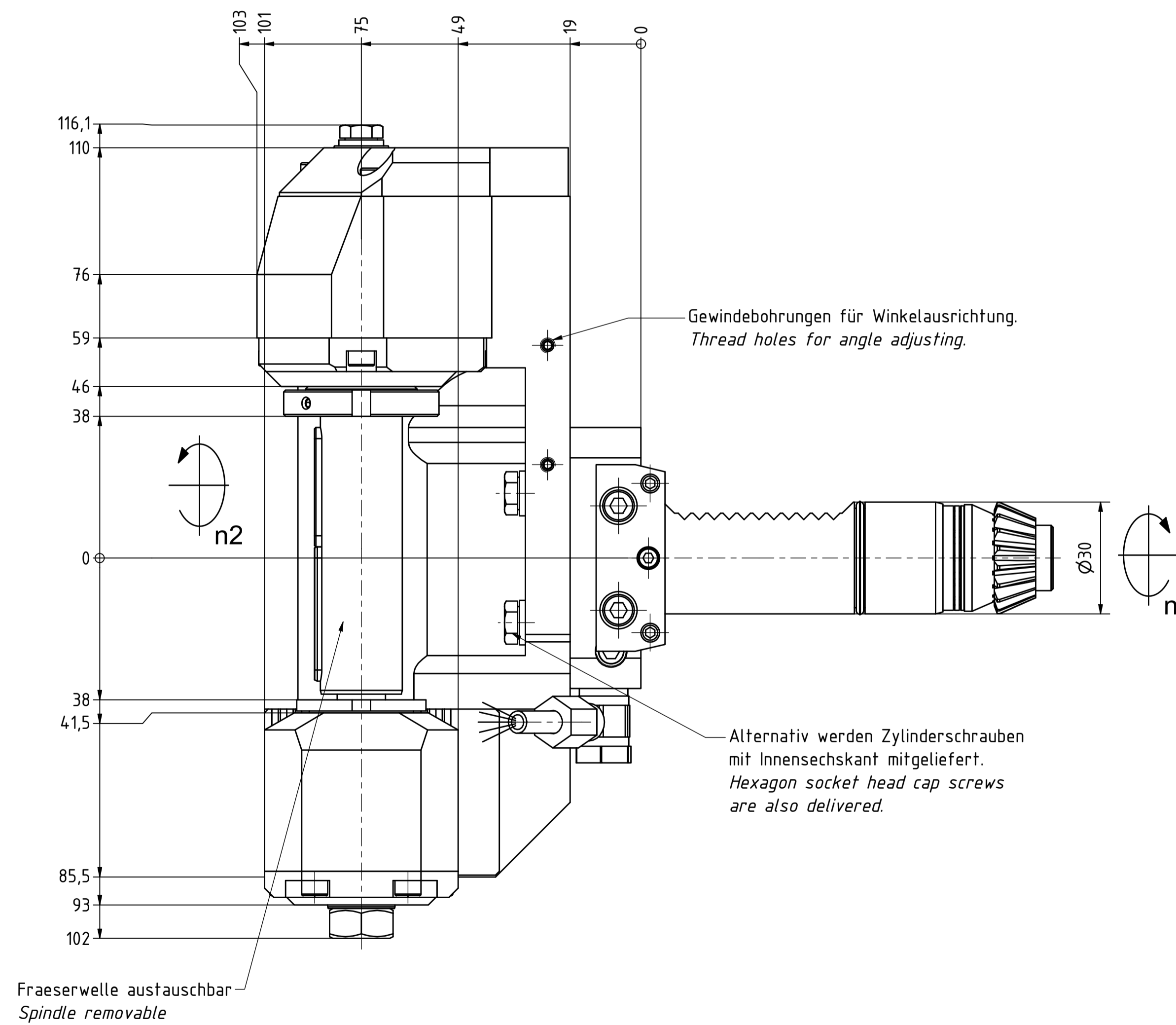
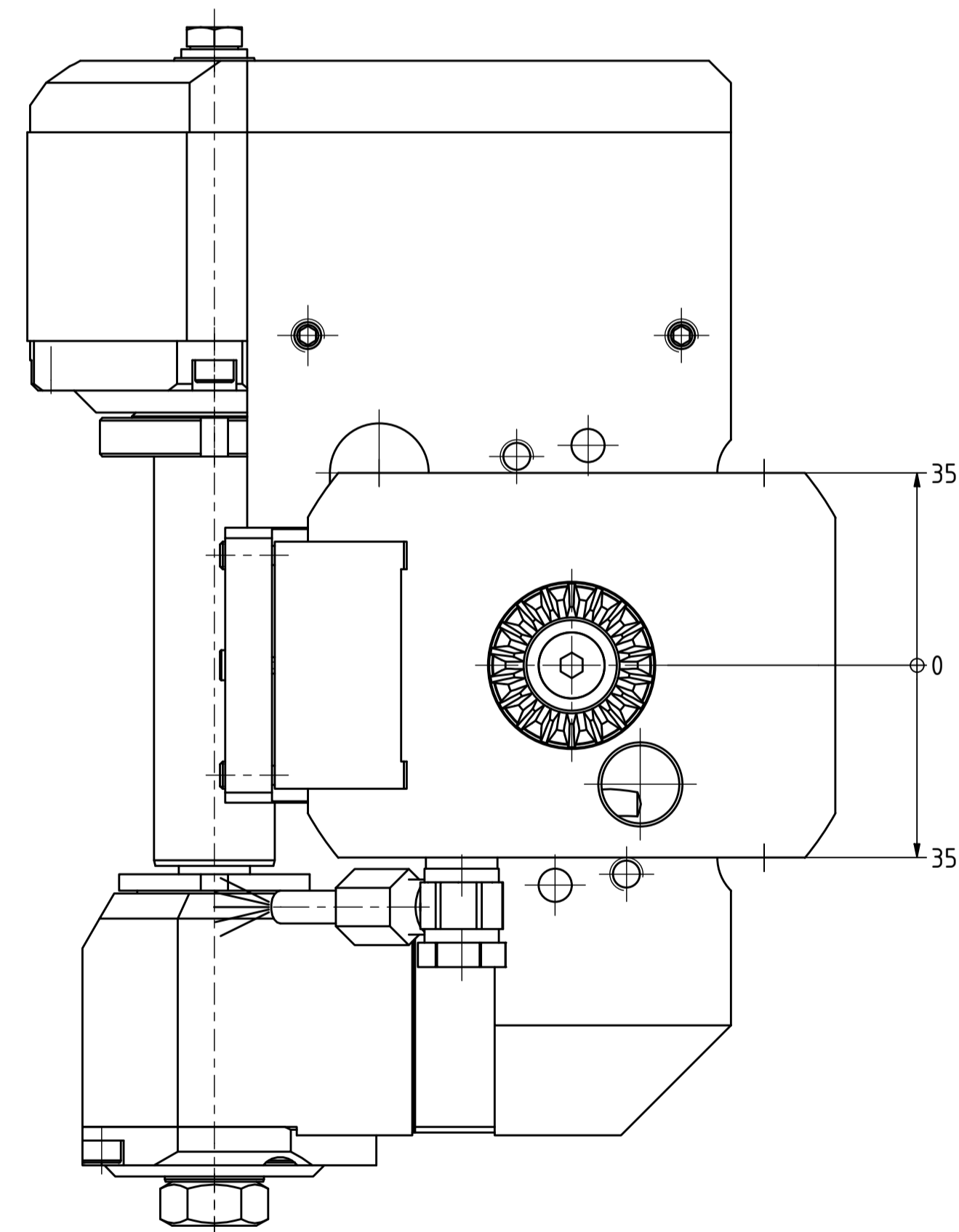
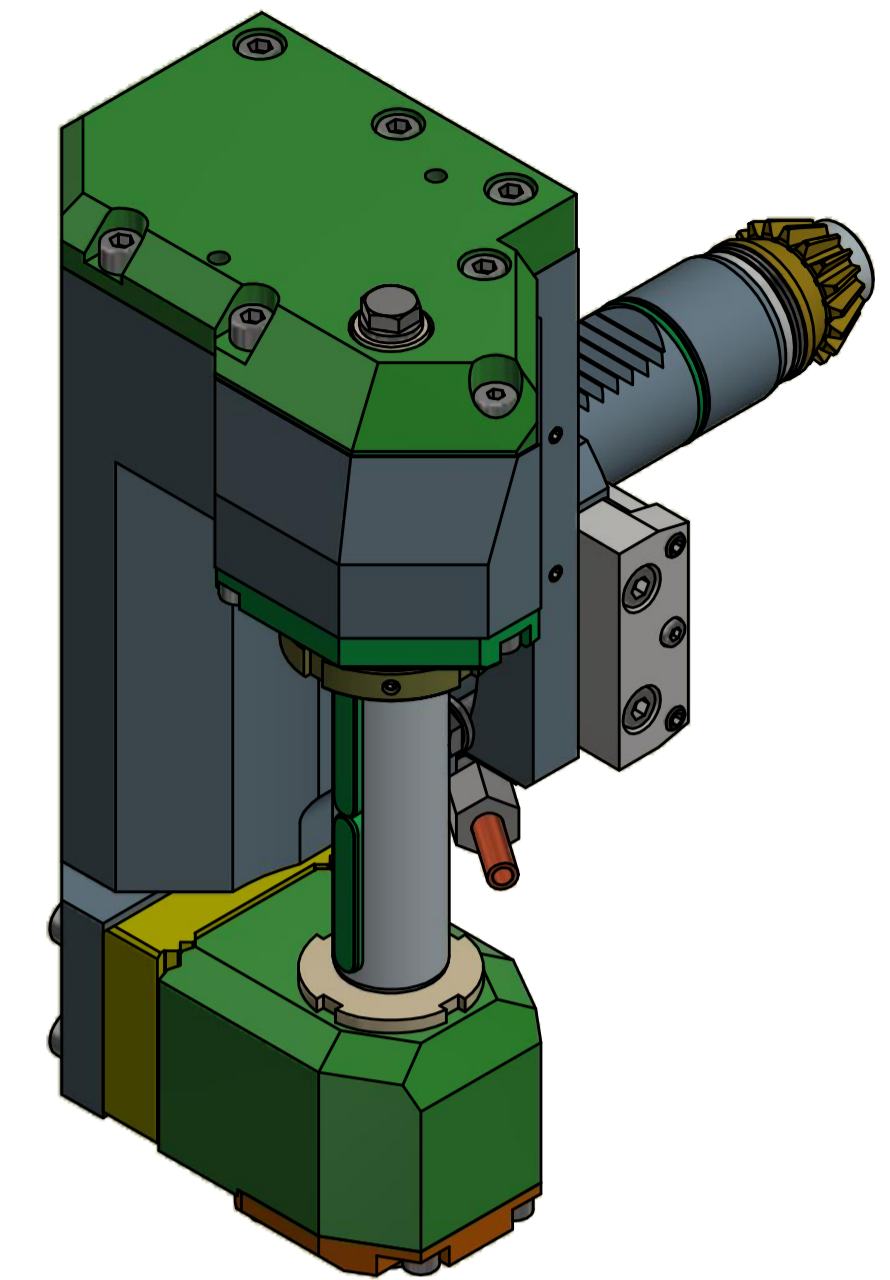
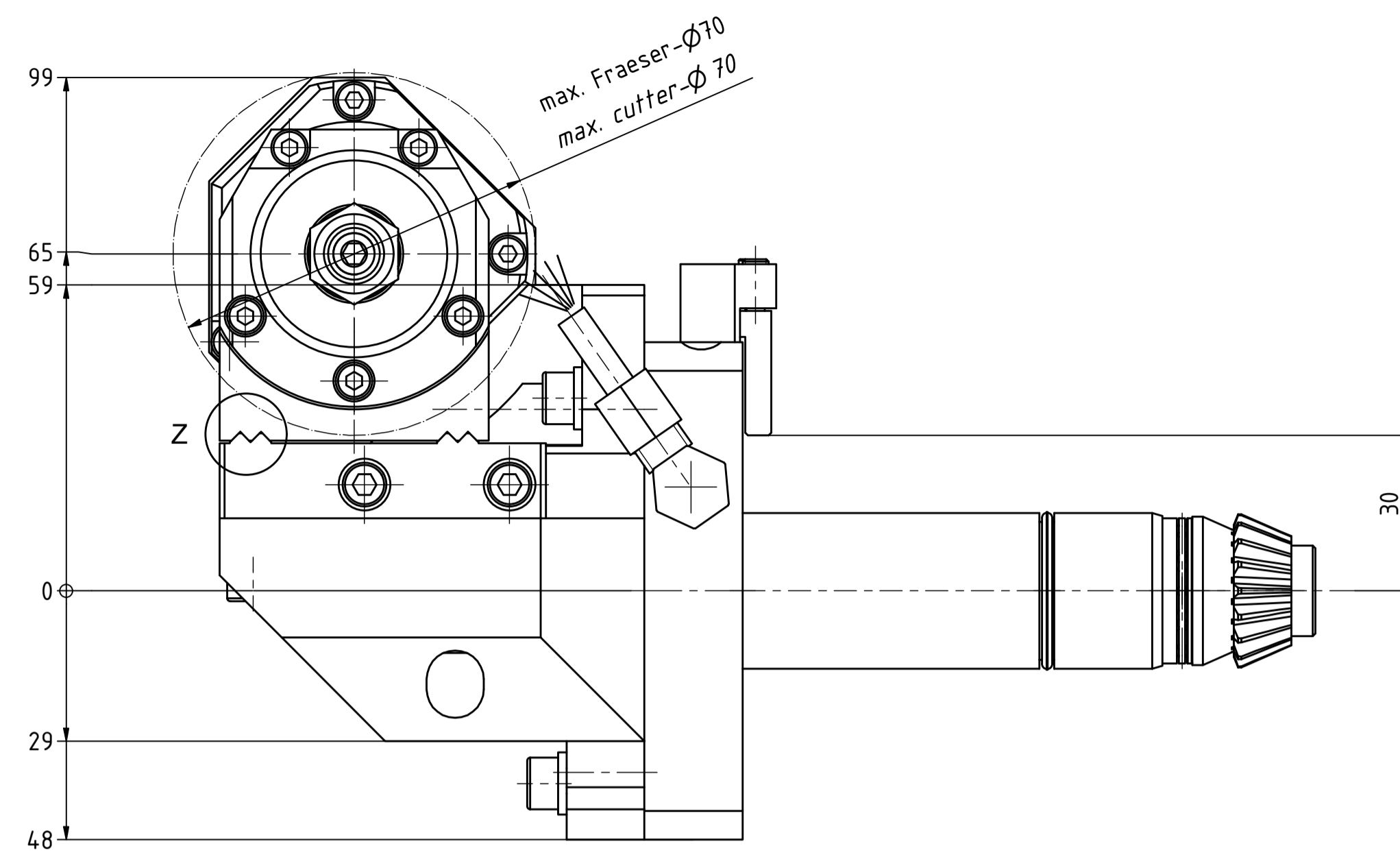
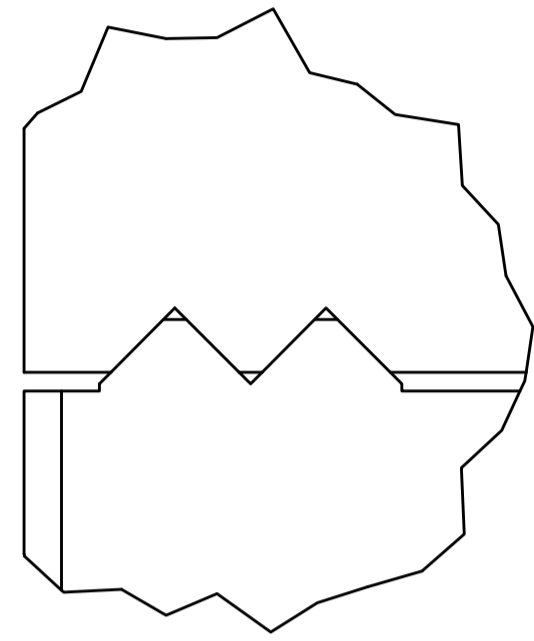

min. und max. Schwenkwinkel beziehen sich auf den Werkzeughalter.
Zusätzlich muss eine Kollisionsbetrachtung im Arbeitsraum durchgeführt werden!
min. and max. swiveling angle refer to the tool
in addition the work space of the machine has to be checked for interferences!

Beide Nachbarstationen nicht verwendbar!
both neighbouring are not useable!

Beimung - Note
mit Kegelrollenlagern
with taper roller bearings

Technische Daten - technical data
Weight = 10.588 [kg]
Torque max. (M1/M2) = 20 / 40 [Nm]
Speed max. (n1/n2) = 6000 / 3000 [1/min]
Gear ratio (i)=n1:n2 = 2:1

Beimung - Title
Scheibenfräserkopf
Radial saw milling head

EWS Werkzeug GmbH & Co. KG
Hauptstr. 1
64200 Kassel
www.ews.de

Technische Änderungen vorbehalten!
Subject to technical modifications!
IDENT: DEWS068437

NR. - Art.
64.3022GE4212TKWZ65MB75

HSR.
209954

QR

Copyright EWS Tool Technologies
Weitergabe und Vervielfältigung dieser Unterlage,
Verwertung und Mitteilung ihres Inhalts nicht
gestattet, soweit nicht ausdrücklich zugestanden.
Zu widerhandlungen verpflichten zu Schadenersatz.