

Winkelausrichtung & CD-ROM  
in Lieferung enthalten!  
Angle adjustment & CD-ROM  
included in delivery!

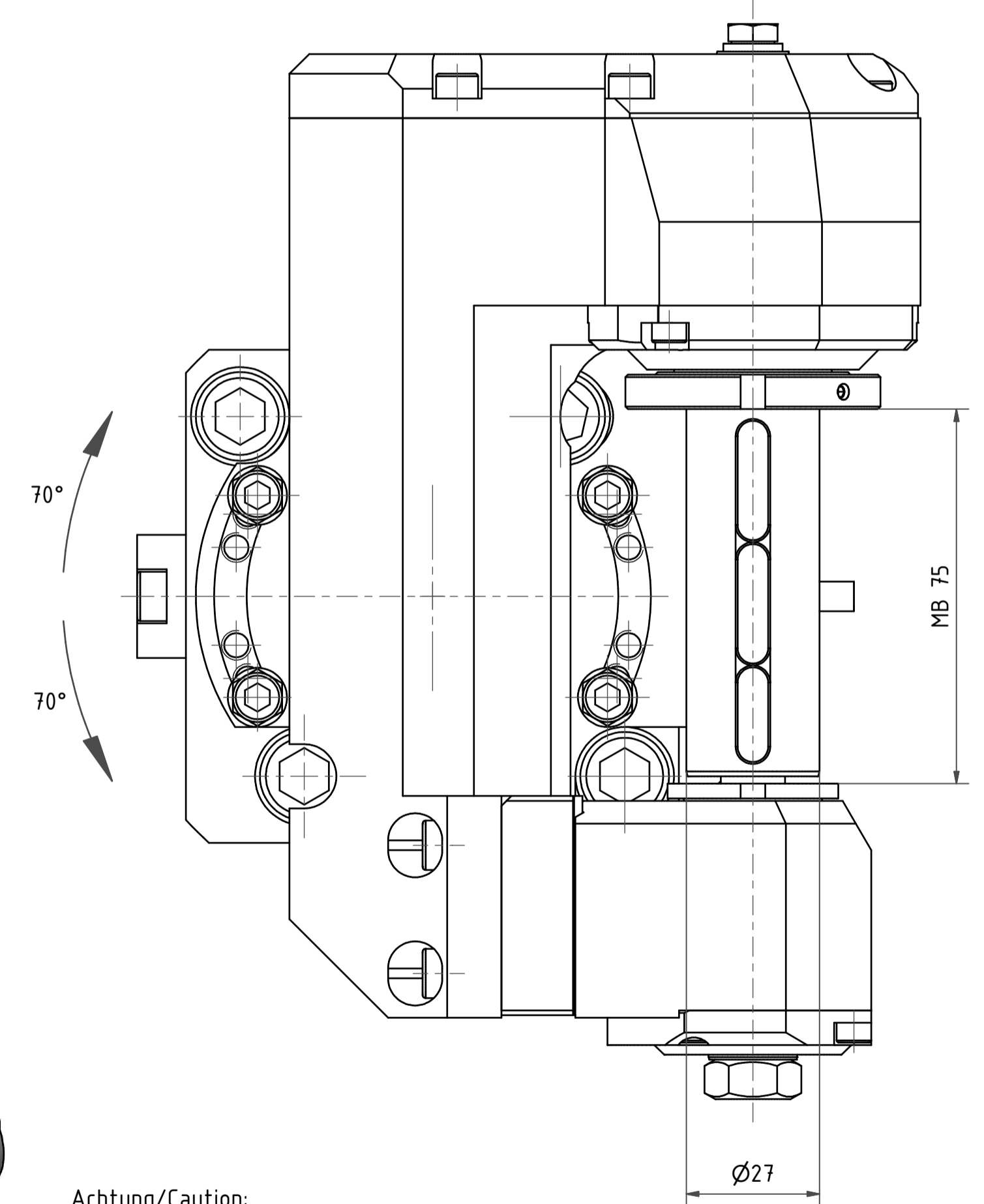

Fräserwelle austauschbar  
Spindle removable

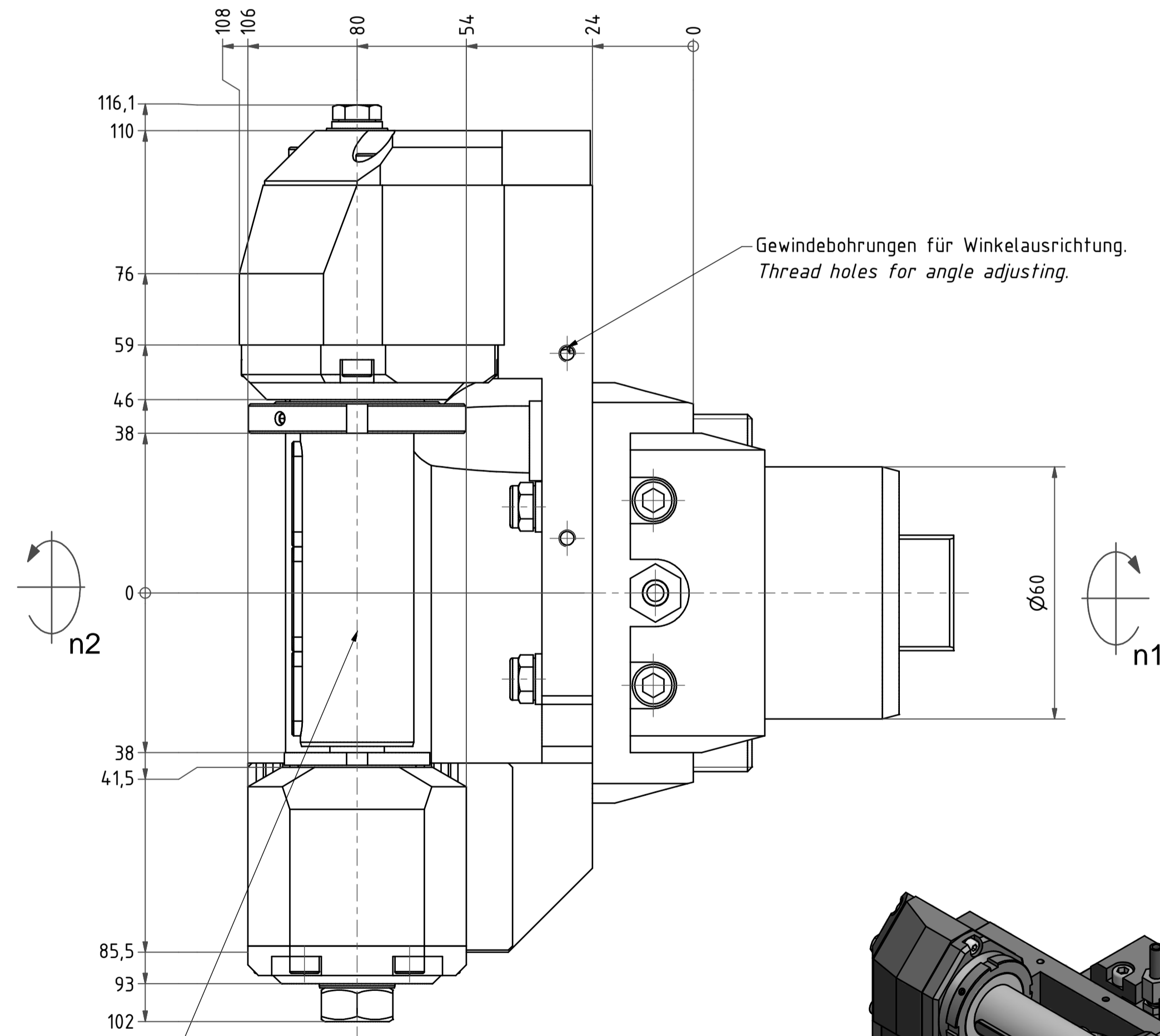
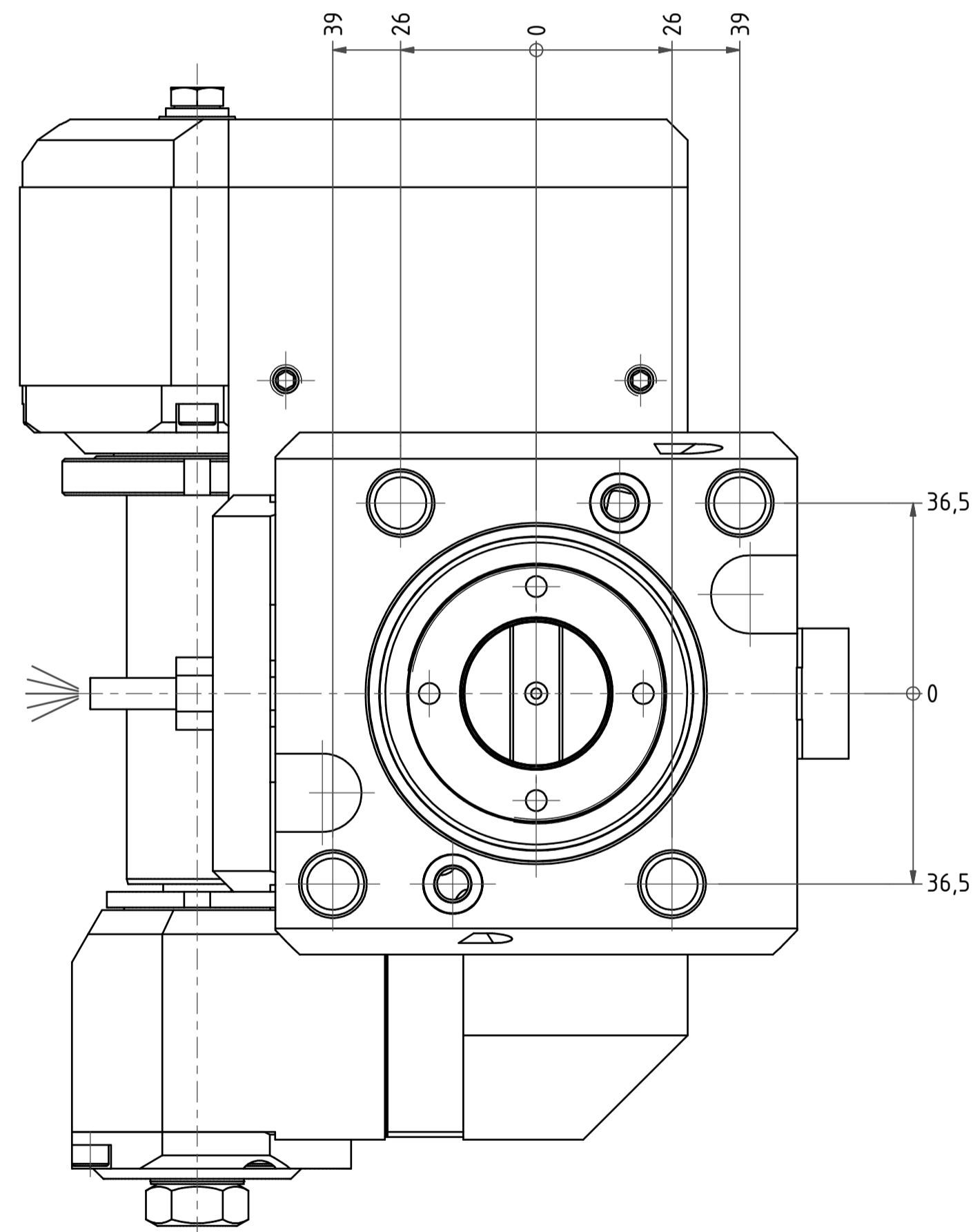
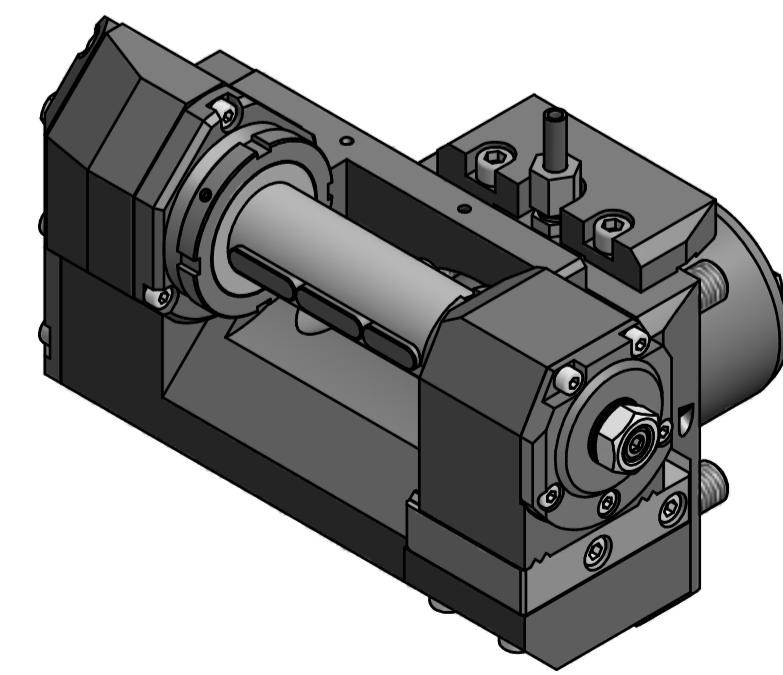

Achtung/Caution:  
Dieses Werkzeug kann nur in der 0°-Position  
montiert und demontiert werden, wie gezeichnet!  
Somit ist eine Winkelverstellung nur möglich,  
wenn das Werkzeug bereits auf der Maschine  
montiert ist.  
*This tool can only be mounted and remounted  
in 0° position, like drawn!  
So, angle adjustment is only possible, when this tool  
is already mounted on the machine!*

max. Drehmoment beachten!  
pay attention to the max. torque!

Beide Nachbarstationen nicht verwendbar!  
Both neighbour stations are not useable!

Gewicht: 11,1 kg  
Weight: 11,1 kg

Bemerkung - Note  
mit Kegelrollenlager  
with taper roller bearing(s)

Technische Daten - Technical data  
M1 / M2 = 20 / 40 Nm  
n1 / n2 = 6000 / 3000 1/min  
i (N1:N2) = 2:1

Bemerkung - Note  
Scheibenfräserkopf  
Radial saw milling head

name	date	Technische Änderungen vorbehalten! Subject to technical modifications!
drawing	Schmid	19.08.2014
EWS EWS Werkzeug GmbH & Co. KG Hauptstraße 1 D-75098 Ohligsen Tel. +49(0)714120544-100		64.6027LB2000BMT12TKWZ65MB75B70 DIN A1
MNR: 176324	IDENT: D-EWS-161780	Blatt 1 - page 1 (1) 1

Copyright EWS Tool Technologies  
Weitergabe und Vervielfältigung dieser Unterlage,  
Verwertung und Mitteilung ihres Inhalts nicht  
gestattet, soweit nicht ausdrücklich zugestanden.  
Zuwerhandlungen verpflichten zu Schadenersatz.