

min. und max. Schwenkwinkel beziehen sich auf den Werkzeughalter.
 Zusätzlich muss eine Kollisionsbetrachtung im Arbeitsraum durchgeführt werden!
 min. and max. swiveling angle refer to the tool
 in addition the work space of the machine has to be checked for interferences!

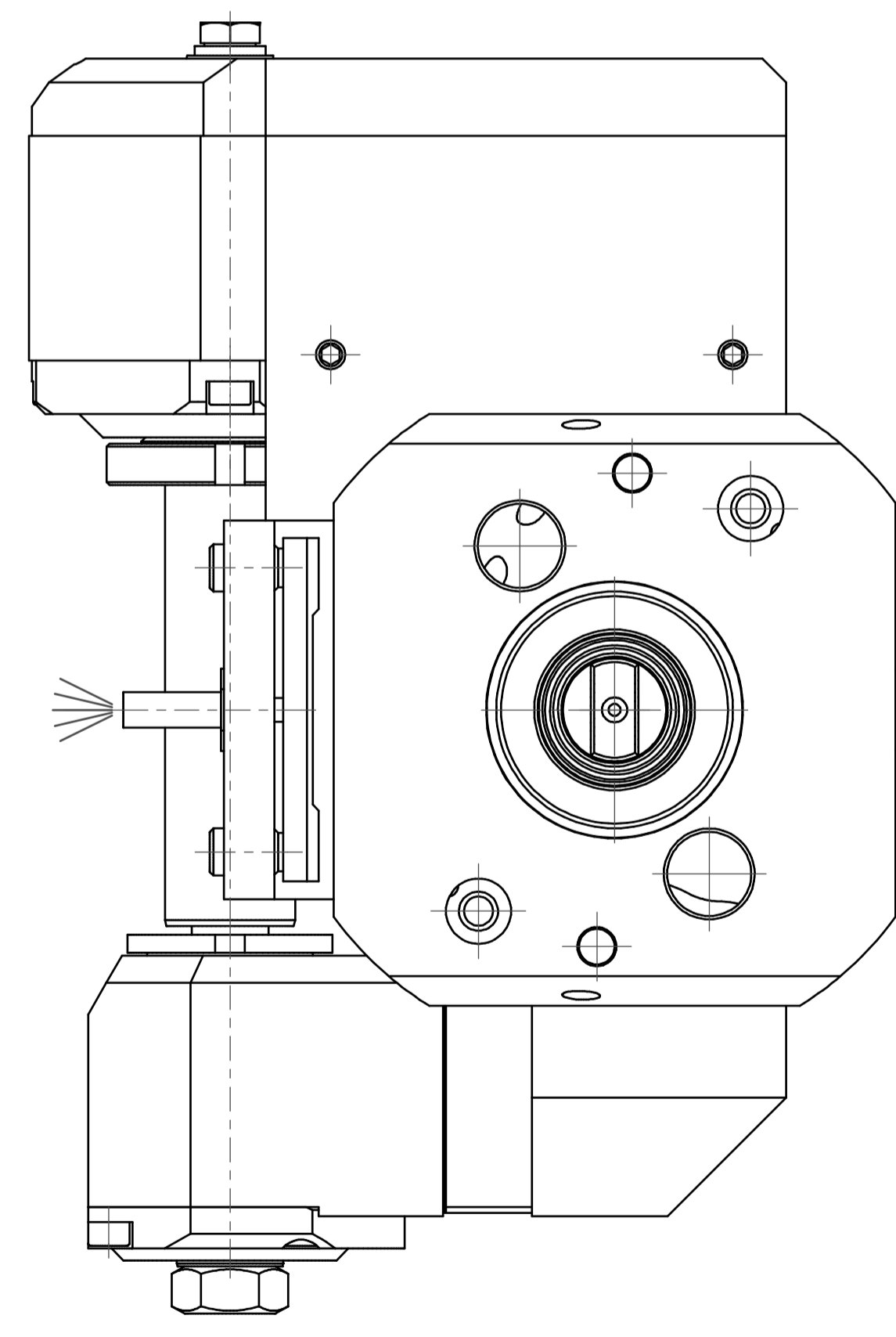

Fraeserwelle austauschbar
 spindle removable

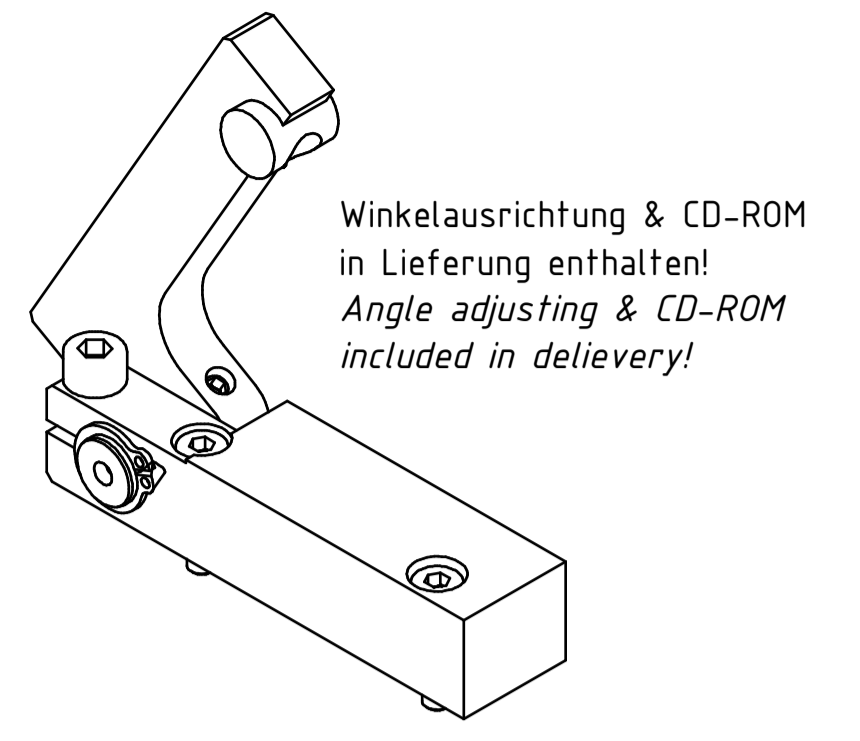
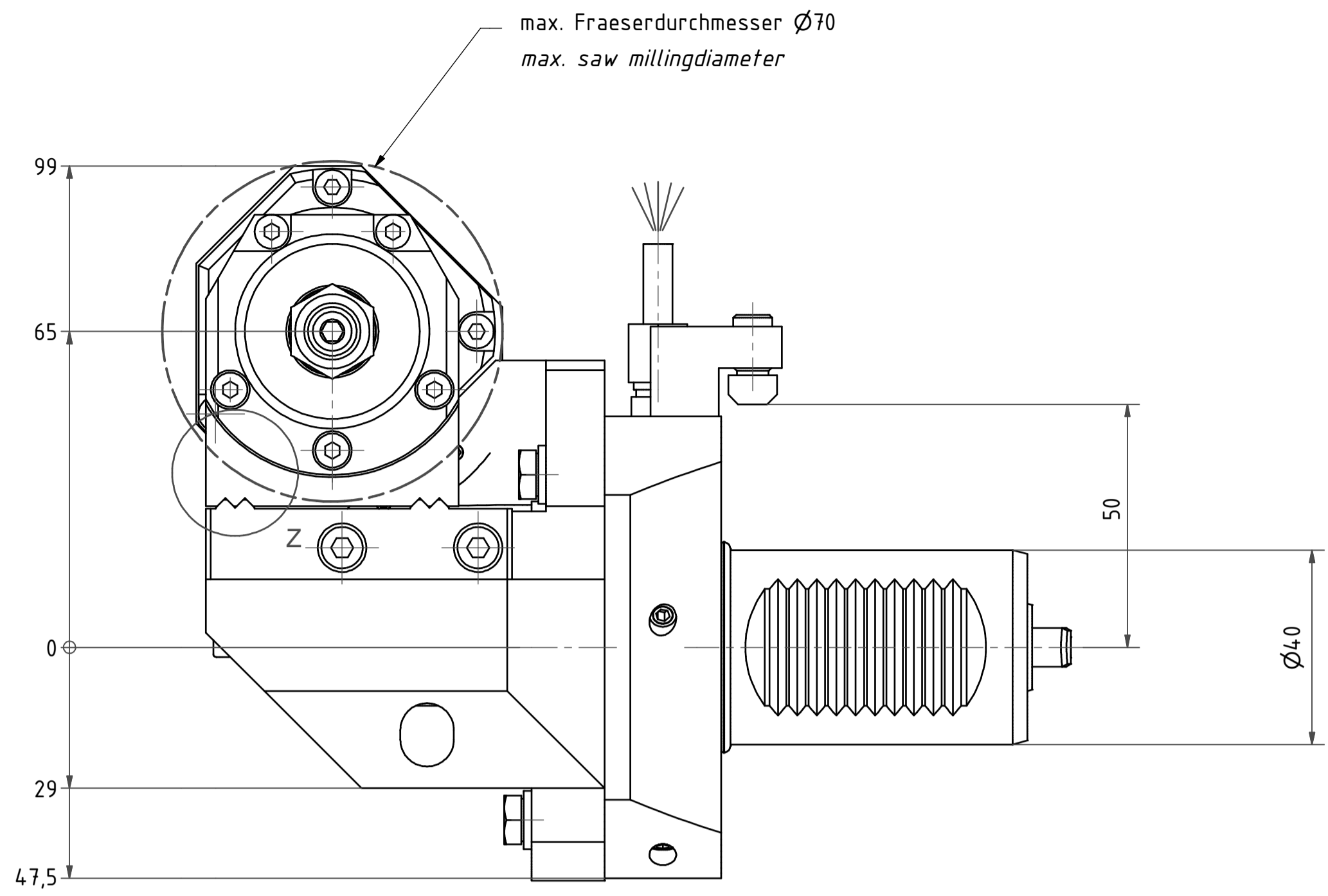
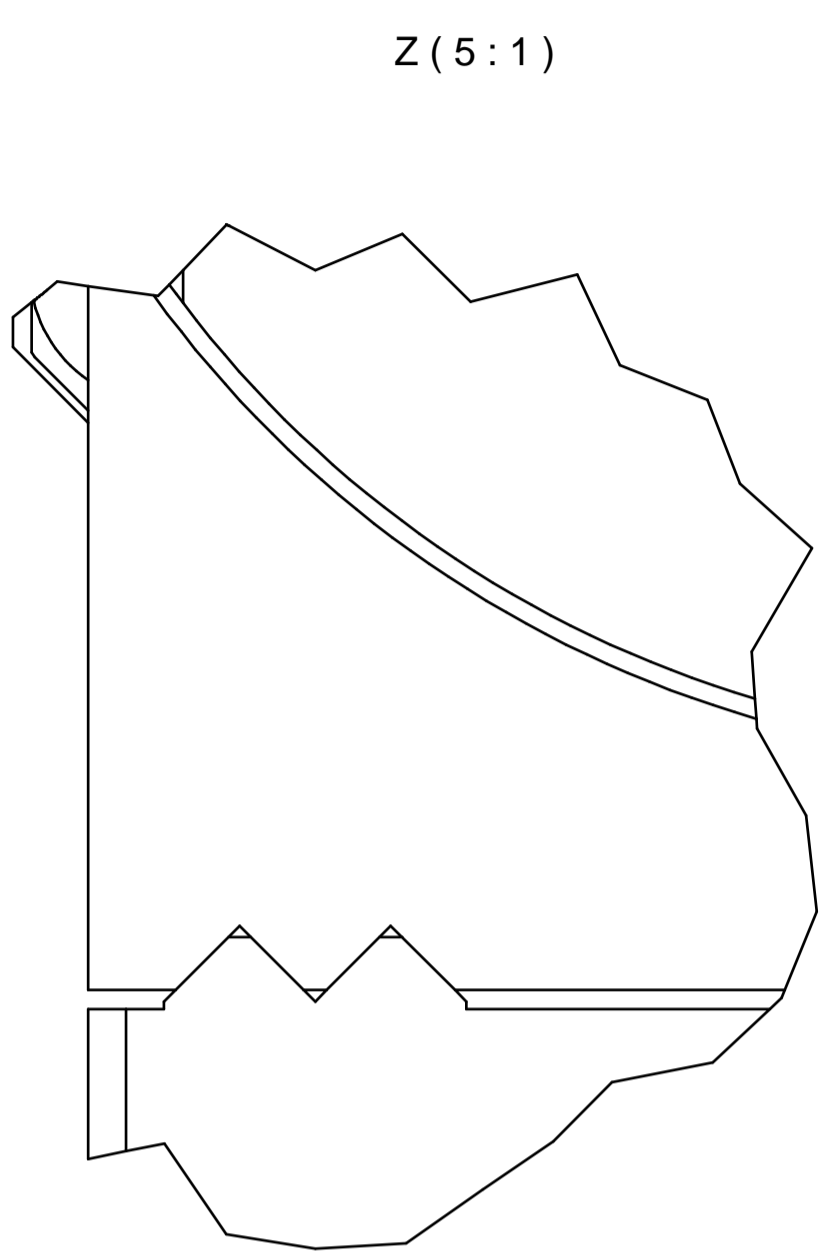
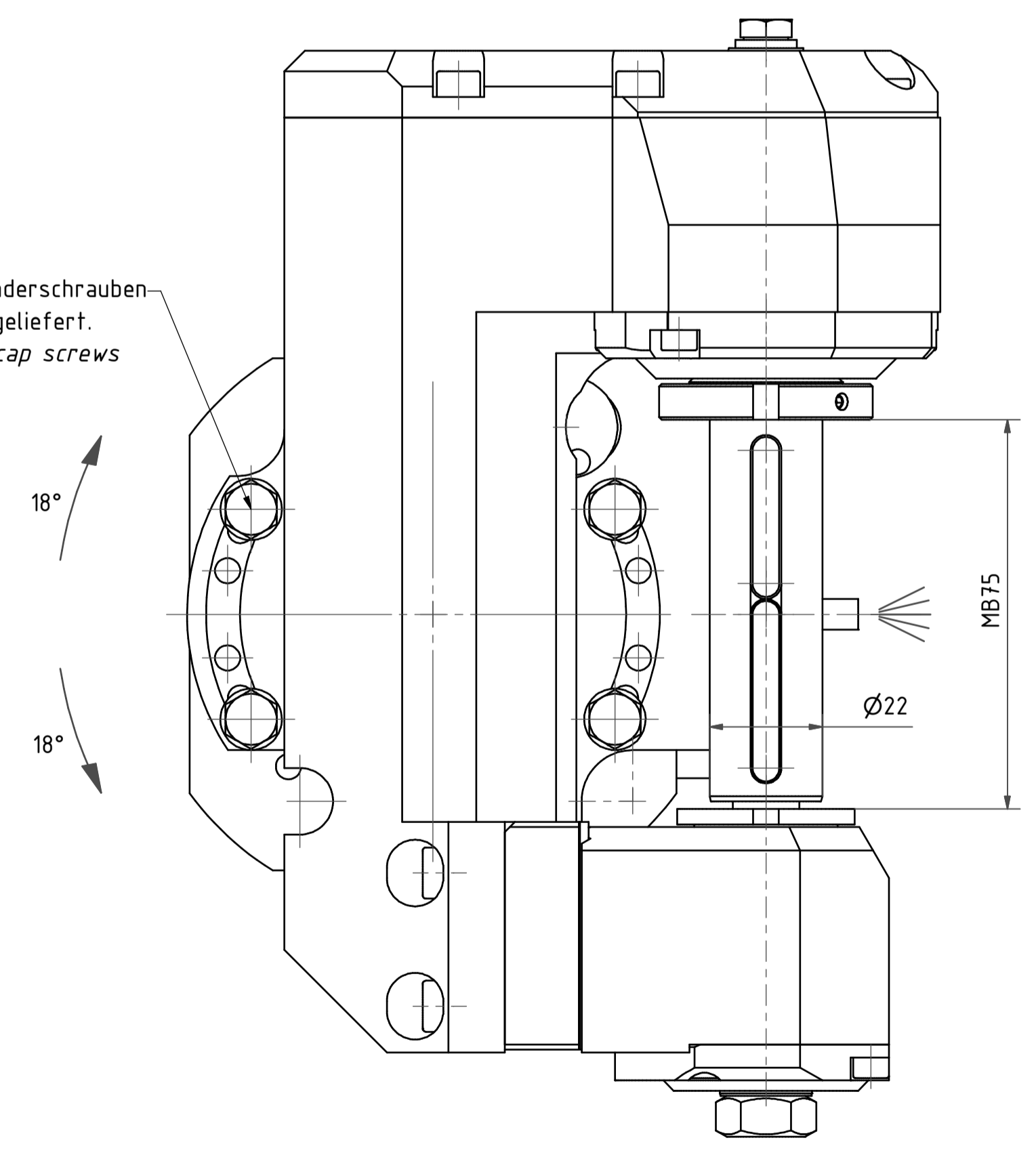
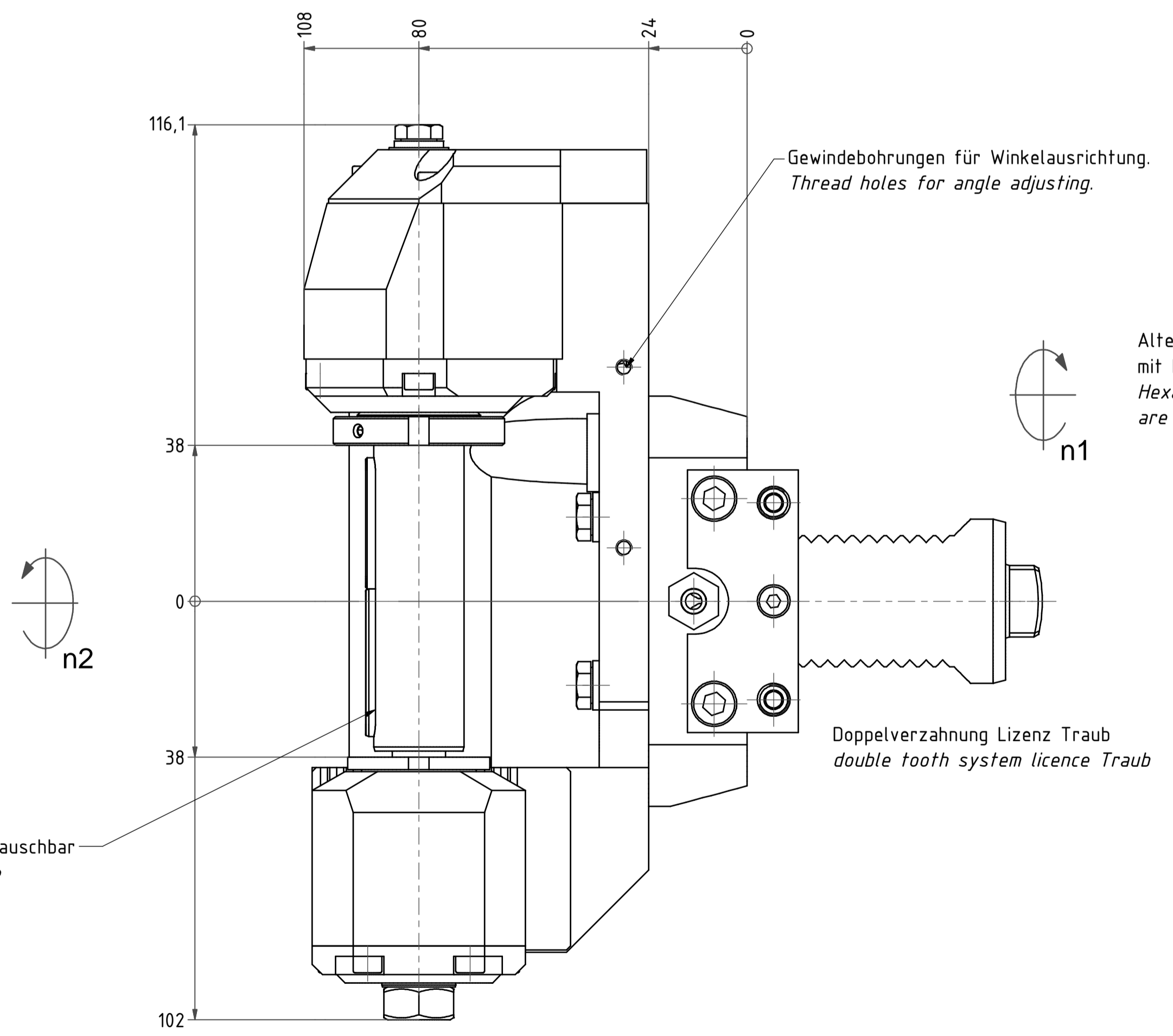

Aus Platzgründen ist keine Feinverstellung vorgesehen!
 Due to lack of space is no fine adjustment scheduled!

Beide Nachbarstationen nicht verwendbar!
 both neighbouring are not useable!

Copyright EWS Tool Technologies
 Weitergabe und Vervielfältigung dieser Unterlage,
 Verwertung und Mitteilung ihres Inhalts nicht
 gestattet, soweit nicht ausdrücklich zugestanden.
 Zuwiderhandlungen verpflichten zu Schadenersatz.

Bemerkung - Note	Technische Daten - technical data	Bezeichnung - Title	name	date	Technische Änderungen vorbehalten! Subject to technical modifications!	
	M1 / M2 = 20 / 4,0 Nm n1 / n2 = 6000 / 3000 1/min i (N1:N2) = 2:1					Scheibenfräserkopf Radial saw milling head
			EWS	EWS Werkzeug GmbH & Co. KG Hauptstraße 1 D-75098 Ohrenberg Tel. +49(0)71418000-100	64.4022TMM250RLI2TKWZ65MB75	DIN A1
					MNR: 143672 IDENT: 0-EWS-11049 - Blatt - page 1 (1)	