

Alternativ werden Zylinderschrauben mit Innensechskant mitgeliefert.
Hexagon socket head cap screws are also delivered.

20°

20°

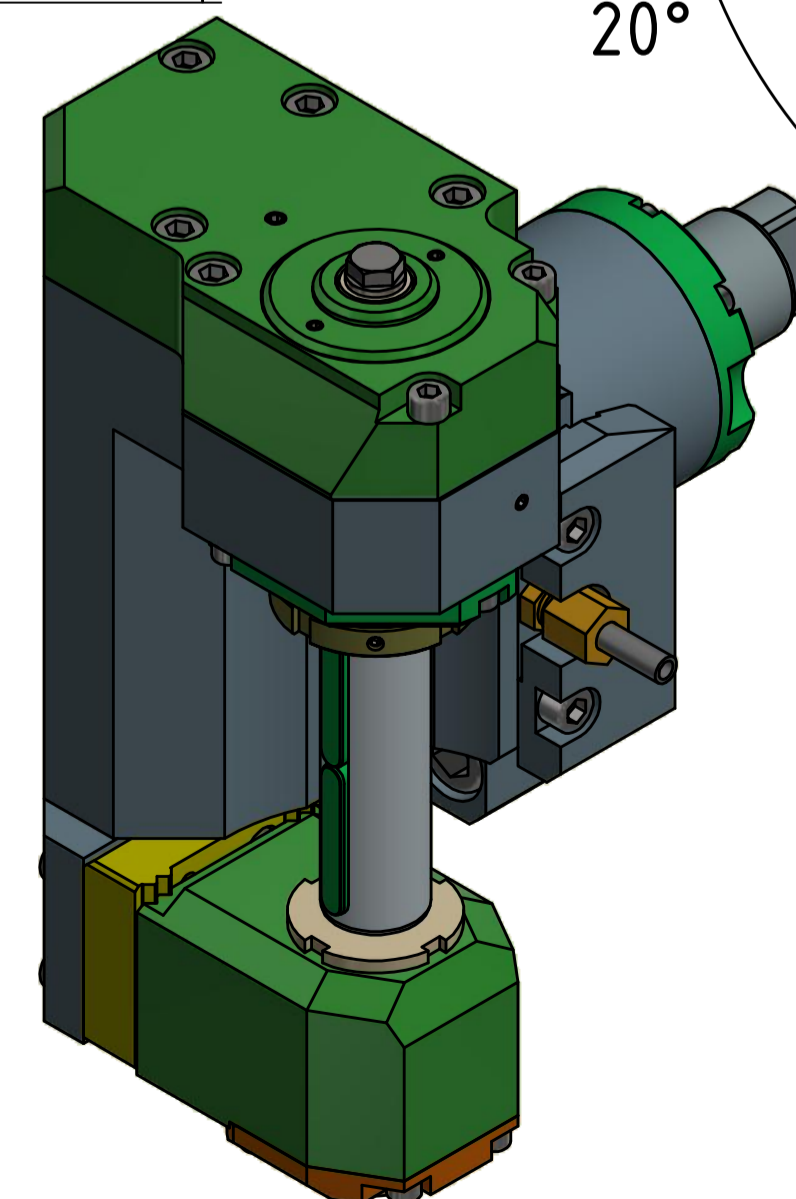
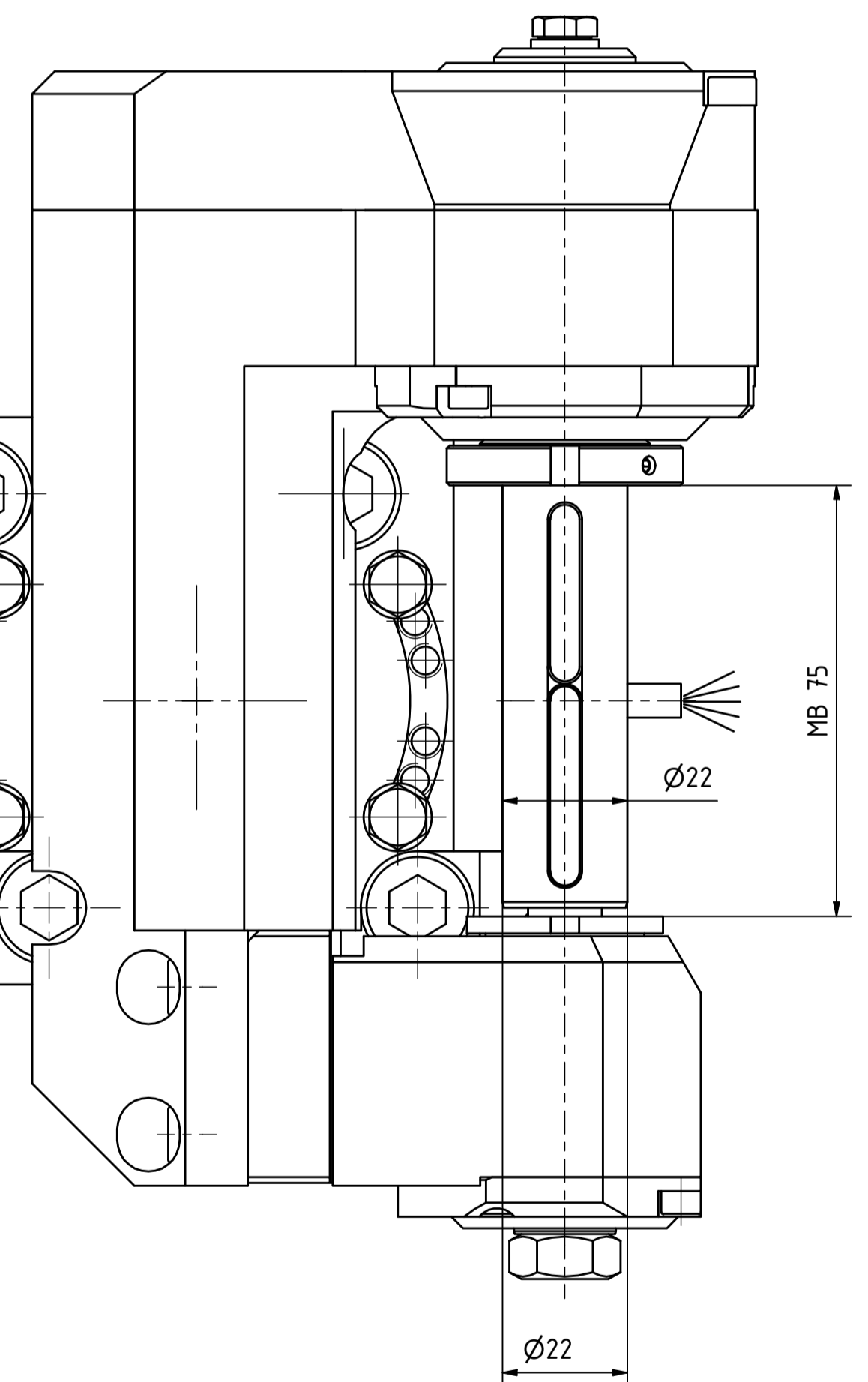

Gewicht: 10,7 kg
Weight: 10,7 kg

Beide Nachbarstationen nicht verwendbar!
Both neighbour stations are not useable!

Bemerkung - Note
mit Kegelrollenlagern
with taper roller bearings

Technische Daten - technical data
Weight = 10.952 [kg]
Torque max. (M1/M2) = [Nm]
Speed max. (n1/n2) = [1/min]
Gear ratio (i)=n1:n2 =

Bemerkung - Note
Scheibenfräserkopf
Radial saw milling head

EWS Werkzeug GmbH & Co. KG
Wuppertal 1
42209 Wuppertal
www.ews-tool.de
Technische Änderungen vorbehalten!
Subject to technical modifications!
IDENT: DEWS003220
REV: -/A
HNR
64.6022LT3000V1612TKWZ65MB75-BG499586

QR

Copyright EWS Tool Technologies
Weitergabe und Vervielfältigung dieser Unterlage,
Verwertung und Mitteilung ihres Inhalts nicht
gestattet, soweit nicht ausdrücklich zugestanden.
Zuwendungen verpflichten zu Schadenersatz.