

Auf Anfrage können auch Winkel über 20° eingestellt werden.
Maschinenabhängig wegen Arbeitsraum.
Angles over 20° can be preset on request.
Machine-dependent due to workspace.

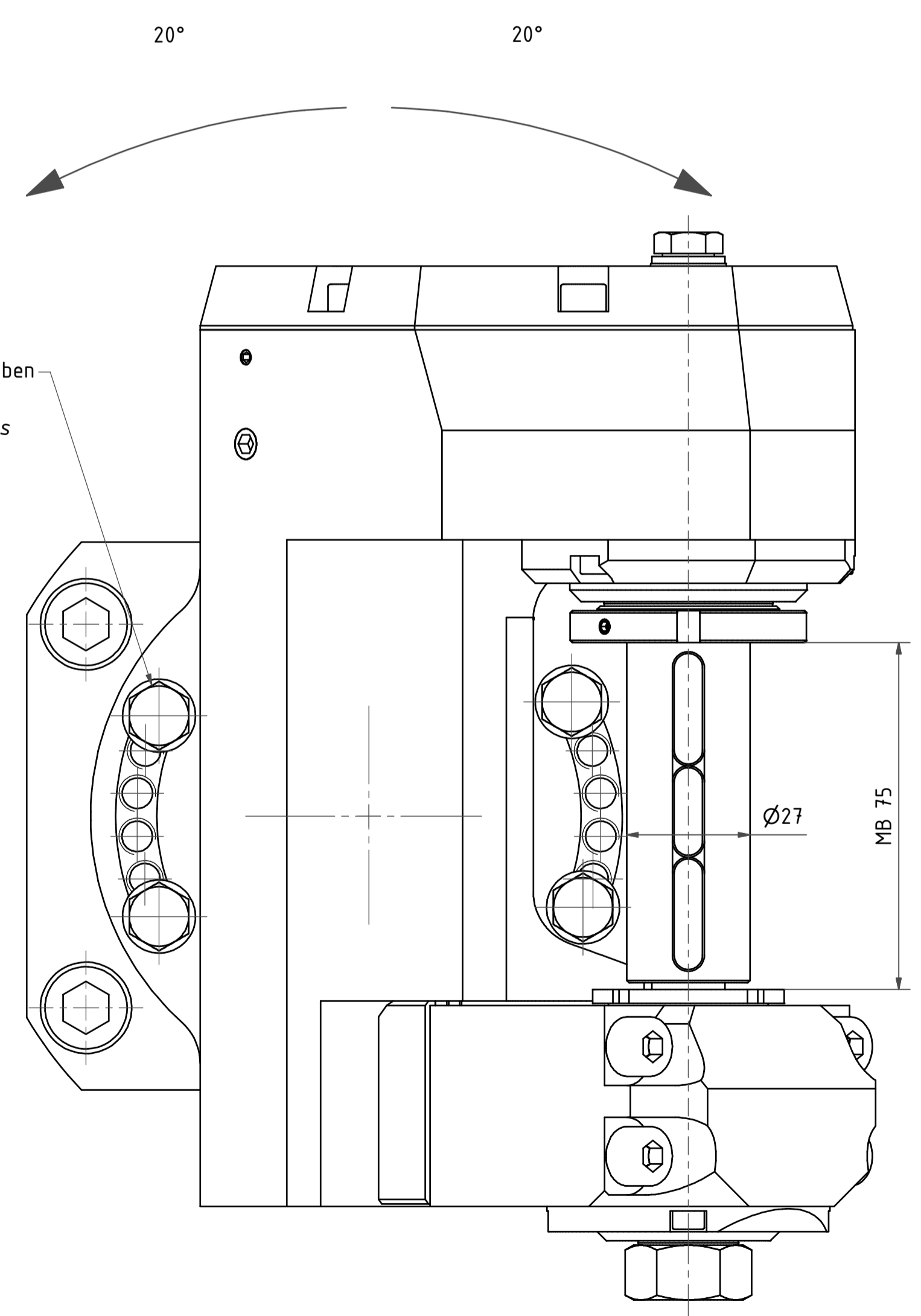
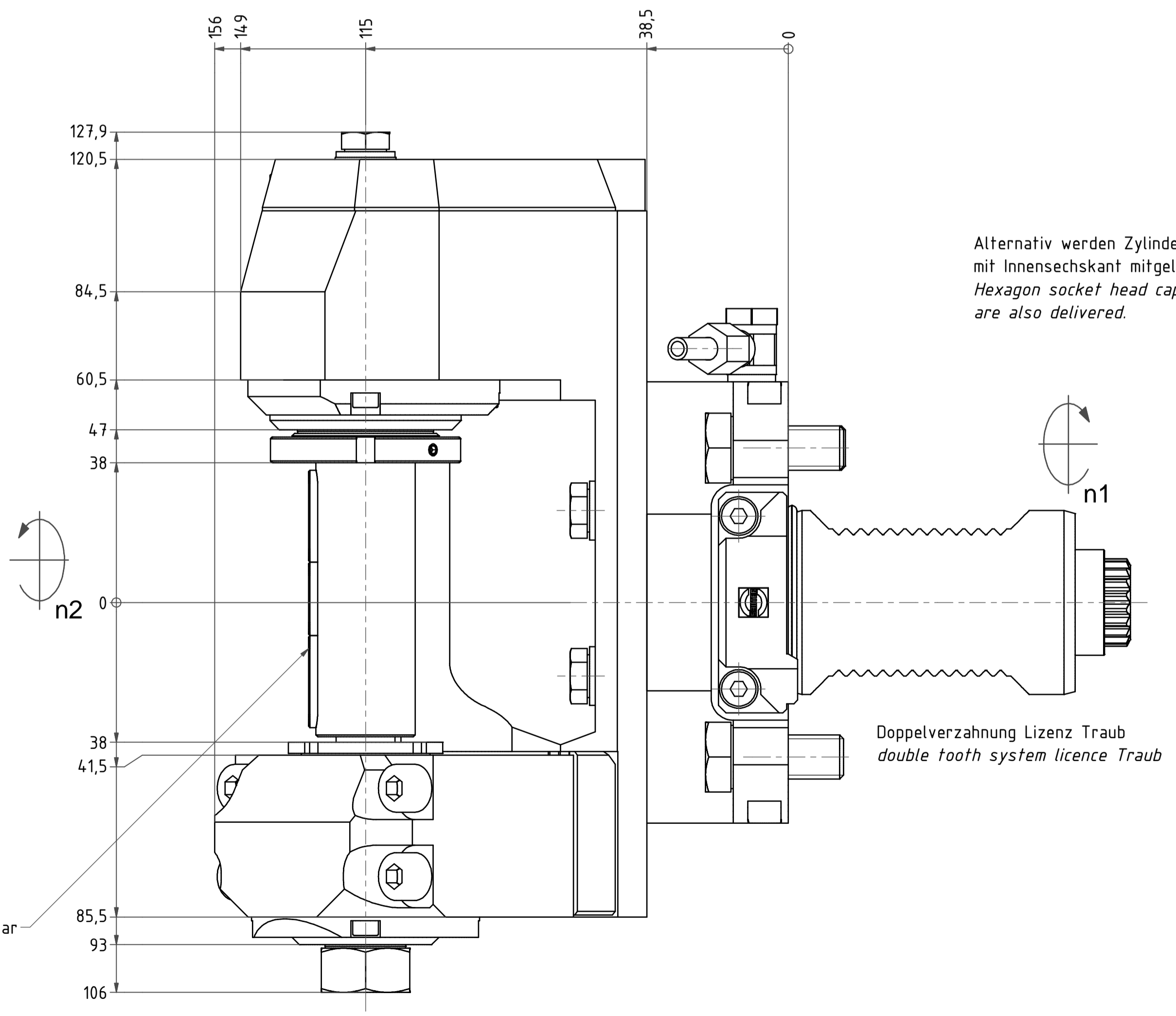
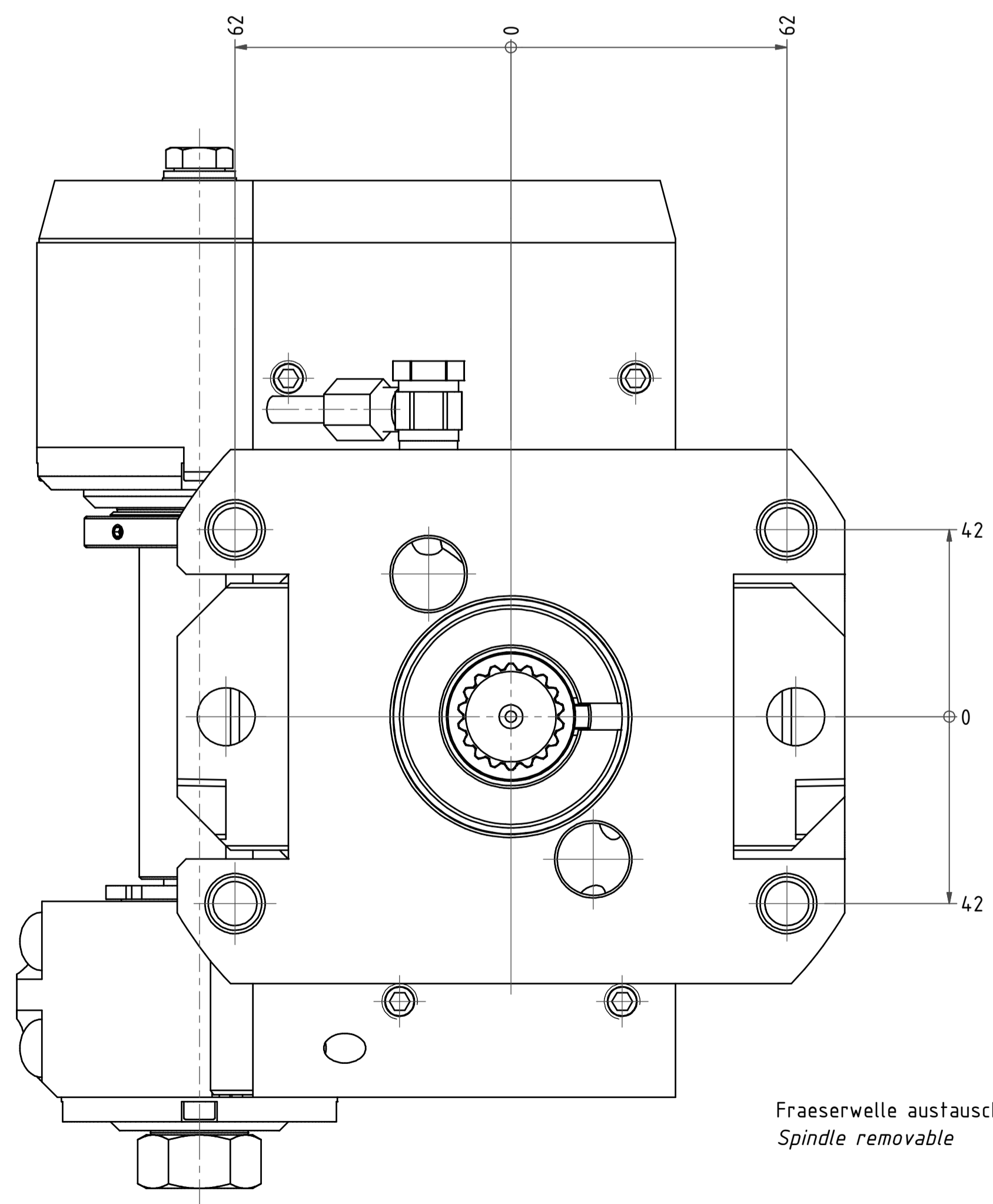

Copyright EWS Tool Technologies
Weitergabe und Vervielfältigung dieser Unterlage.
Verwertung und Mitteilung ihres Inhalts nicht
gestattet, soweit nicht ausdrücklich zugestanden.
Zuwerhandlungen verpflichten zu Schadenersatz.

Gewicht: 18 kg
Weight: 18 kg

Mind. eine Nachbarstation nicht verwendbar!
At least one neighbouring station is not useable!

Bemerkung - Note
mit Kegelrollenlagern
with taper roller bearings

Technische Daten - Technical data
M1 / M2 = 50 / 100 Nm
n1 / n2 = 4000 / 2000 1/min
i (N1:N2) = 2:1

Benennung - Title
Scheibenfräserkopf
Radial saw milling head

name	date	Technische Änderungen vorbehalten! Subject to technical modifications!
drawing	Lukjanow	23.01.2012
EWS		64.50275480RLI2TFLTKWZ70MB75
DIN A1		
MNR: 157619		IDENT: D-EWS-114498 - Blatt - page 1 (1)