

Z (5:1)

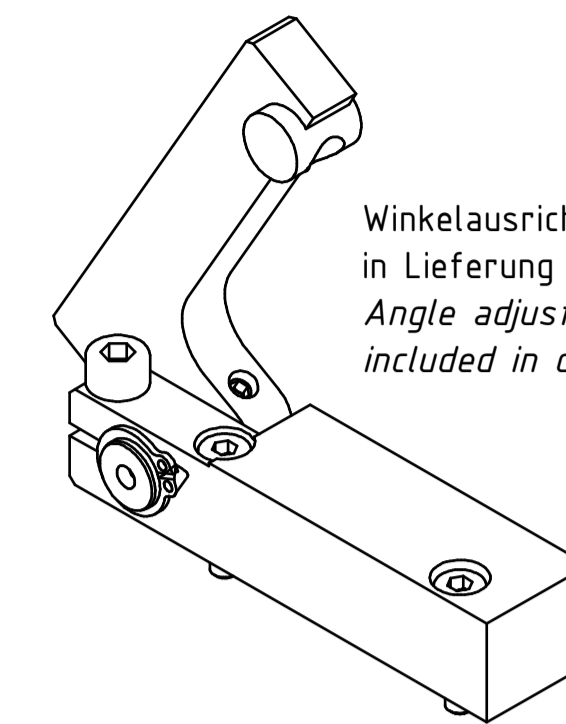

Winkelausrichtung & CD-ROM  
in Lieferung enthalten!  
Angle adjusting & CD-ROM  
included in delivery!

Auf Anfrage können auch Winkel über 20° eingestellt werden.  
Maschinenabhängig wegen Arbeitsraum.  
Angles over 20° can be preset on request.  
Machine-dependent due to workspace.

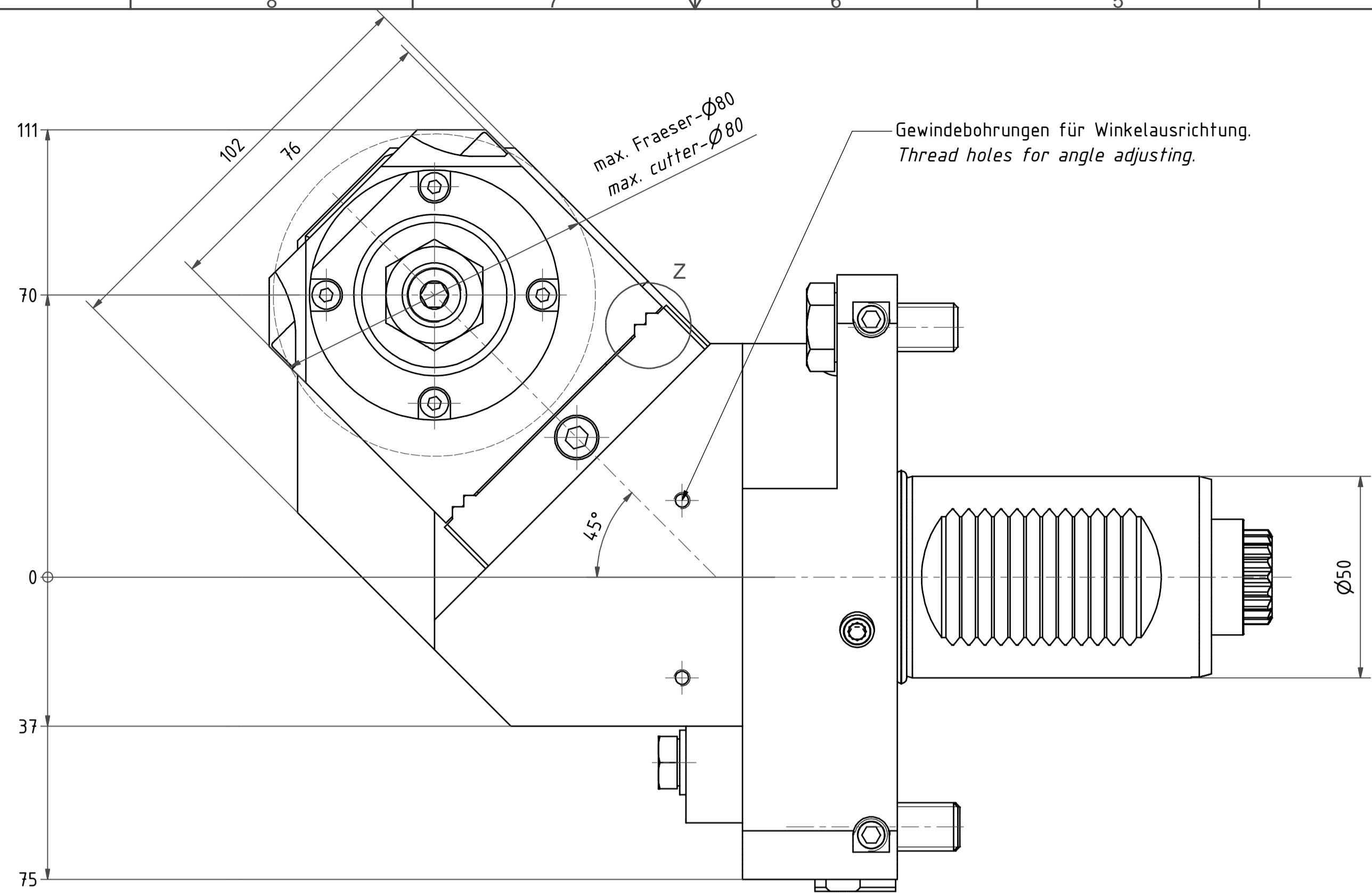
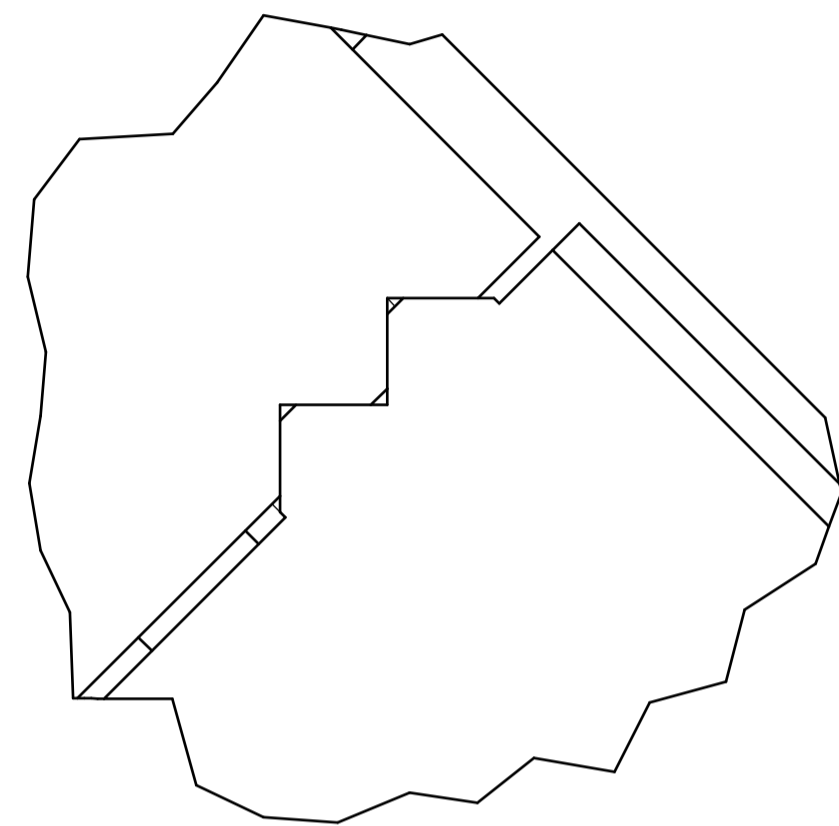
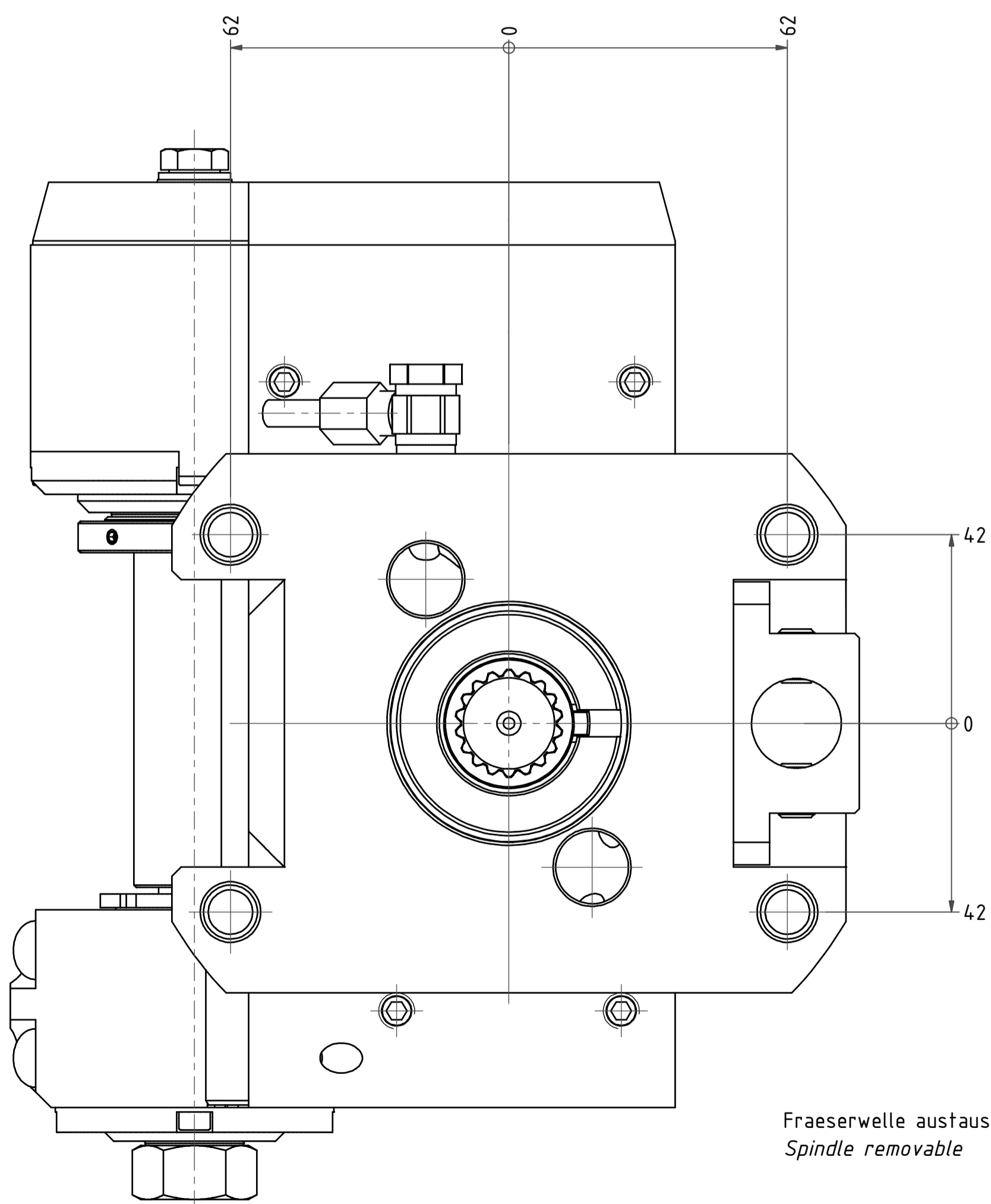

Fraeserwelle austauschbar  
Spindle removable

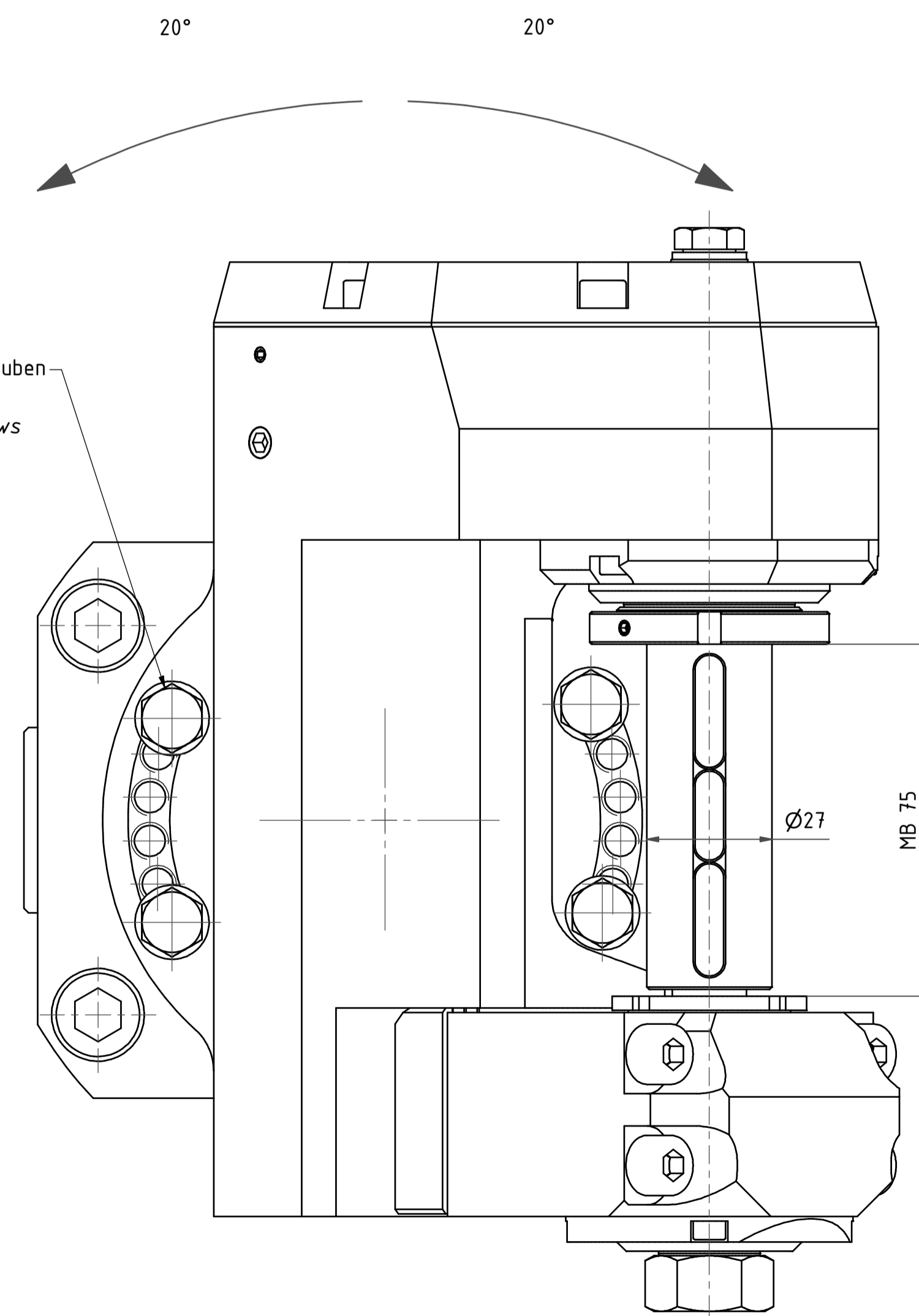
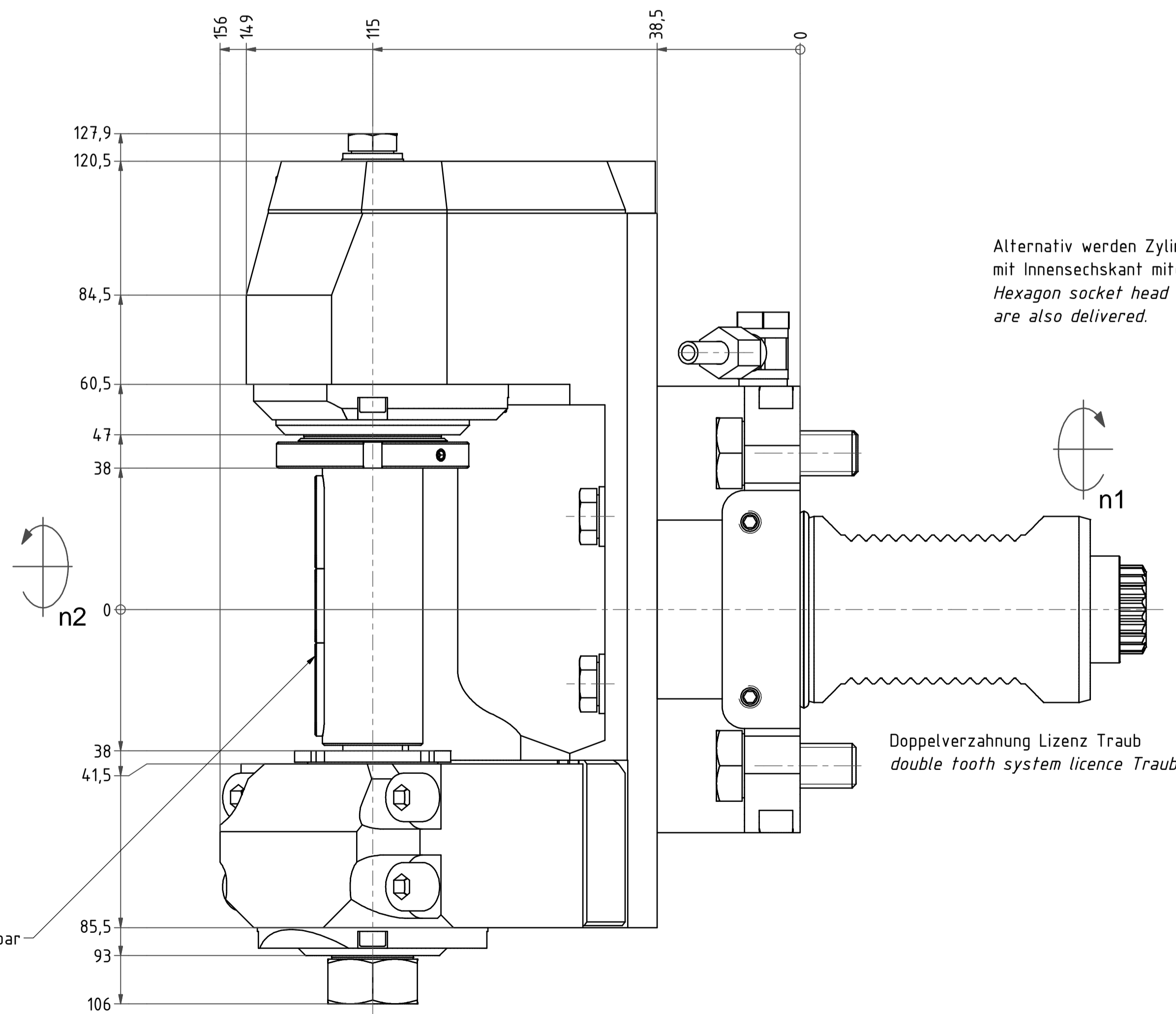

Copyright EWS Tool Technologies  
Weitergabe und Vervielfältigung dieser Unterlage.  
Verwertung und Mitteilung ihres Inhalts nicht  
gestattet, soweit nicht ausdrücklich zugestanden.  
Zuwerhandlungen verpflichten zu Schadenersatz.

Gewicht: 18 kg  
Weight: 18 kg

Mind. eine Nachbarstation nicht verwendbar!  
At least one neighbouring station is not useable!

Bemerkung - Note  
mit Kegelrollenlagern  
with taper roller bearings

Technische Daten - Technical data  
M1 / M2 = 50 / 100 Nm  
n1 / n2 = 4000 / 2000 1/min  
i (N1:N2) = 2:1

Bezeichnung - Title  
Scheibenfräserkopf  
Radial saw milling head

name	date	Technische Änderungen vorbehalten! Subject to technical modifications!
drawing Lukjanow	03.02.2012	
EWS Tool Technologies		64.50275480RLI2TKWZ70MB75
MNR: 15765		IDENT: D-EWS-15224 - Blatt - page 1 (1)