

Fraeserwelle austauschbar
Spindle removable

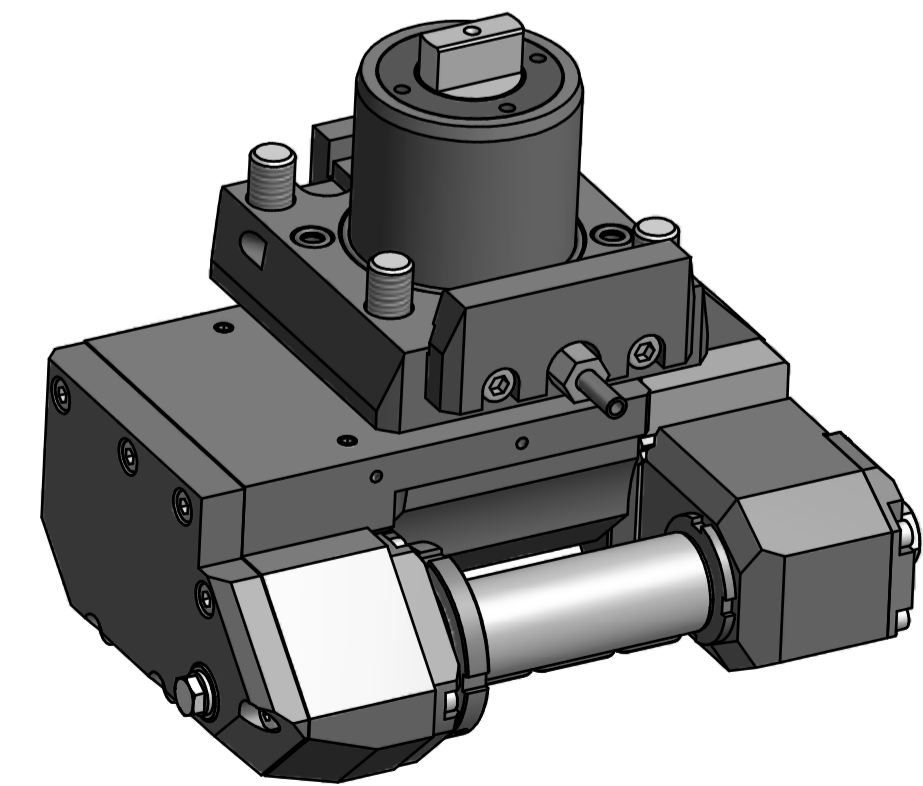

max. Drehmoment beachten!
pay attention to the max. torque!

Copyright EWS Tool Technologies
Weitergabe und Vervielfältigung dieser Unterlage,
Verwertung und Mitteilung ihres Inhalts nicht
gestattet, soweit nicht ausdrücklich zugestanden.
Zuwerhandlungen verpflichten zu Schadenersatz.

Gewicht: 10,7 kg
Weight: 10,7 kg

Beide Nachbarstationen nicht verwendbar!
Both neighbour stations are not useable!

Bezeichnung - Note
mit Kegelrollenlagern
with taper roller bearings

Technische Daten - Technical data
M1 / M2 = 20 / 40 Nm
n1 / n2 = 6000 / 3000 1/min
i (N1:N2) = 2:1

Bezeichnung - Title
Scheibenfräserkopf
Radial saw milling head

name	date	Technische Änderungen vorbehalten!
drawing	Vollreiter	18.01.2011
No.		Subject to technical modifications!
EWS		64.6027LB2000BMTI2TKWZ65MB75
EWS Werkzeug GmbH & Co. KG		DIN A1
D-72088 Ulm		MNR: 153305 IDENT: D-EWS-098234 - Blatt - page 1 (1) 1
Tel. +49(0)71412004-100		