

Alternativ werden Zylinderschrauben mit Innesechskant mitgeliefert.
Hexagon socket head cap screws are also delivered.

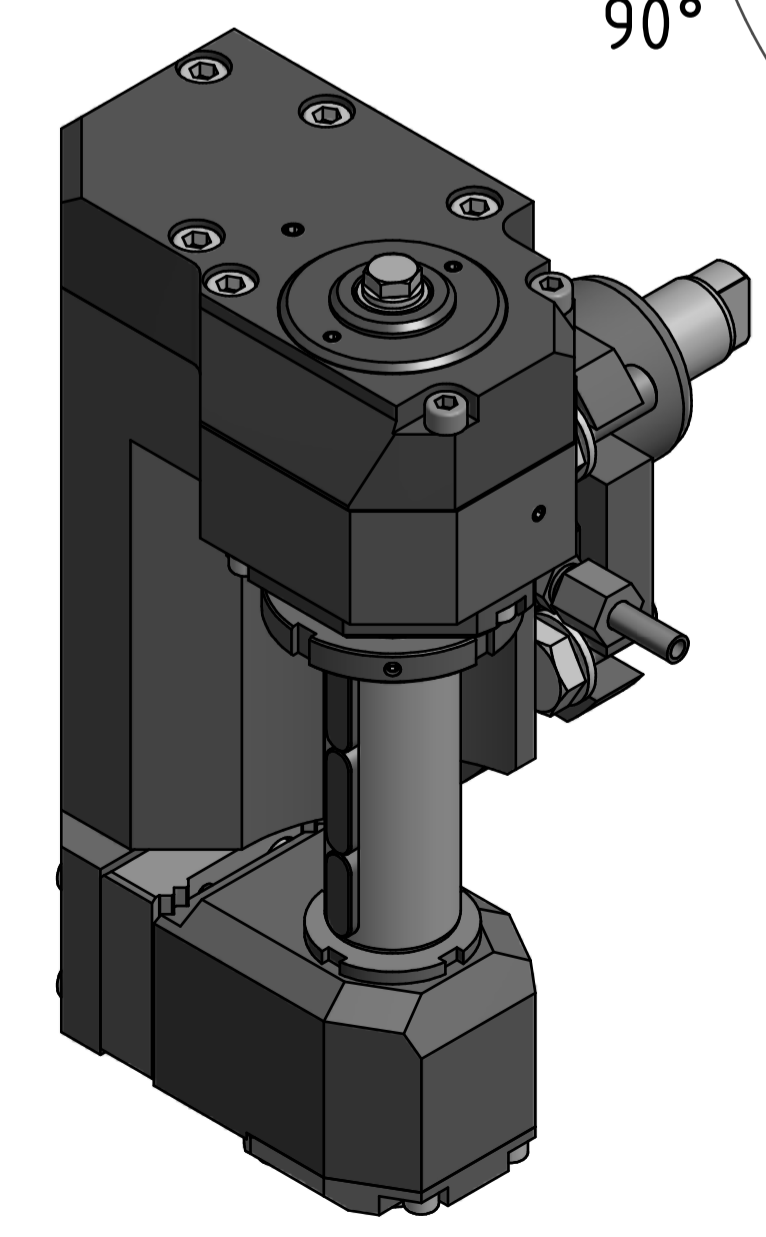
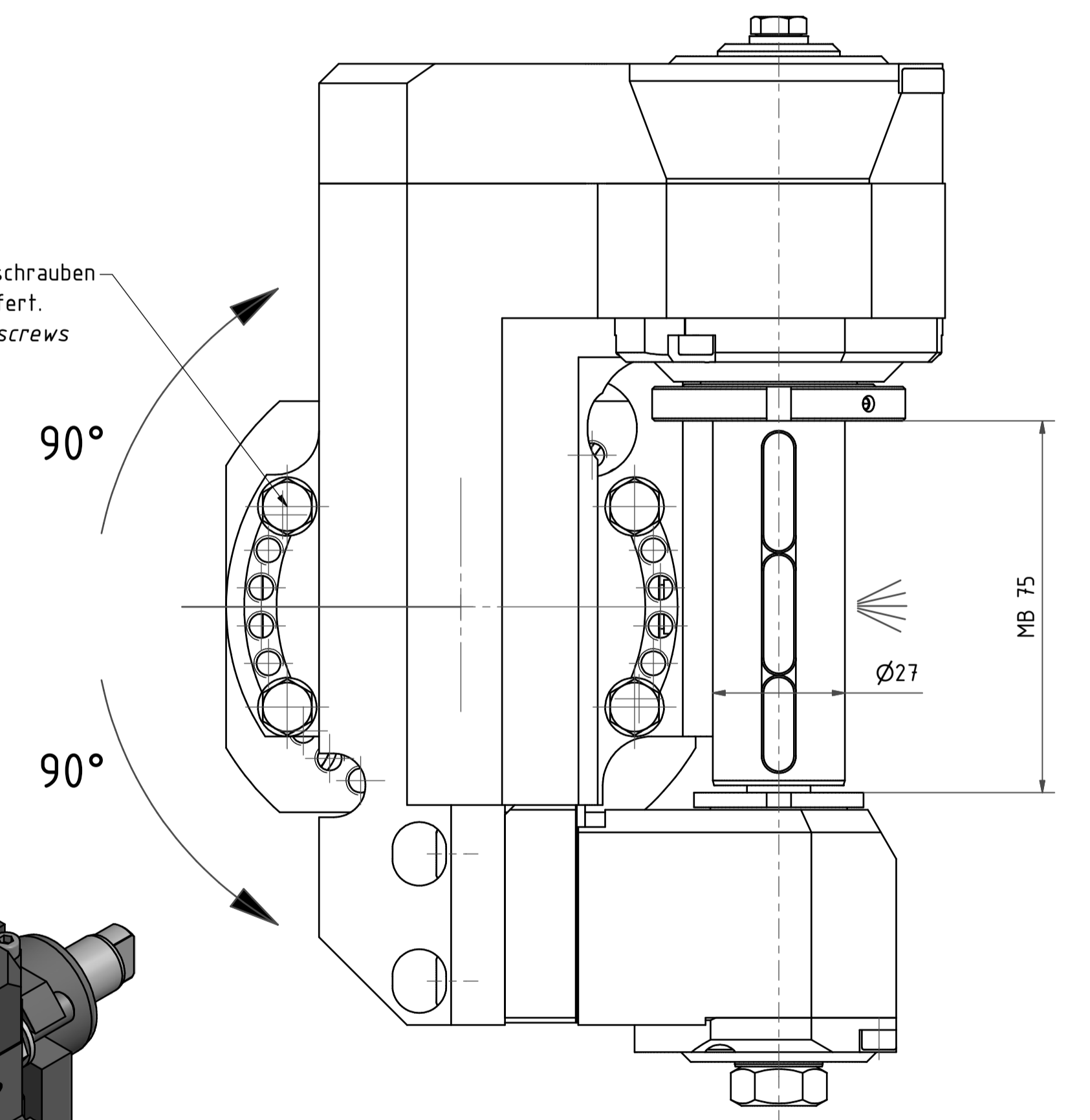

Beide Nachbarstationen nicht verwendbar!
Both neighbour stations are not useable!

Bemerkung - Note
mit Kegelrollenlagern
with taper roller bearings

Technische Daten - technical data
Weight = 10.306 [kg]
Torque max. (M1/M2) = 4.0 / 80 [Nm]
Speed max. (n1/n2) = 6000 / 3000 [1/min]
Gear ratio (i)=n1:n2 = 2:1

Benennung - Title
Scheibenfräserkopf
Radial saw milling head

	EWS Werkzeug GmbH & Co. KG Hauptstr. 1 67206 Keltern www.ews.de	Technische Änderungen vorbehalten! Subject to technical modifications!	
	Nr. - No. 64.4027MT1212TKWZ65MB75	IDENT: D-EWS-198136	REV: - / - 190789

Copyright EWS Tool Technologies
Weitergabe und Vervielfältigung dieser Unterlage,
Verwertung und Mitteilung ihres Inhalts nicht
gestattet, soweit nicht ausdrücklich zugestanden.
Zuwendungen verpflichten zu Schadenersatz.