

Winkelausrichtung & CD-ROM
in Lieferung enthalten!
Angle adjusting & CD-ROM
included in delivery!

Z (5:1)

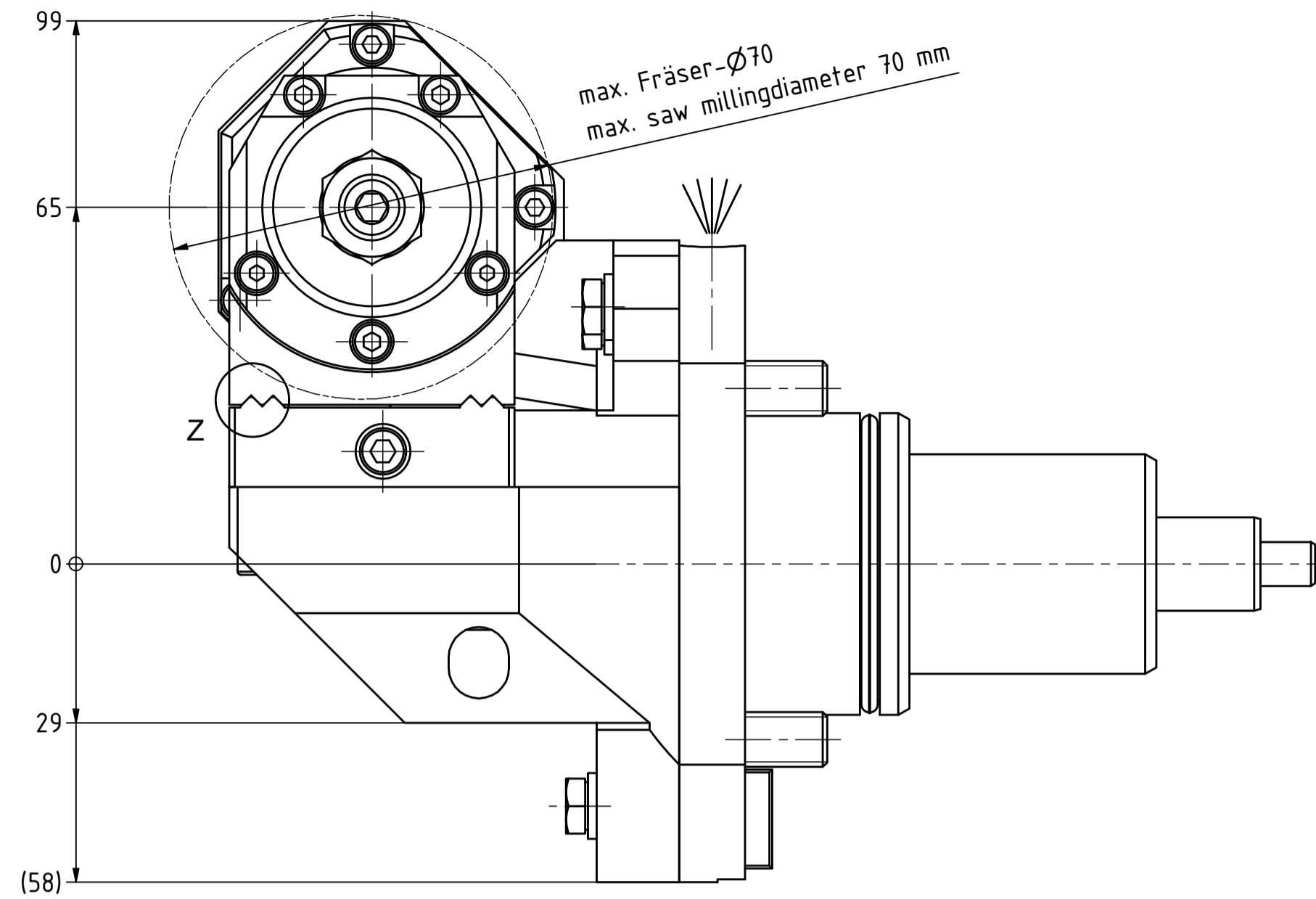

max. Fräser- \varnothing 70
max. saw milling diameter 70 mm

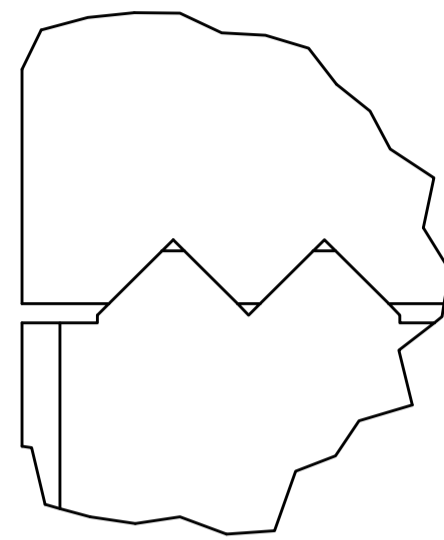
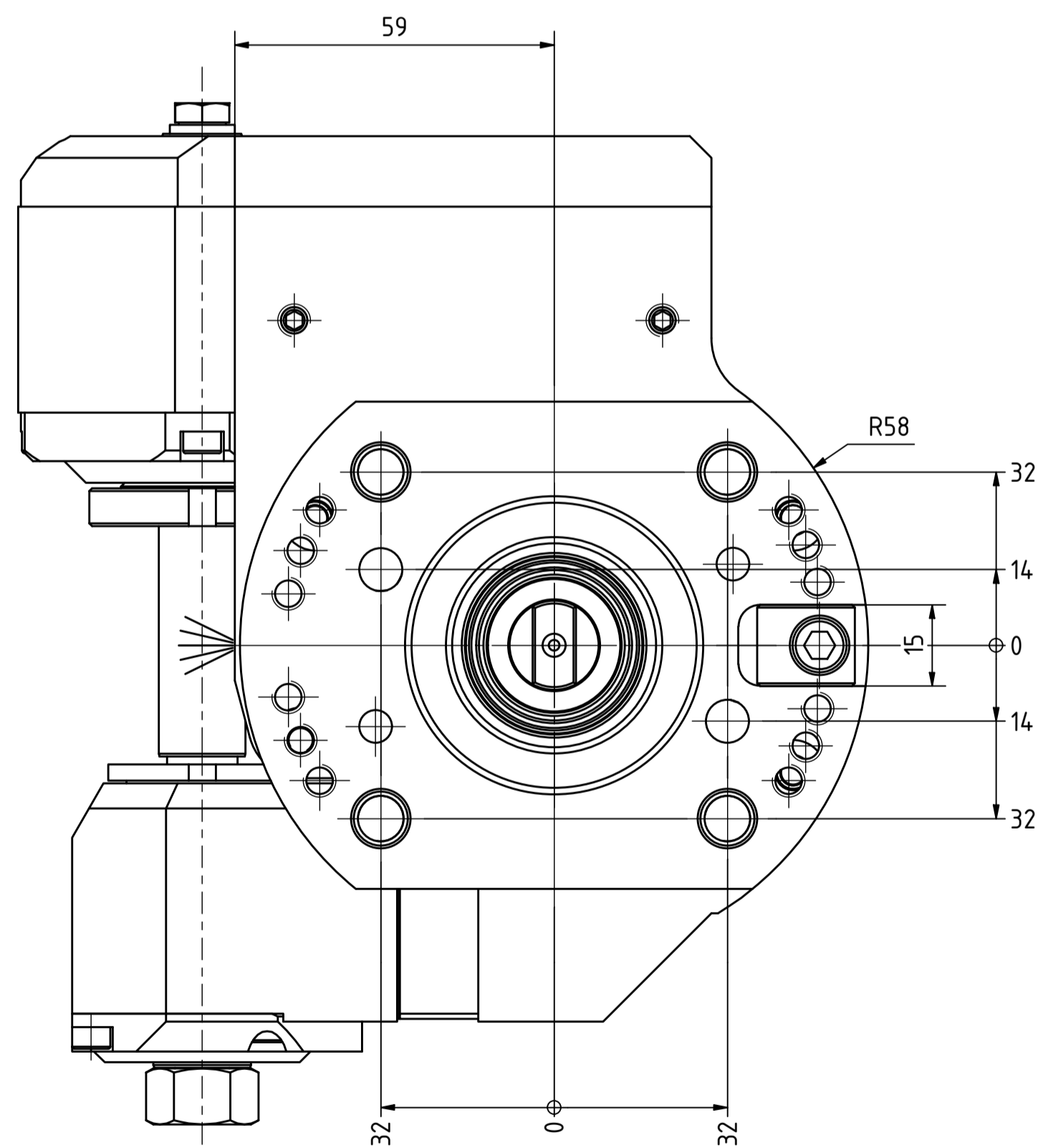
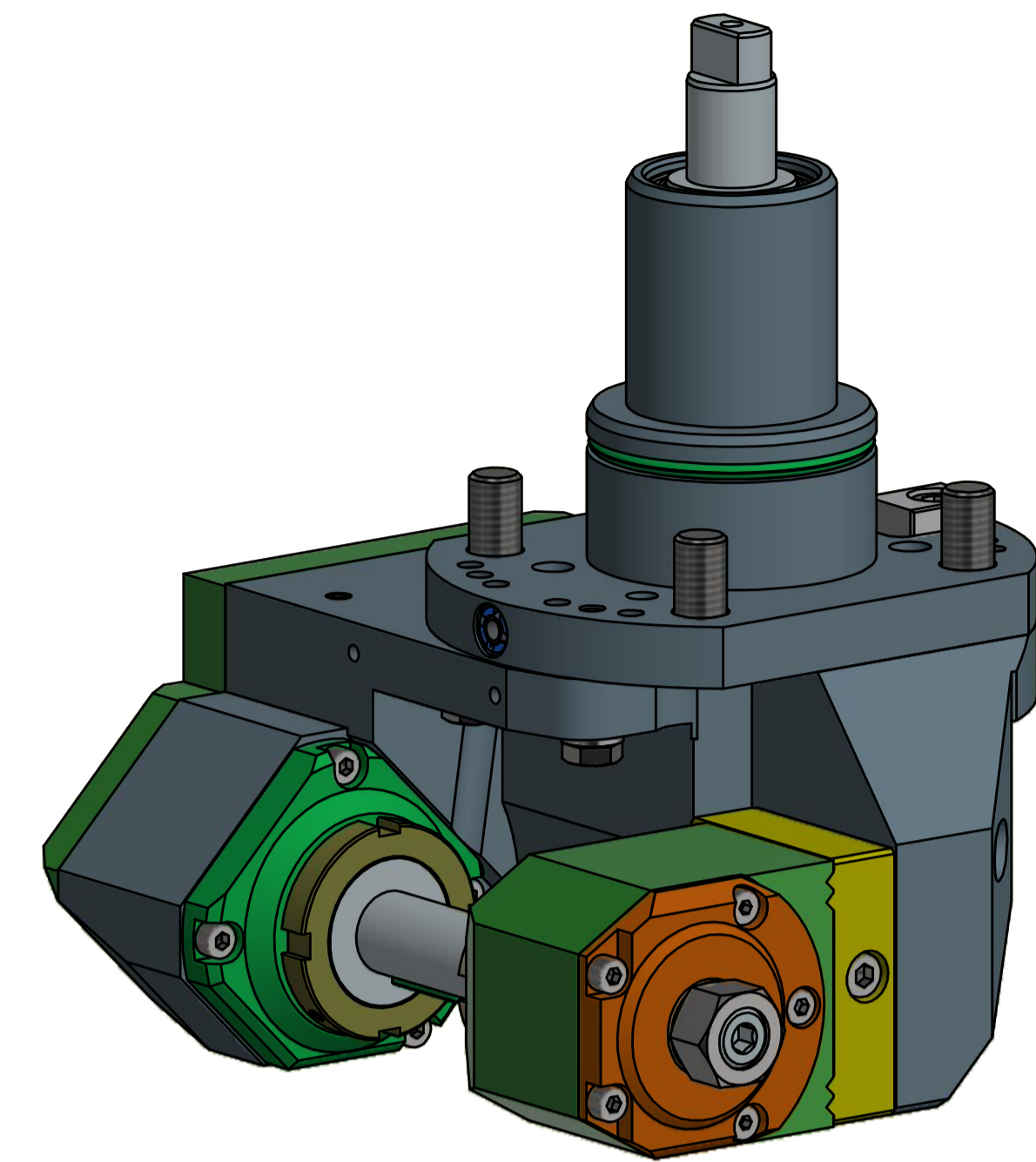

Fraeserwelle austauschbar
Spindle removable

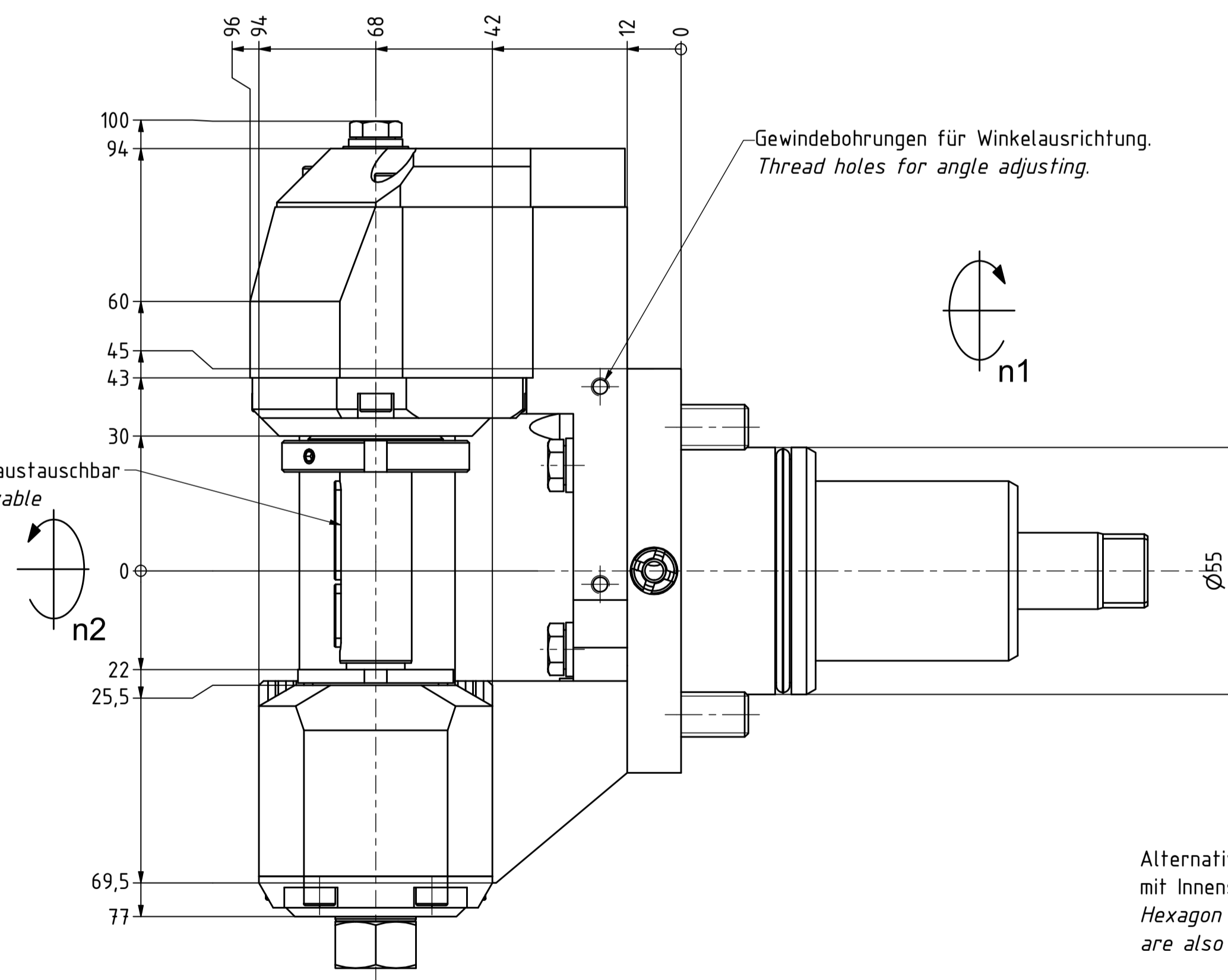

Gewindebohrungen für Winkelausrichtung.
Thread holes for angle adjusting.

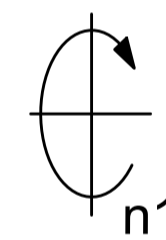

n2

Alternativ werden Zylinderschrauben
mit Innensechskant mitgeliefert.
Hexagon socket head cap screws
are also delivered.

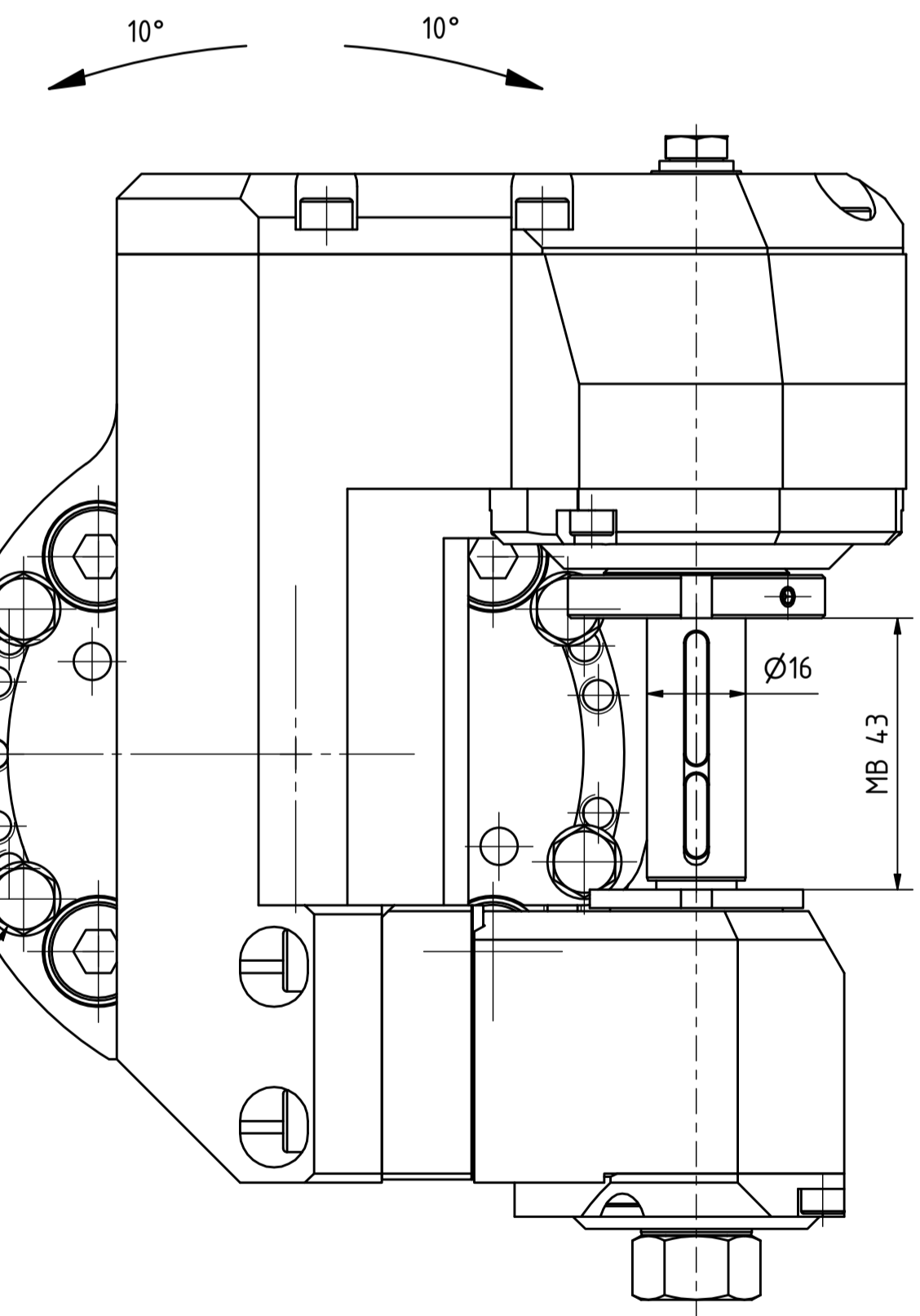

Achtung/Caution:
Dieses Werkzeug kann nur in der 0°-Position
montiert und demontiert werden, wie gezeichnet!
Somit ist eine Winkelverstellung nur möglich,
wenn das Werkzeug bereits auf der Maschine montiert ist.
This tool can only be mounted and remounted
in 0° position, like drawn!
So, angle adjustment is only possible, when this tool
is already mounted on the machine!

Aus Platzgründen ist keine Feinverstellung vorgesehen!
Due to lack of space is no fine adjustment scheduled!

Mind. eine Nachbarstation nicht verwendbar!
At least one neighbouring station is not useable!

mit Kegelrollenlager
with taper roller bearings(s)

Technische Daten - technical data
Weight = 8.848 [kg]
Torque max. (M1/M2) = 20 / 40 [Nm]
Speed max. (n1/n2) = 6000 / 3000 [1/min]
Gear ratio (i)=n1:n2 = 2:1

Benennung - Title
Scheibenfräserkopf
Radial saw milling head

EWS Werkzeug GmbH & Co. KG
Wuppertal 1
42209 Wuppertal
www.ews-tool.de
Technische Änderungen vorbehalten!
Subject to technical modifications!
IDENT: D-EWS-105892
REV: -/-.
152819

64.5516180912TKWZ65MB43

QR

Gewicht: 9 kg
Weight: 9 kg

Copyright EWS Tool Technologies
Weitergabe und Vervielfältigung dieser Unterlage,
Verwertung und Mitteilung ihres Inhalts nicht
gestattet, soweit nicht ausdrücklich zugestanden.
Zu widerhandlungen verpflichten zu Schadenersatz.