

Bitte überprüfen Sie, ob der Werkzeughalter auf ihrem Revolver im Maschinenraum ohne Kollision durchschwenken kann.  
Please check the work space of the machine for interferences with the tool holder, especially the swiveling diameter.

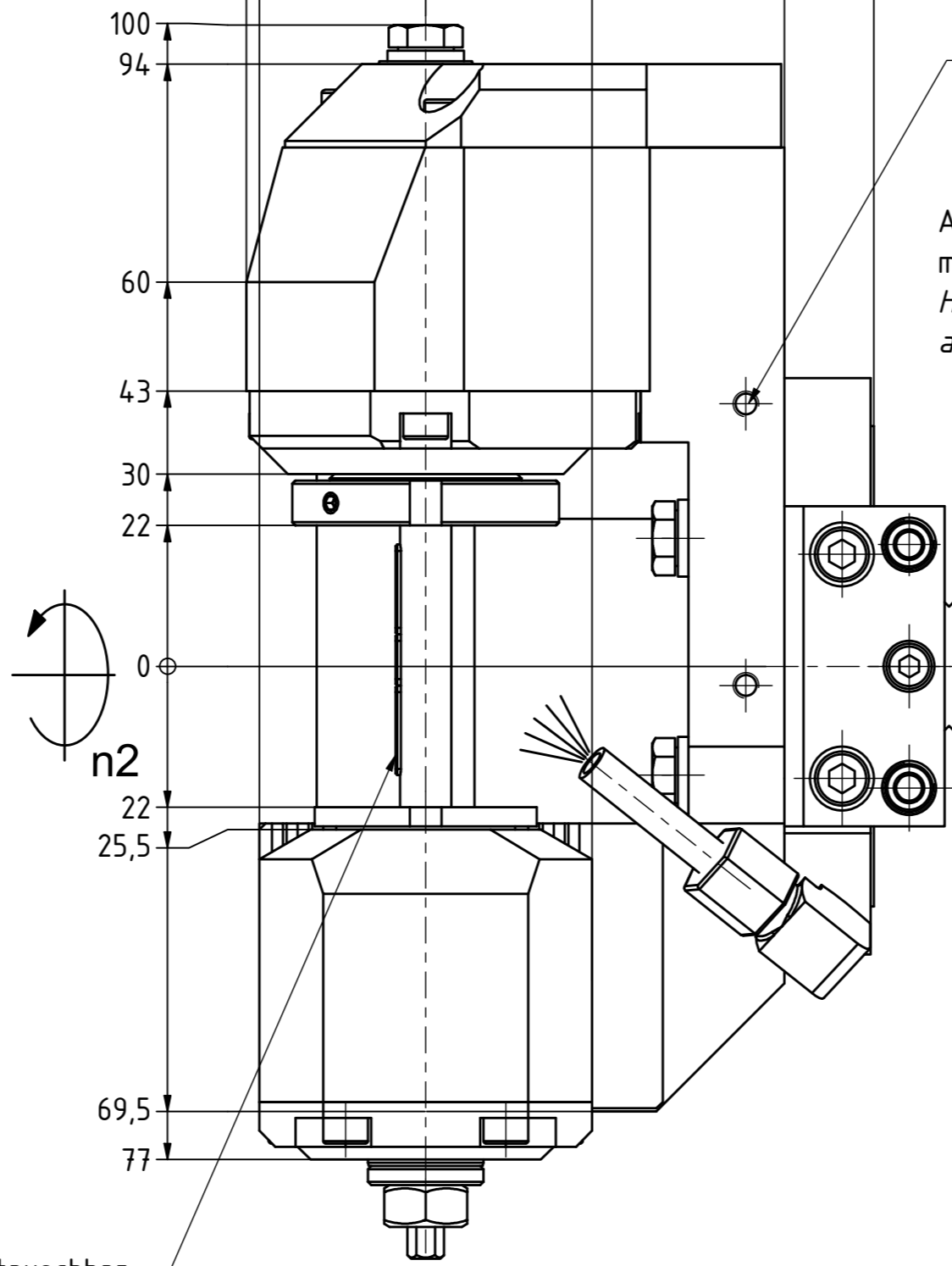
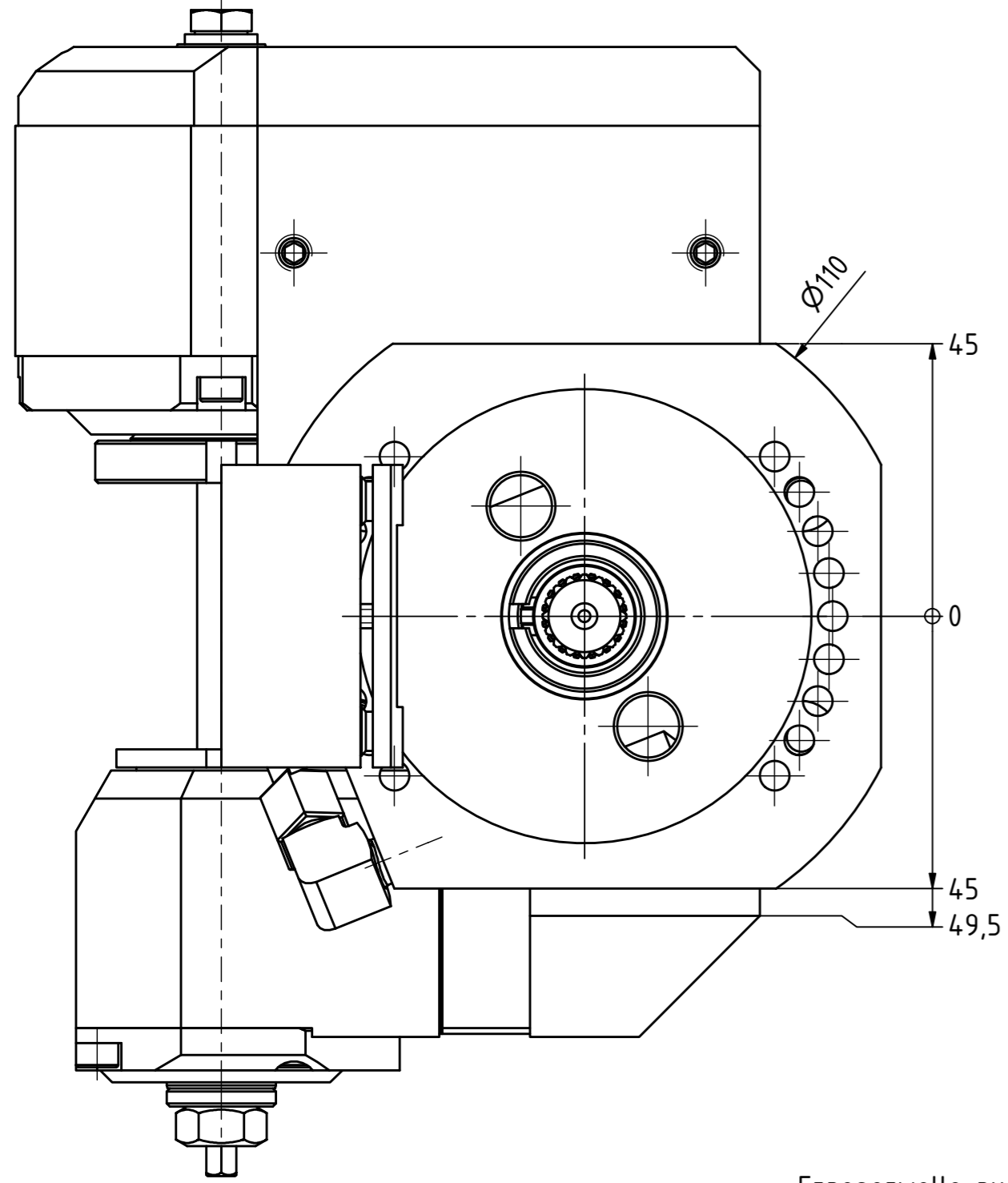

Gewindebohrungen für Winkelausrichtung.  
Thread holes for angle adjusting.

Alternativ werden Zylinderschrauben mit Innensechskant mitgeliefert.  
Hexagon socket head cap screws are also delivered.

Doppelverzahnung Lizenz Traub  
double tooth system licence Traub

Winkelausrichtung & CD-ROM  
in Lieferung enthalten!  
Angle adjusting & CD-ROM  
included in delivery!

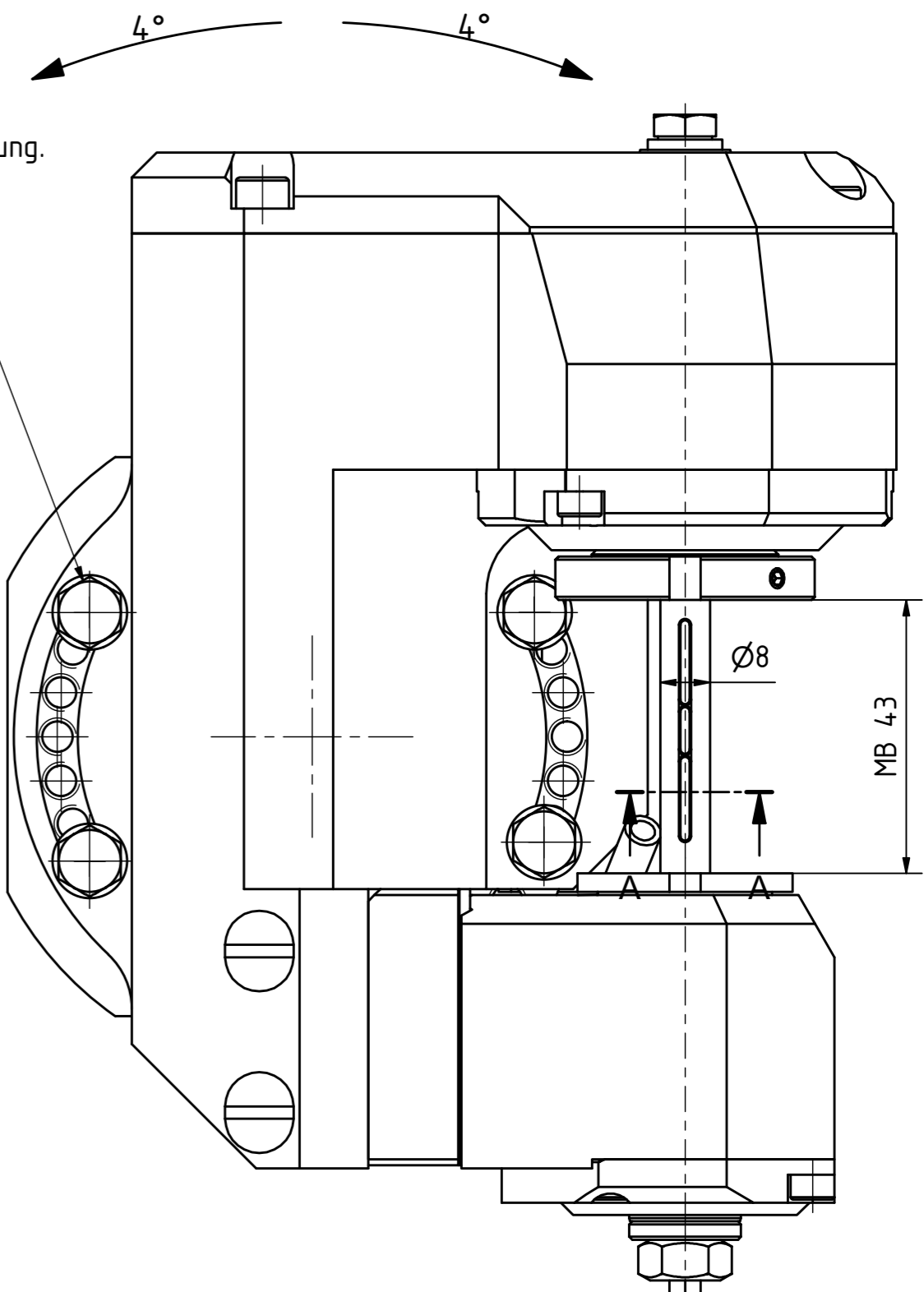

Copyright EWS Tool Technologies  
Weitergabe und Vervielfältigung dieser Unterlage,  
Verwertung und Mitteilung ihres Inhalts nicht  
gestattet, soweit nicht ausdrücklich zugestanden.  
Zuwendungen verpflichten zu Schadenersatz.

Beide Nachbarstationen nicht verwendbar!  
Both neighbour stations are not useable!  
Aus Platzgründen ist keine Feinverstellung vorgesehen!  
Due to lack of space is no fine adjustment scheduled!

Bemerkung - Note	mit Kegelrollenlagern with taper roller bearings
------------------	---

Technische Daten - technical data	
Weight	= 8.021 [kg]
Torque max. (M1/M2)	= 20 / 40 [Nm]
Speed max. (n1/n2)	= 6000 / 3000 [1/min]
Gear ratio (i)=n1:n2	= 2:1

Benennung - Title	
Scheibenfräserkopf Radial saw milling head	

EWS Tool Technologies	EWS Weigle GmbH & Co. KG Maybachstr. 1 D-73066 Uhlingen www.ews-tools.de	Technische Änderungen vorbehalten! Subject to technical modifications!	REV: -/-
	IDENT: D-EWS-195843		
Nr. - No.	64.25085480RLI2AP30TKWZ60MB43	MNR.	190160

