

Auf Anfrage können auch Winkel über 15° eingestellt werden.  
Maschinenabhängig wegen Arbeitsraum.  
Angles over 15° can be preset on request.  
Machine-dependent due to workspace.

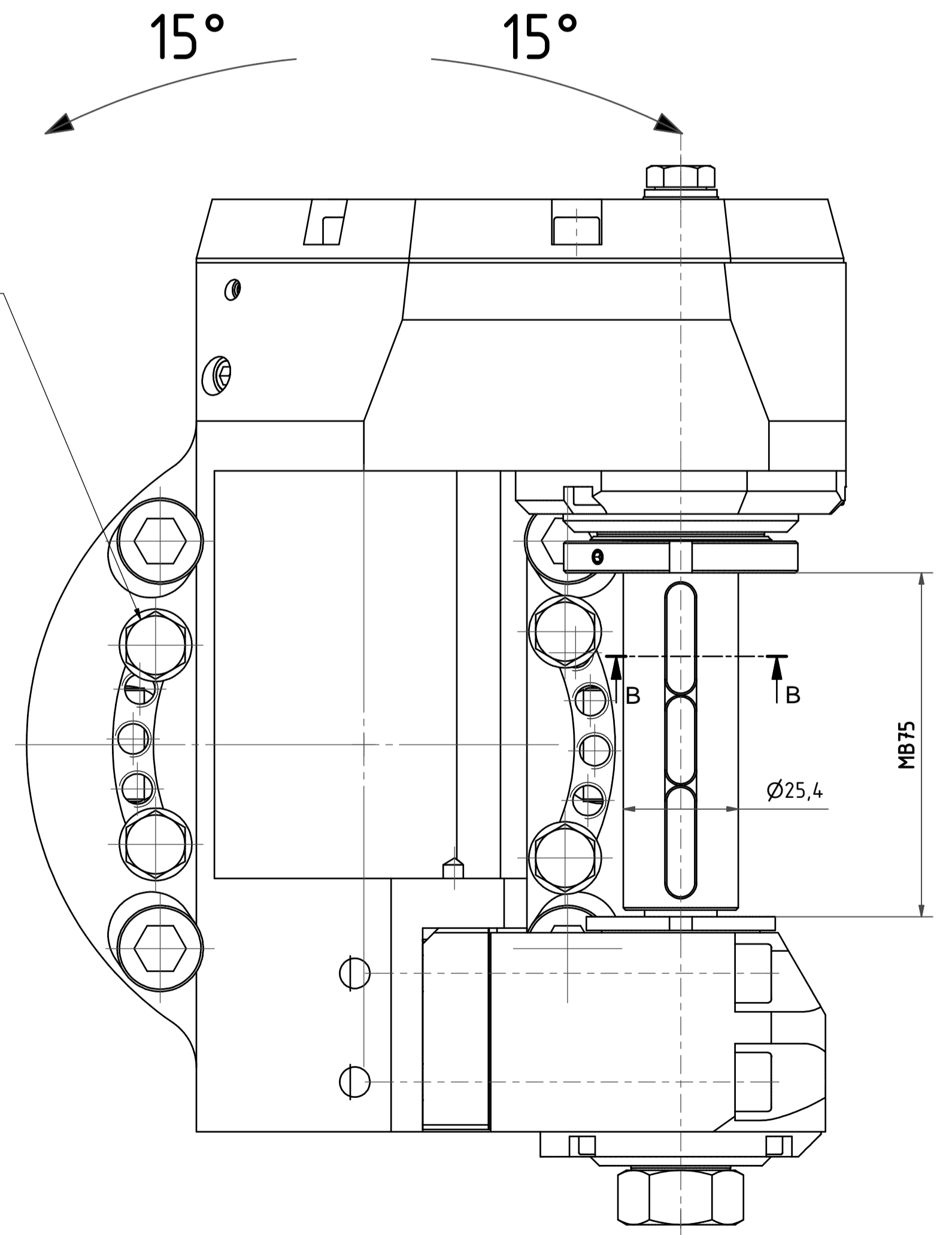
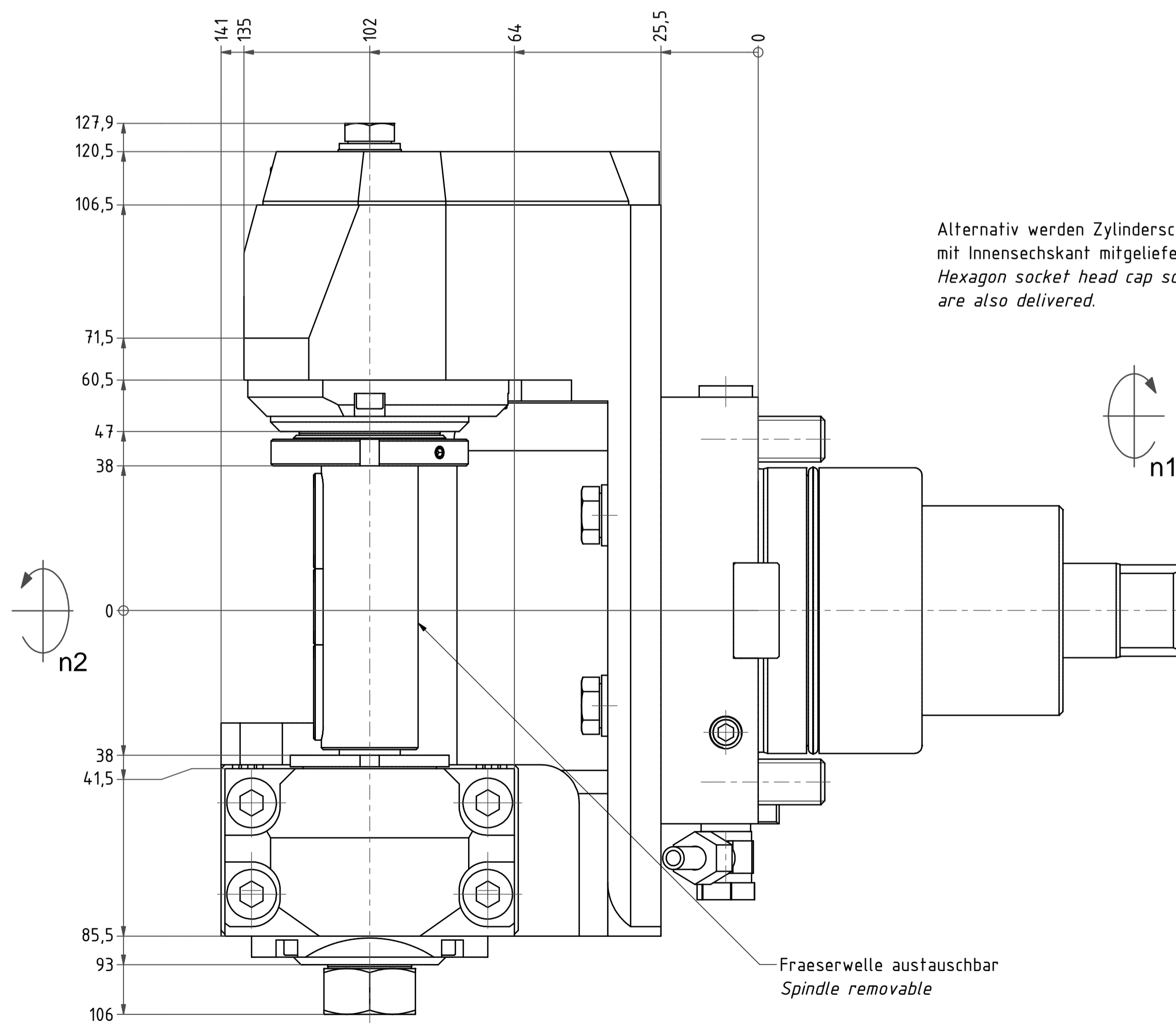
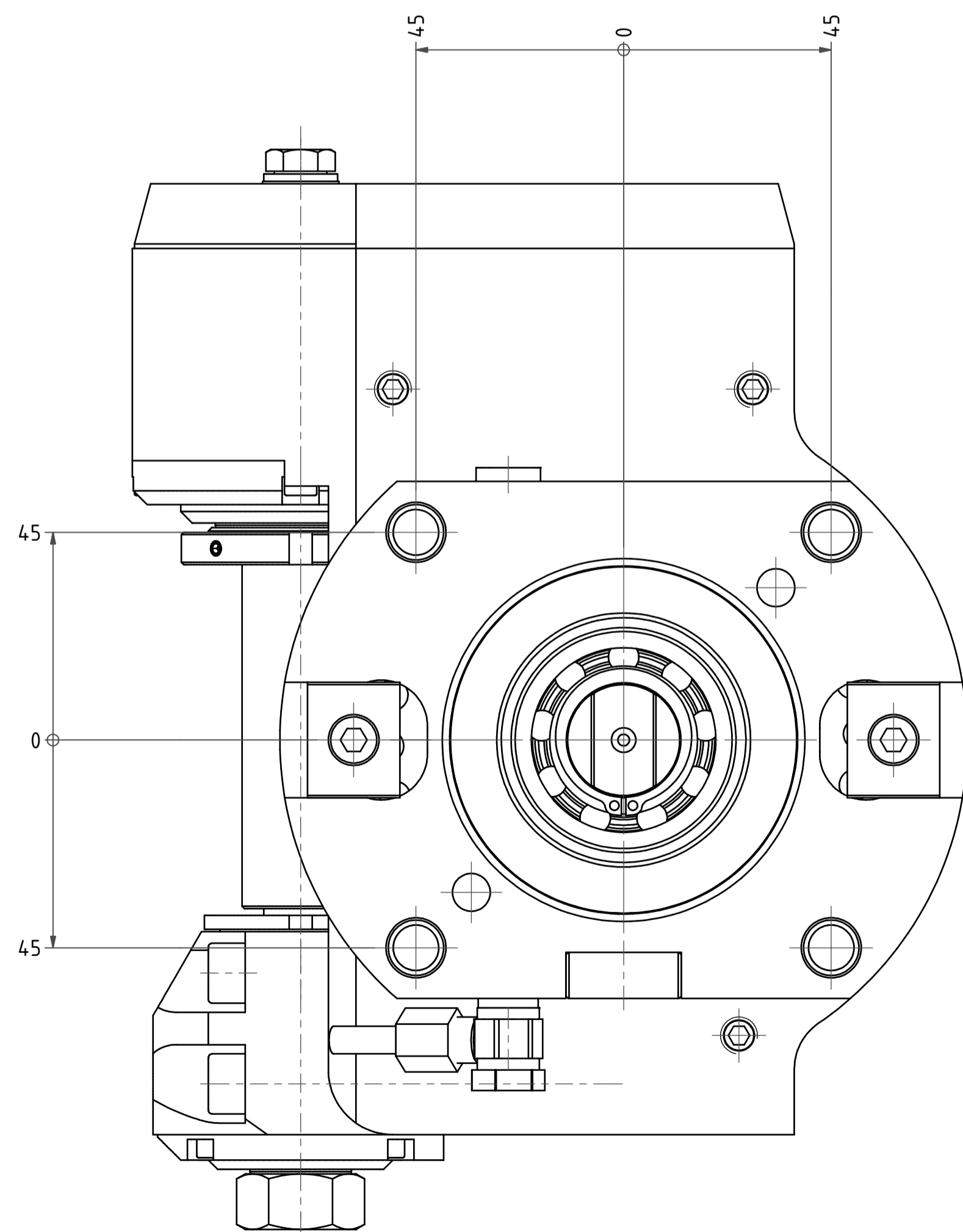

Gewicht: 18 kg    Beide Nachbarstationen nicht verwendbar!  
Weight: 18 kg    Both neighbour stations are not useable!

Bemerkung - Note  
mit Kegetrollenlager  
with taper roller bearing(s)

Technische Daten - technical data  
Weight = 18.843 [kg]  
Torque max. (M1/M2) = 50 / 100 [Nm]  
Speed max. (n1/n2) = 6000 / 3000 [1/min]  
Gear ratio (i)=n1:n2 = 2:1

Benennung - Title  
Scheibenfräserkopf  
Radial saw milling head

EWS Tool Technologies  
D-72084 Stuttgart  
www.ews-tool.com

Technische Änderungen vorbehalten!  
Subject to technical modifications!  
IDENT: D-EWS-203336

Nr. - No.  
64.7525.4180912TKWZ70MB75

REV. - / -  
190149



Copyright EWS Tool Technologies  
Weitergabe und Vervielfältigung dieser Unterlage,  
Verwertung und Mitteilung ihres Inhalts nicht  
gestattet, soweit nicht ausdrücklich zugestanden.  
Zu widerhandlungen verpflichten zu Schadenersatz.