

Winkelausrichtung & CD-ROM
in Lieferung enthalten!
Angle adjusting & CD-ROM
included in delivery!

Z (2:1)

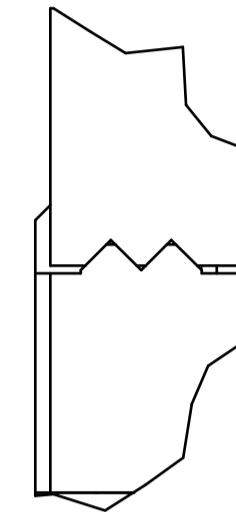

Auf Anfrage können auch Winkel über 15° eingestellt werden.
Maschinenabhängig wegen Arbeitsraum.
Angles over 15° can be preset on request.
Machine-dependent due to workspace.

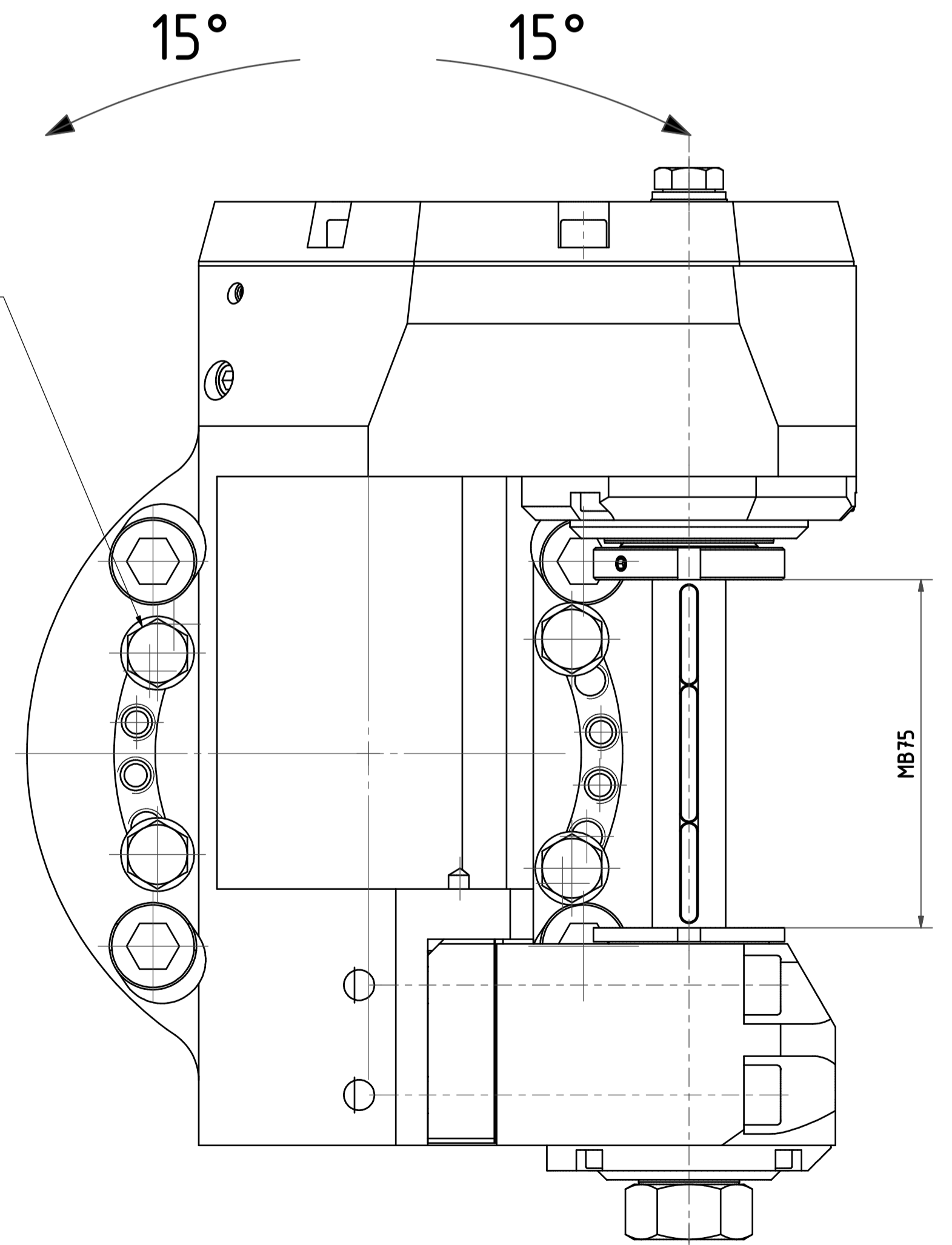
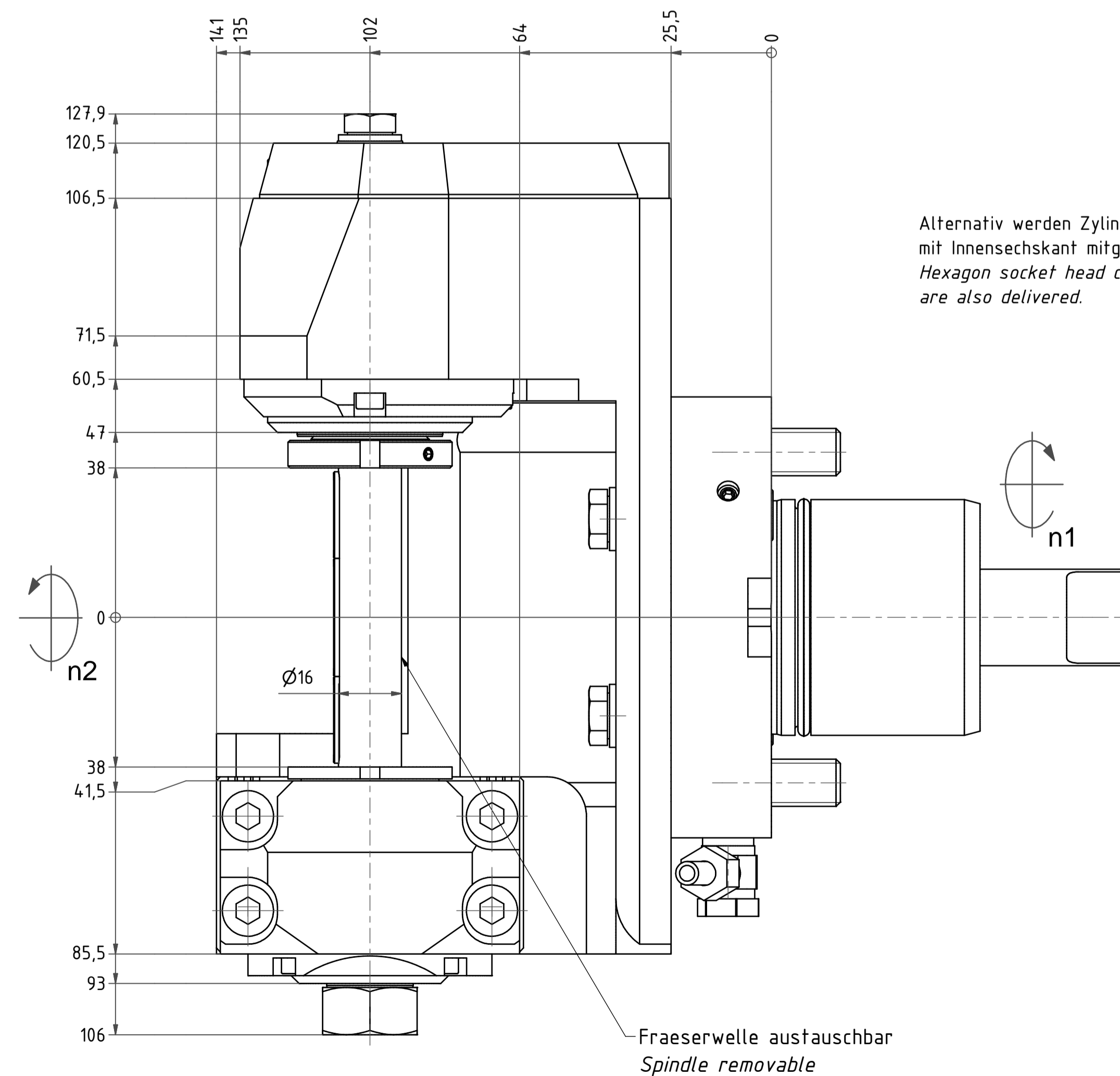
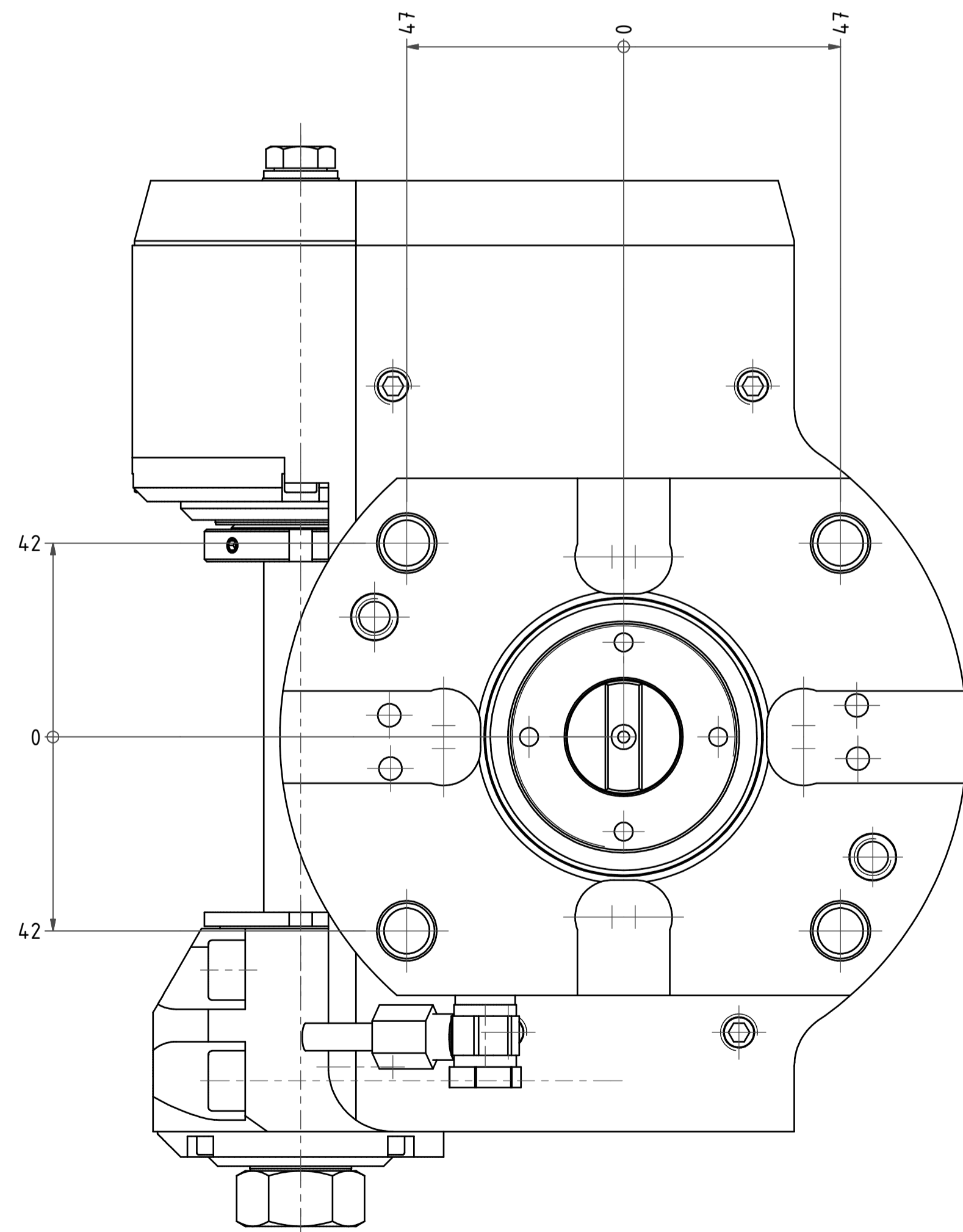

Beide Nachbarstationen nicht verwendbar!
Both neighbour stations are not useable!

Bemerkung - Note
mit Kegelrollenlagern
with taper roller bearings

Technische Daten - technical data
Weight = 17,479 [kg]
Torque max. (M1/M2) = 50 / 100 [Nm]
Speed max. (n1/n2) = 6000 / 3000 [1/min]
Gear ratio (i)=n1:n2 = 2:1

Benennung - Title
Scheibenfräserkopf
Radial saw milling head

EWS Tool Technologies
DWS Werkzeug GmbH & Co. KG
Düsseldorfer Str. 1
51208 Köln, Germany
www.ews-tool.de
Technische Änderungen vorbehalten!
Subject to technical modifications!
IDENT: D-EWS-156070
REV: A/-
MBR:
64.6016NL12TKWZ70MB75
174622



Copyright EWS Tool Technologies
Weitergabe und Vervielfältigung dieser Unterlage,
Verwertung und Mitteilung ihres Inhalts nicht
gestattet, soweit nicht ausdrücklich zugestanden.
Zu widerhandlungen verpflichten zu Schadenersatz.