

max. Fraeserdurchmesser Ø80  
max. saw milling diameter

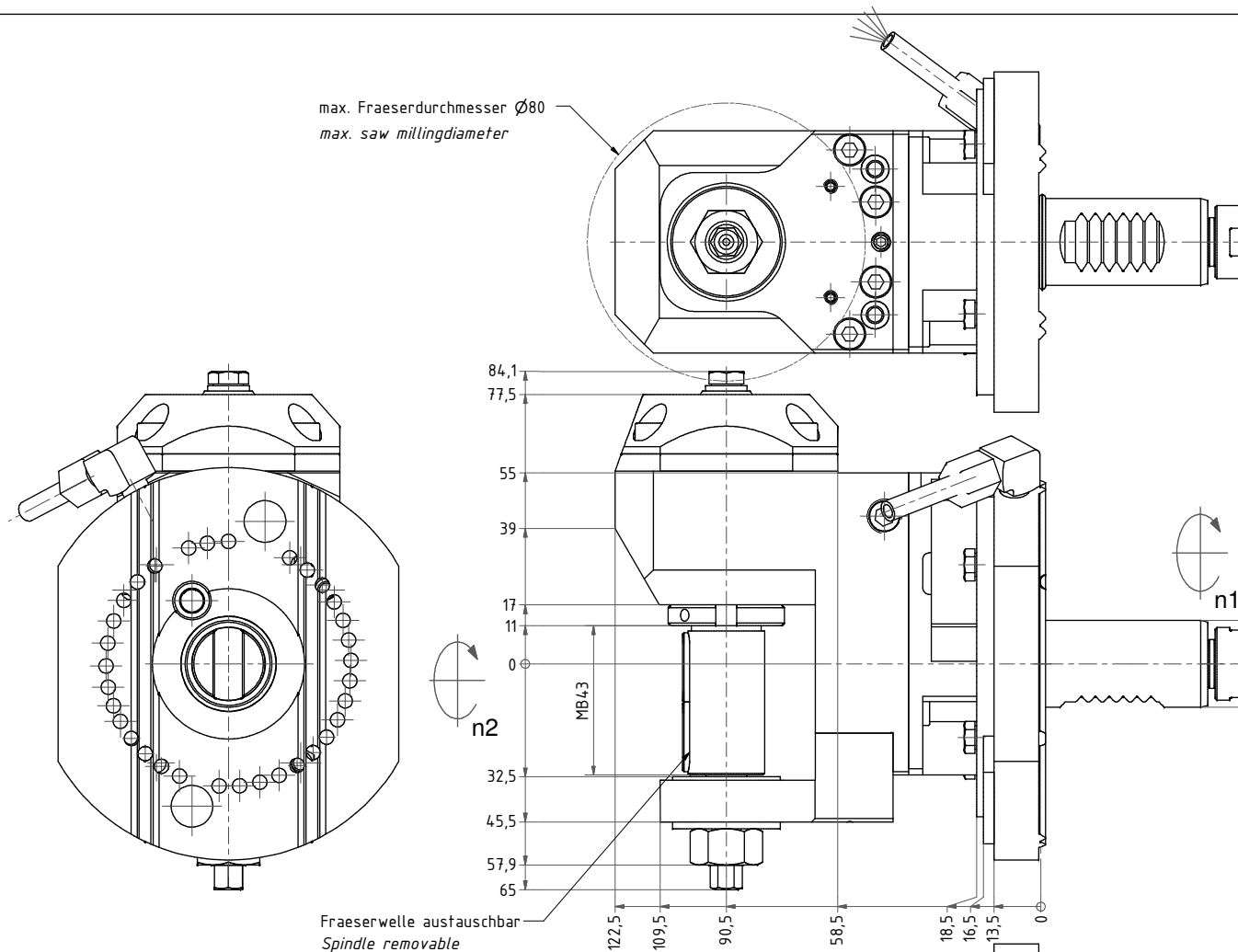

Fraeserwelle austauschbar  
Spindle removable

W-Verzahnung Lizenz Index-Werke  
W-tooth system licence Index-Corporation

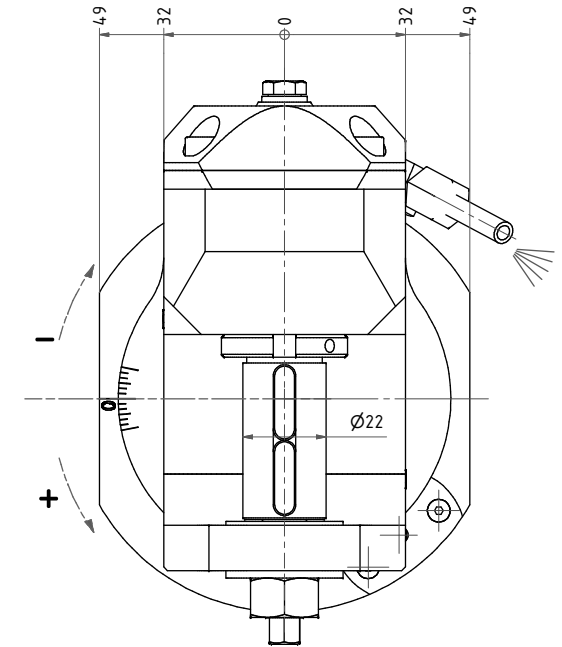

Maschine mit Y oder YB-Achse Rev. 1: -16° bis +10°  
 Maschine ohne Y-Achse Rev. 1: -8° bis +10°  
 Einsatz auf Rev. 2 ist nicht möglich.  
 Beide Nachbarstationen nicht verwendbar!  
 Machine with Y or YB-axis Rev. 1: -16° to +10°  
 Machine without Y-axis Rev. 1: -8° to +10°  
 Employment on Rev. 2 is not possible.  
 both neighboring are not useable!

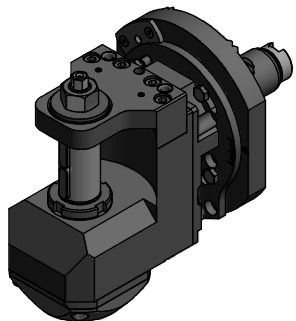

Bemerkung - Note

Technische Daten - Technical data

Weight = 4,852 [kg]  
 Torque max. (M1/M2) = 20 / 60 [Nm]  
 Speed max. (n1/n2) = 6000 / 2000 [1/min]  
 Gear ratio (i)=n1:n2 = 3:1

Benennung - Title

Scheibenfräserkopf  
 Radial saw milling head

**EWS**  
 Tool Technologies

EWS Werkzeug GmbH & Co. KG  
 Hauptstraße 1  
 D-72084 Löhningen  
 www.ews-tool.de

Technische Änderungen vorbehalten!  
 Subject to technical modifications!

IDENT: DEWS04-1811

REV: -/A  
 1/18

Nr. - No.  
 64.2522G200I3WTKWMB43

162435



Copyright EWS Tool Technologies  
 Weitergabe und Vervielfältigung dieser Unterlage,  
 Verwertung und Mitteilung ihres Inhalts nicht  
 gestattet, soweit nicht ausdrücklich zugestanden.  
 Zuwiderhandlungen verpflichten zu Schadenersatz.