

min. und max. Schwenkwinkel beziehen sich auf den Werkzeughalter.
 Zusätzlich muss eine Kollisionsbetrachtung im Arbeitsraum durchgeführt werden!
 min. and max. swiveling angle refer to the tool
 in addition the work space of the machine has to be checked for interferences!

Z (5:1)

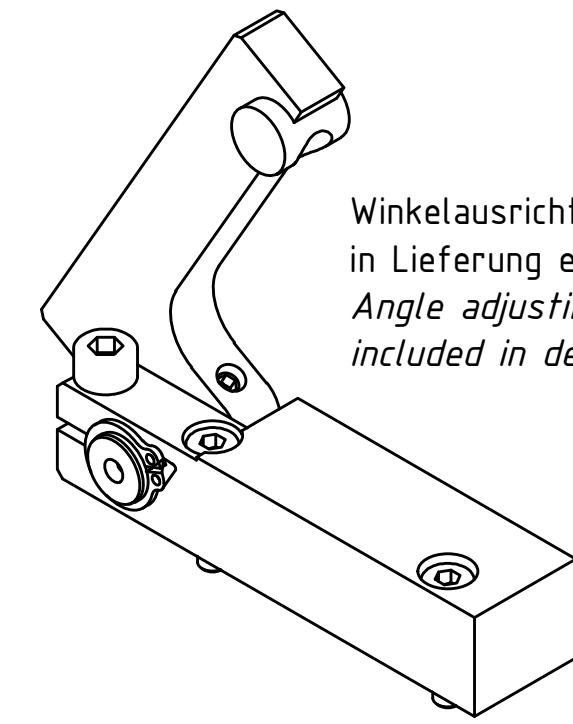

Winkelausrichtung & CD-ROM
 in Lieferung enthalten!
 Angle adjusting & CD-ROM
 included in delivery!

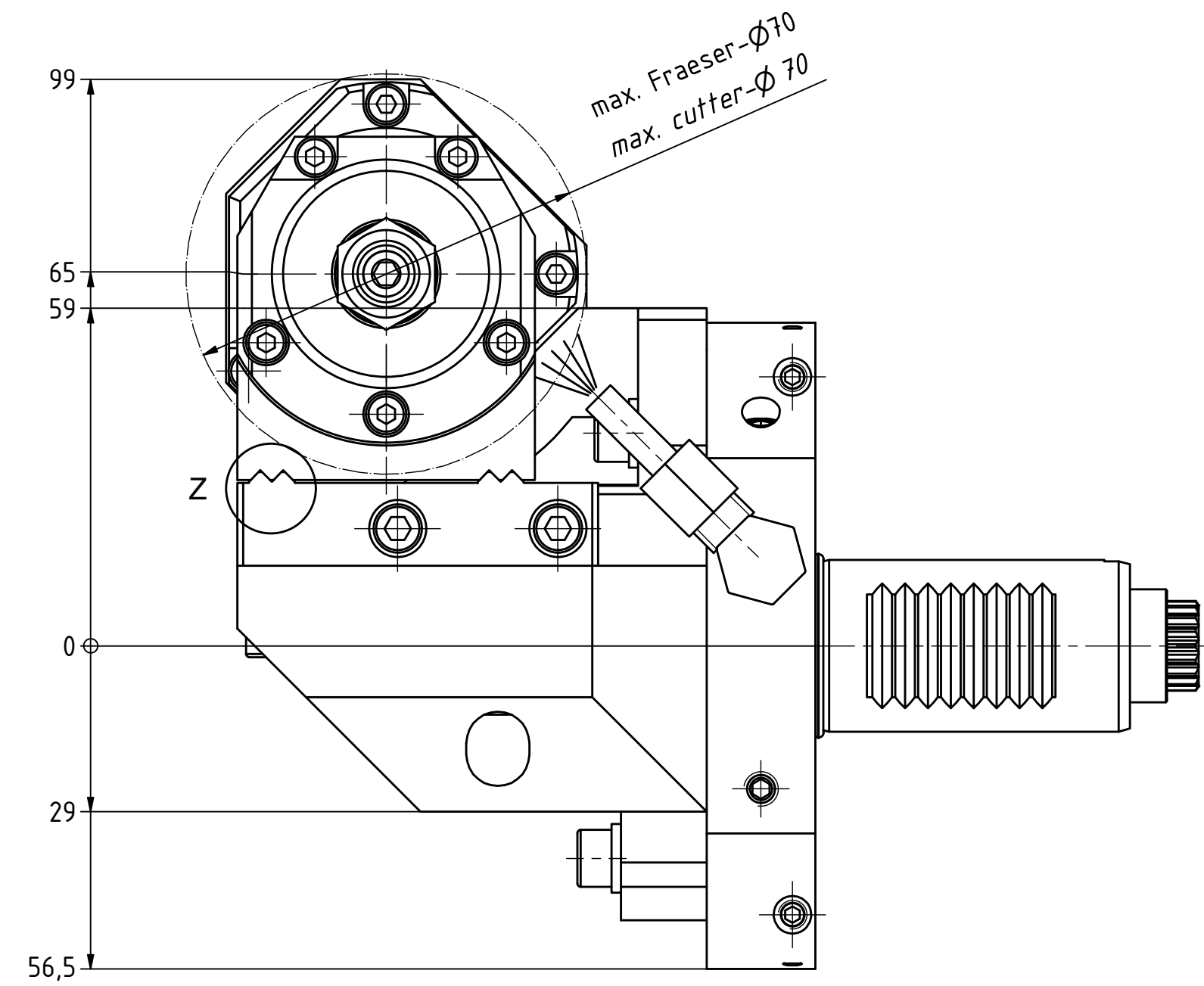
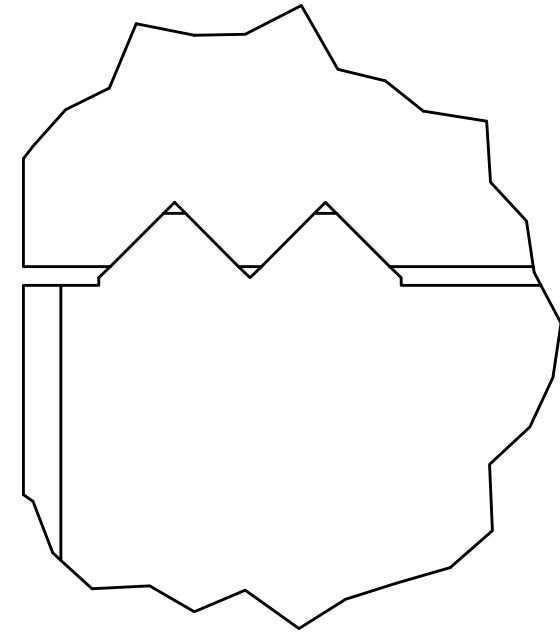
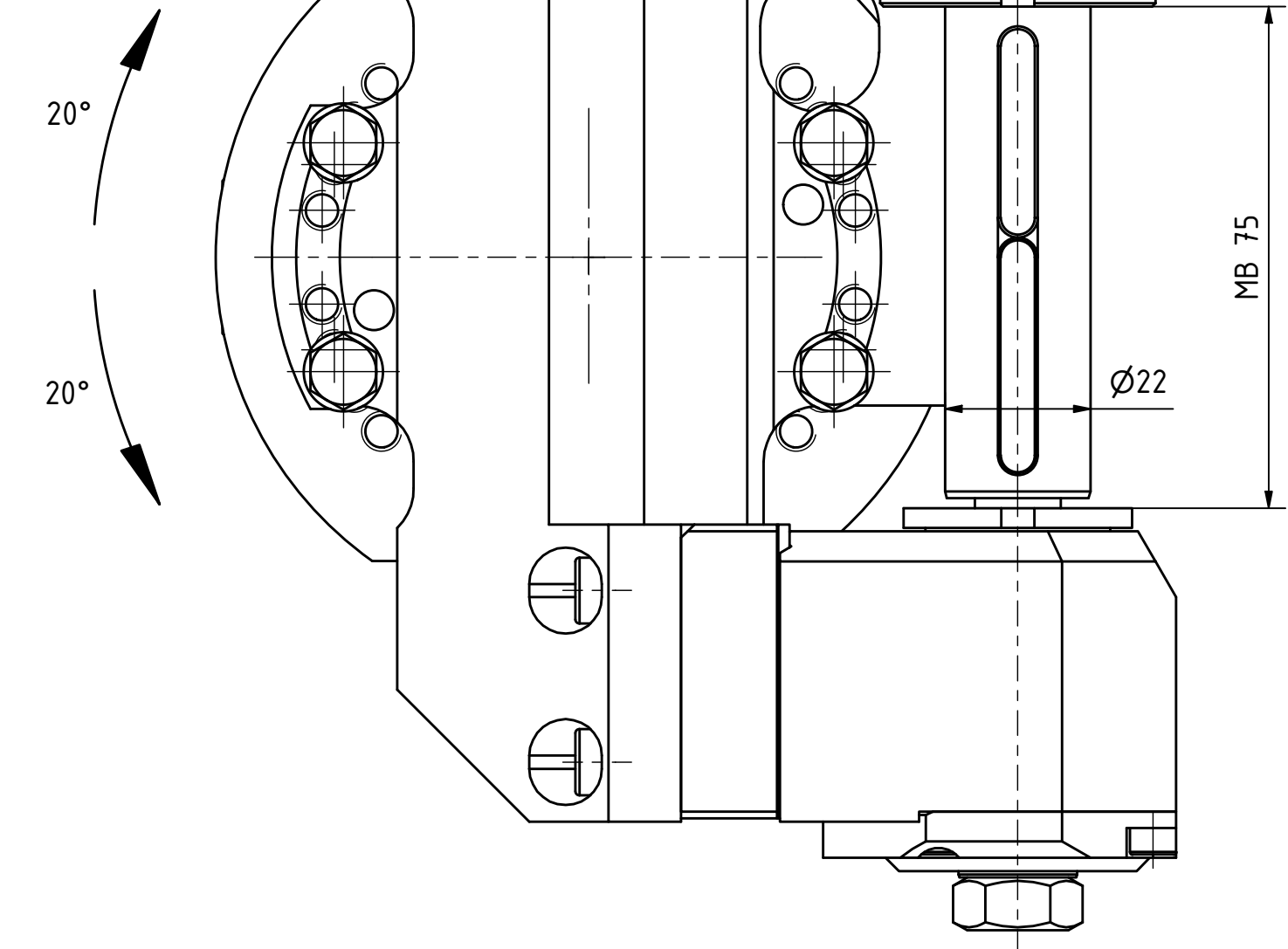
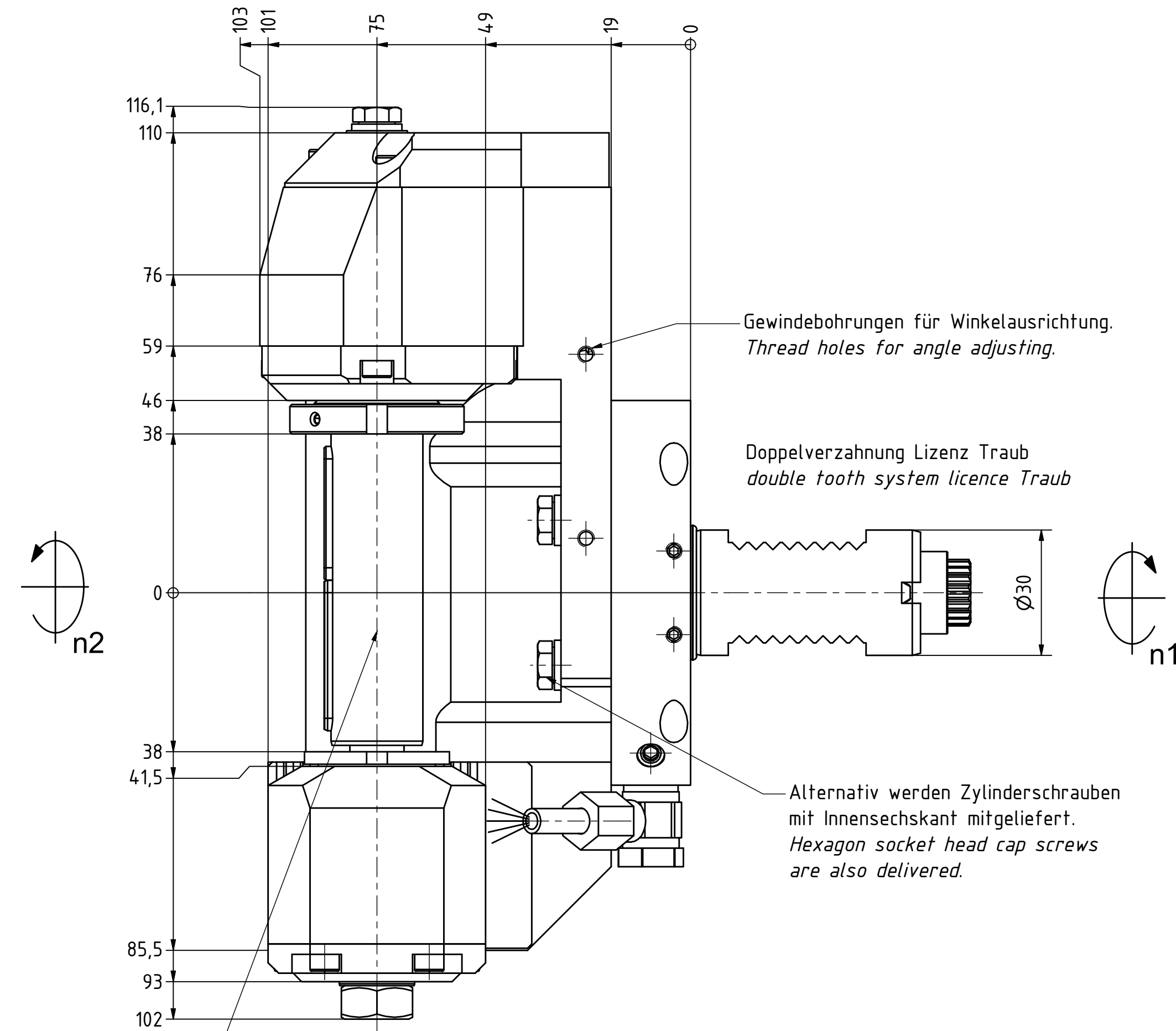
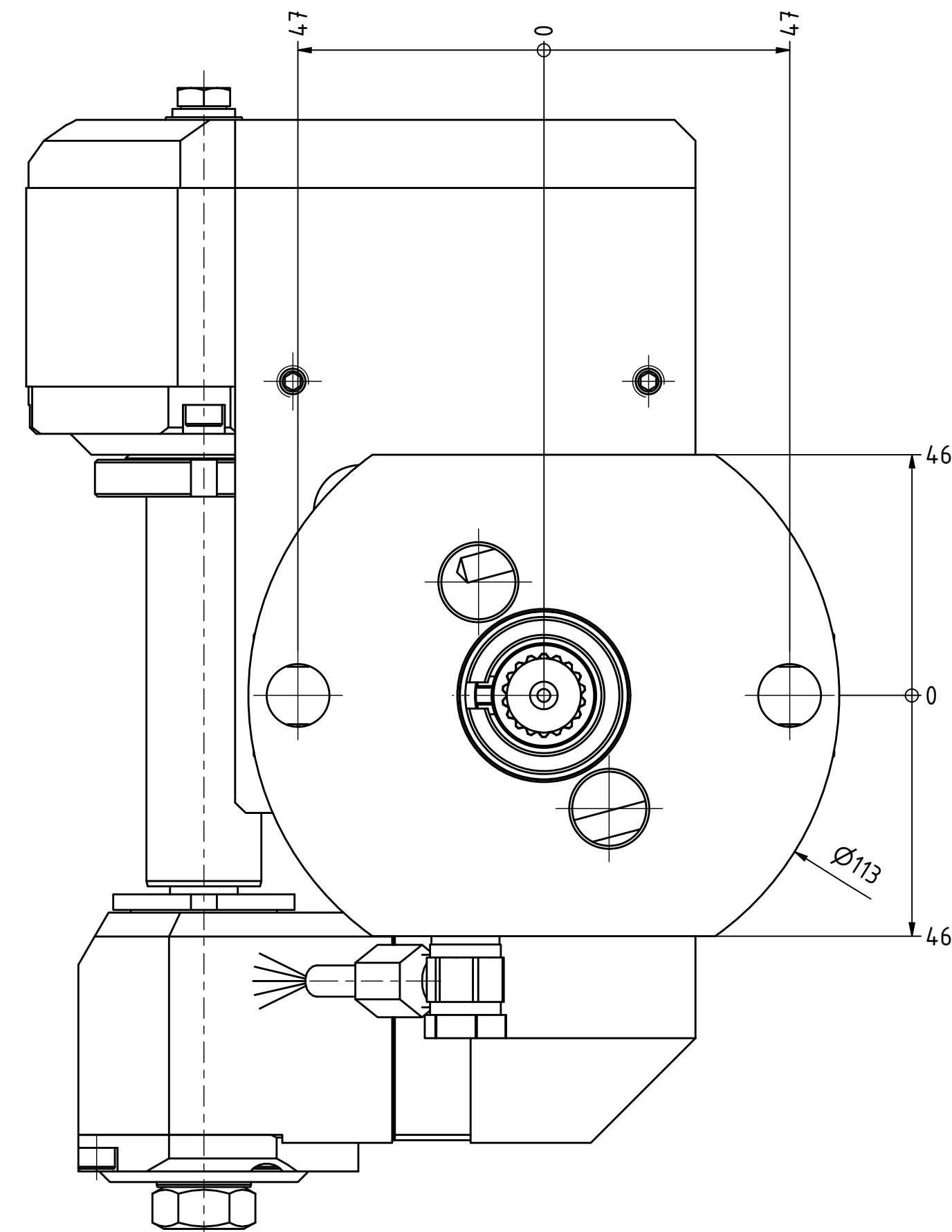
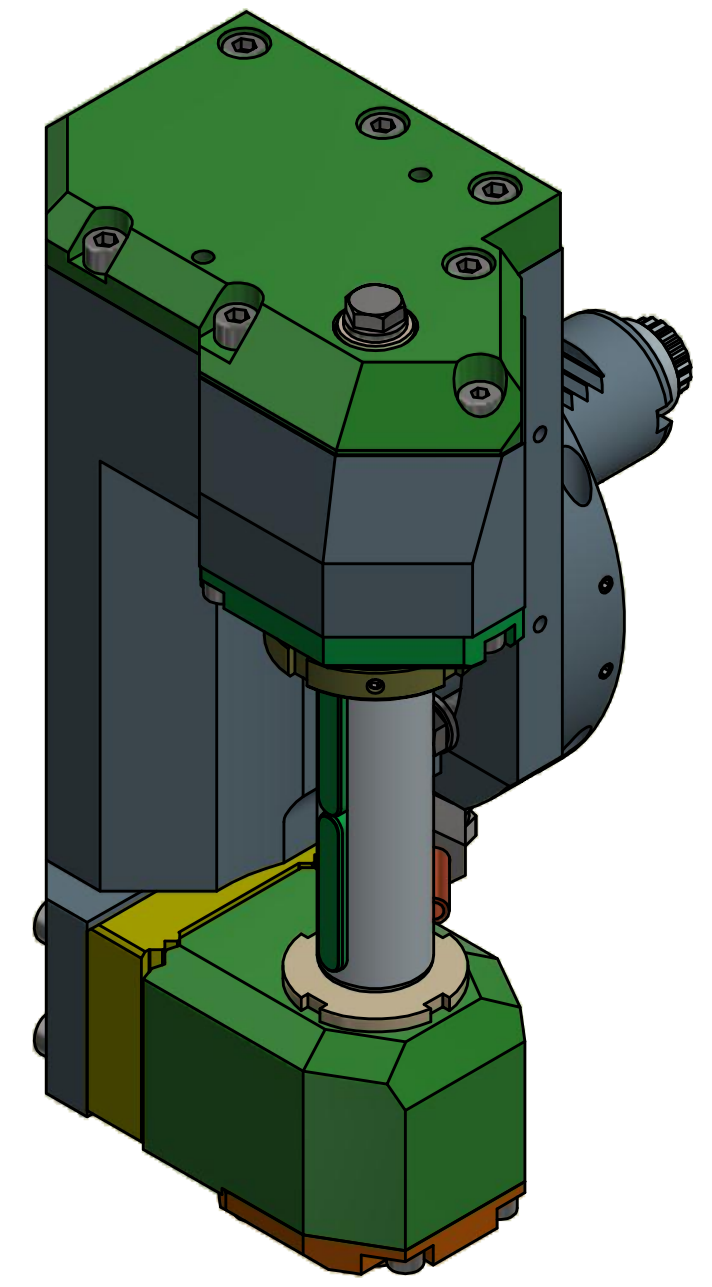

Fraeserwelle austauschbar
 Spindle removable

Gewicht: 9,1 kg
 Weight: 9,1 kg

Aus Platzgründen ist keine Feinverstellung vorgesehen!
 Due to lack of space is no fine adjustment scheduled!

Beide Nachbarstationen nicht verwendbar!
 both neighbouring are not useable!

Bemerkung - Note
 mit Kegelrollenlagern
 with taper roller bearings

Technische Daten - technical data
 Weight = 10.439 [kg]
 Torque max. (M1/M2) = 20 / 40 [Nm]
 Speed max. (n1/n2) = 6000 / 3000 [1/min]
 Gear ratio (i)=n1:n2 = 2:1

Bemerkung - Note
 Scheibenfräserkopf
 Radial saw milling head

EWS Werkzeug GmbH & Co. KG
 Hauptstr. 1
 42700 Solingen
 www.ews-tool.de
 Technische Änderungen vorbehalten!
 Subject to technical modifications!
 IDENT: D-EWS-150862
 Nr. - No.
 64.3022CTXRLI2TKWZ65MB75

REV. - / -
 160848



Copyright EWS Tool Technologies
 Weitergabe und Vervielfältigung dieser Unterlage,
 Verwertung und Mitteilung ihres Inhalts nicht
 gestattet, soweit nicht ausdrücklich zugestanden.
 Zuwiderhandlungen verpflichten zu Schadenersatz.