

max. Fraeserdurchmesser $\varnothing 80$
max. saw milling diameter

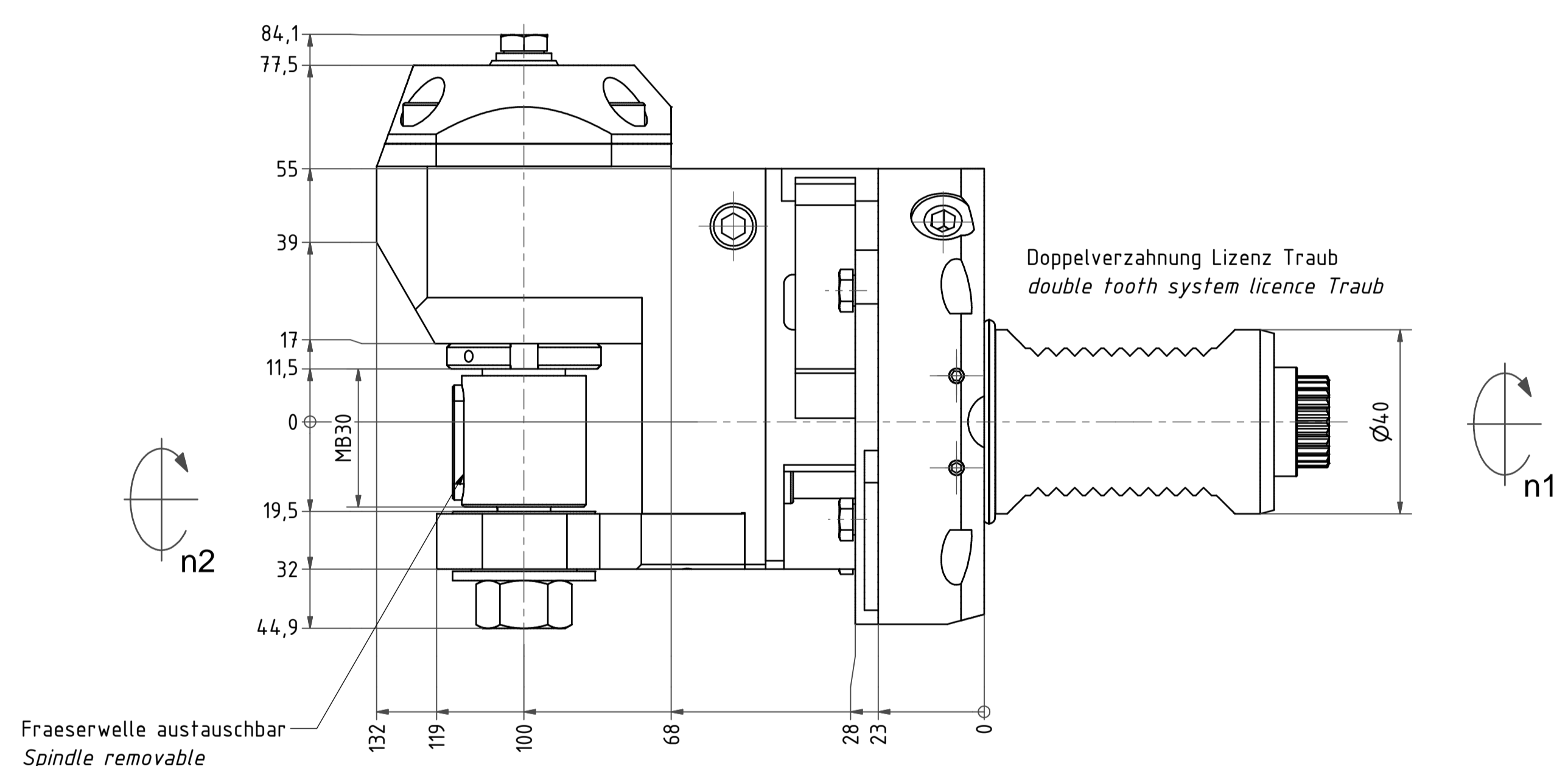

Doppelverzahnung Lizenz Traub
double tooth system licence Traub

Fraeserwelle austauschbar
Spindle removable

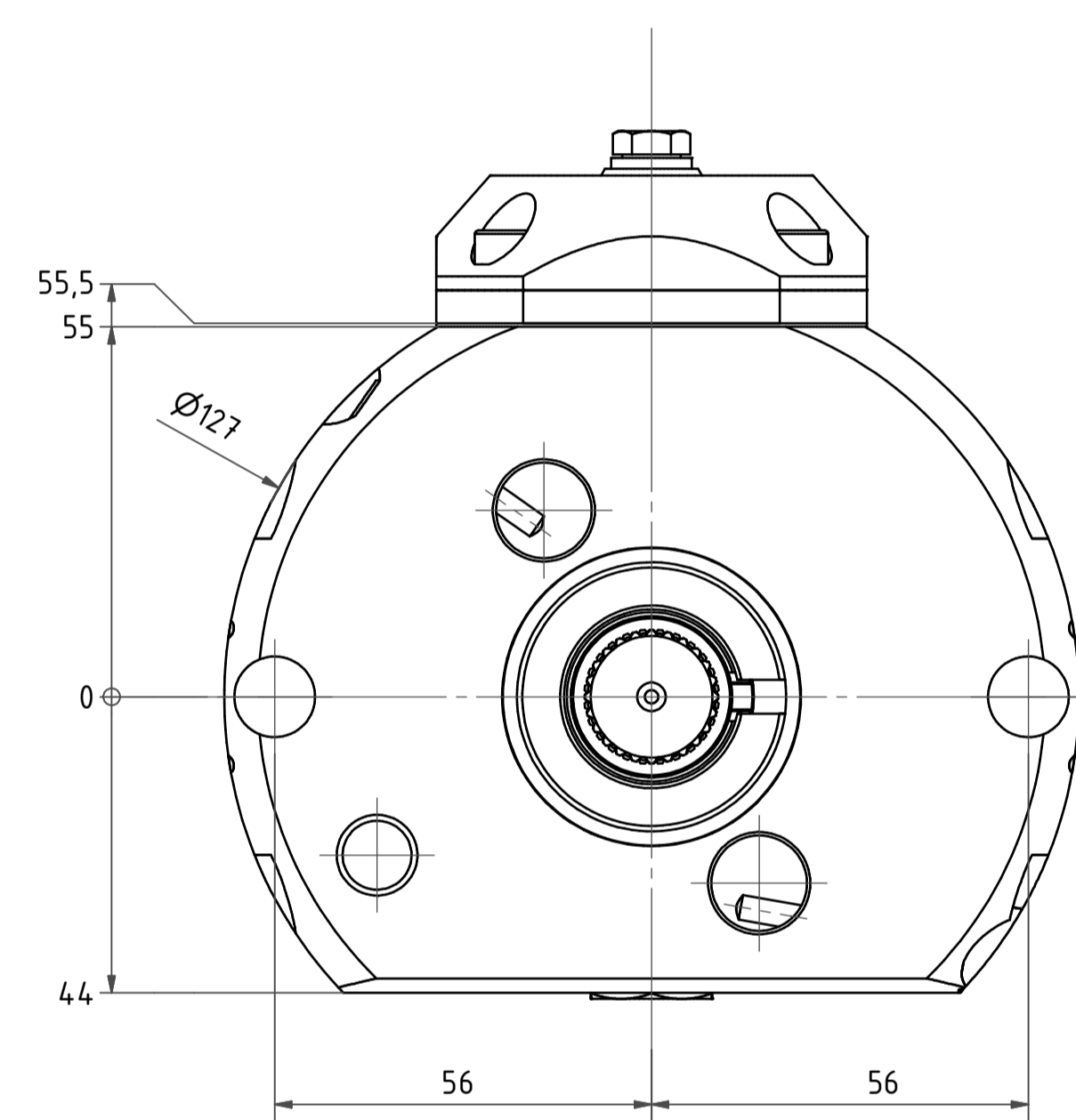
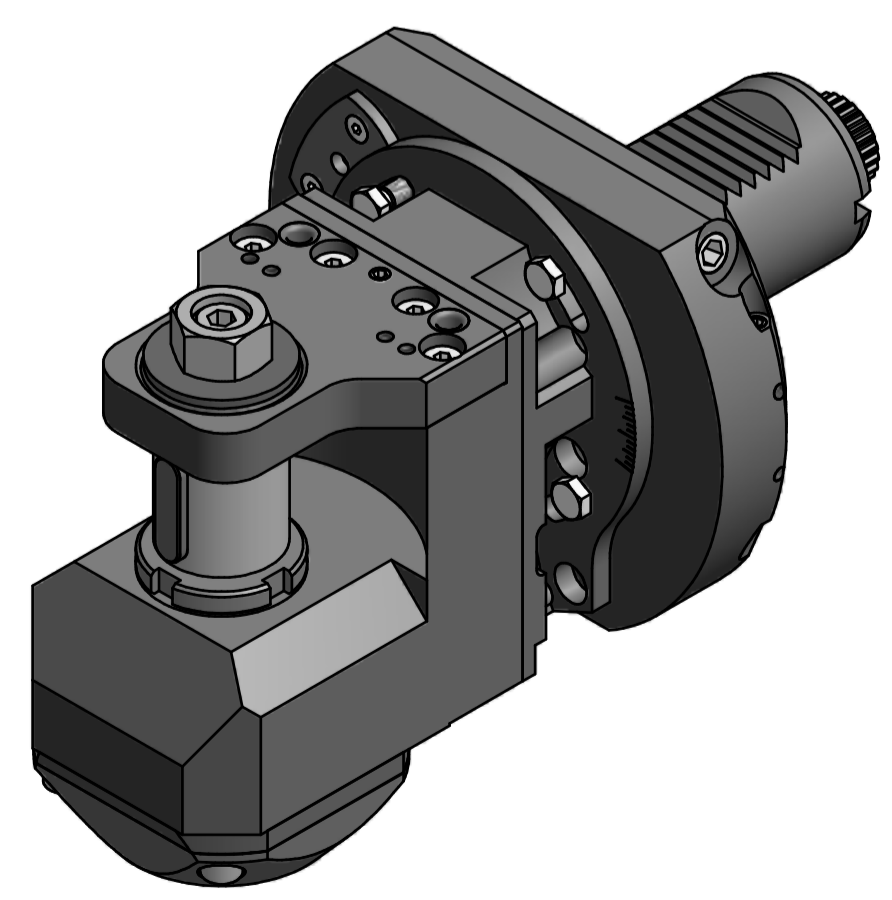
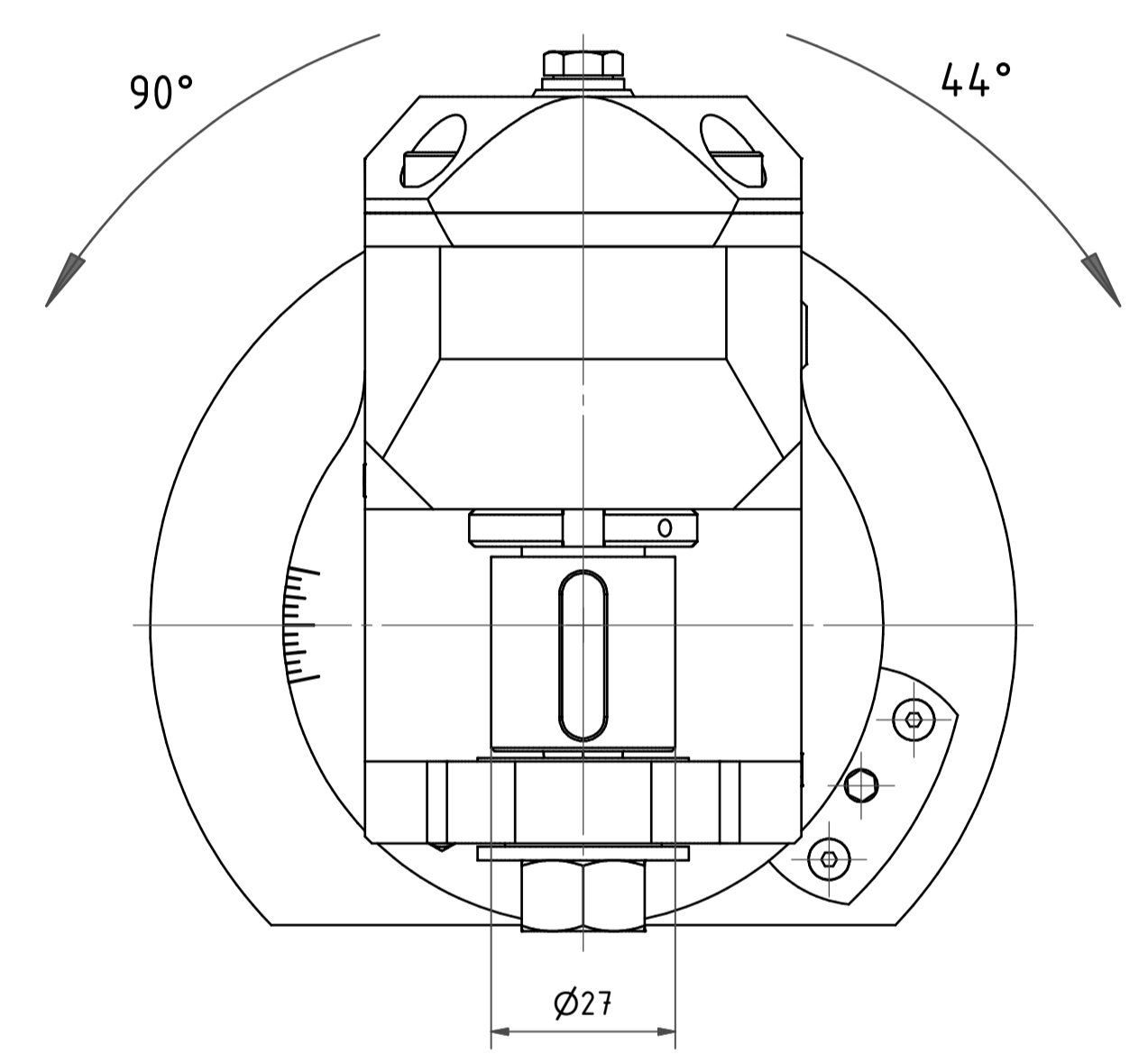

min. und max. Schwenkwinkel beziehen sich auf den Werkzeughalter.
Zusätzlich muss eine Kollisionsbetrachtung im Arbeitsraum durchgeführt werden!
min. and max. swiveling angle refer to the tool
in addition the work space of the machine has to be checked for interferences!

Beide Nachbarstationen nicht verwendbar!
both neighboring are not useable!

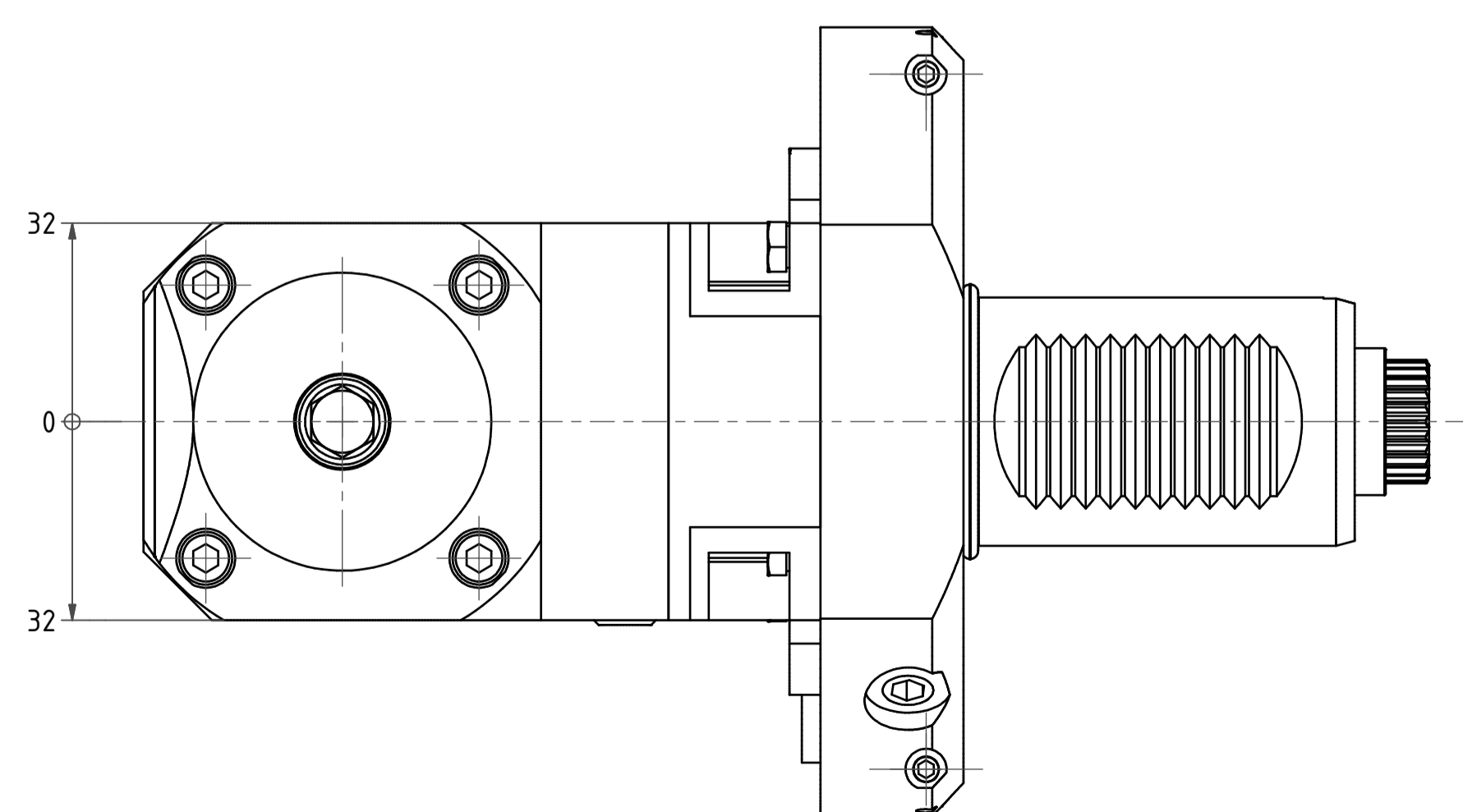

Bemerkung - Note	Technische Daten - technical data	Bezeichnung - Title	EWS Werkzeugmaschinen GmbH & Co. KG <small>Industriestraße 1 52208 Brüggen www.ews-ctk.de</small>	Technische Änderungen vorbehalten! Subject to technical modifications! IDENT: D-EWS-005185	
	Weight = 5,746 [kg] Torque max. (M1/M2) = 20 / 60 [Nm] Speed max. (n1/n2) = 6000 / 2000 [1/min] Gear ratio (i)=n1:n2 = 3:1				

Copyright **EWS Tool Technologies**
Weitergabe und Vervielfältigung dieser Unterlage,
Verwertung und Mitteilung ihres Inhalts nicht
gestattet, soweit nicht ausdrücklich zugestanden.
Zu widerhandlungen verpflichten zu Schadenersatz.