

Spannzange / collet ER20 DIN6499  
 Spannungsbereich / clamping range: 1,0 - 13,0

Gewindebohrzange / tapping collet  
 ET-1-20 M2-M6

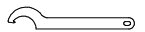
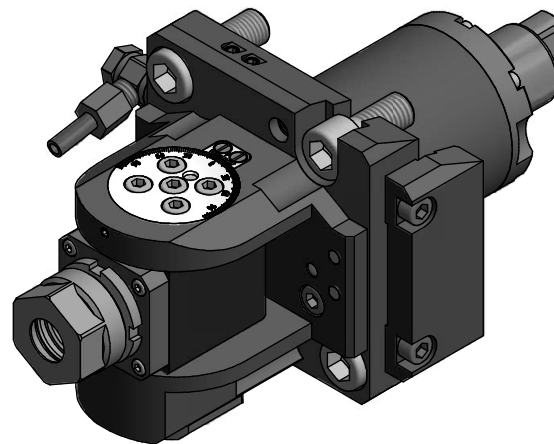
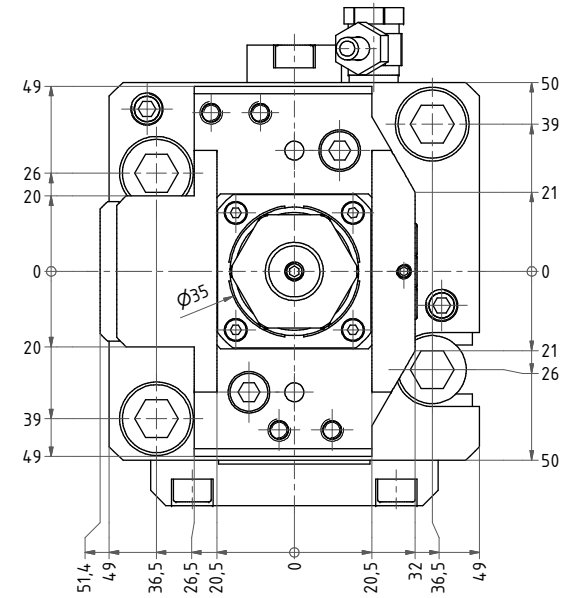
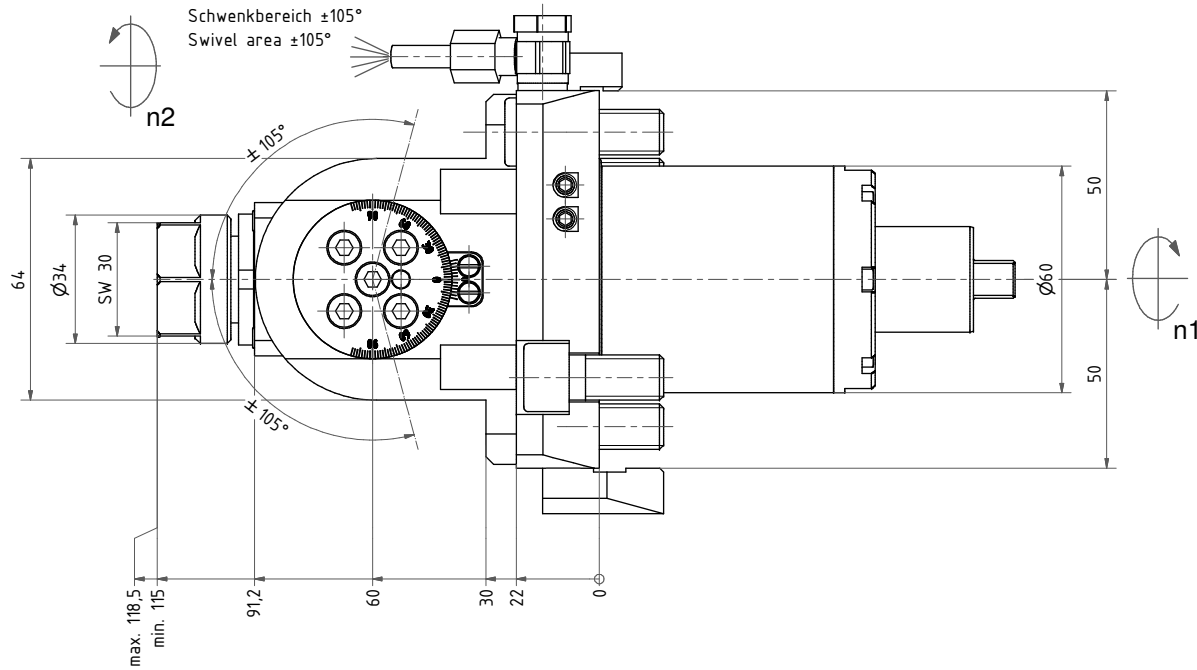

Hakenschlüssel  
 mit Nase  
 Hook wrench with  
 nose end  
**DIN1810 A 34x36**

Copyright **EWS Tool Technologies**  
 Weitergabe und Vervielfältigung dieser Unterlage,  
 Verwertung und Mitteilung ihres Inhalts nicht  
 gestattet, soweit nicht ausdrücklich zugestanden.  
 Zuwiderhandlungen verpflichten zu Schadenersatz.

Bemerkung - Note

Technische Daten - Technical data

Weight = 5,056 [kg]  
 Torque max. (M1/M2) = 50 / 50 [Nm]  
 Speed max. (n1/n2) = 6000 / 6000 [1/min]  
 Gear ratio (i)=n1:n2 = 1:1

Benennung - Title

**Schwenkkopf**  
**Swivel head**

**EWS** EWS Werkzeug GmbH & Co. KG  
 Werkzeugwerk 1  
 D-72068 Löhningen  
 www.ews-tool.de

Technische Änderungen vorbehalten!  
 Subject to technical modifications!

IDENT: DEWS003521



REV: -/A

1988

Nr. - No.  
**63.6020LT3000V16**

**173669**

QR