

max. Fraeserdurchmesser $\varnothing 80$
 max. saw milling diameter

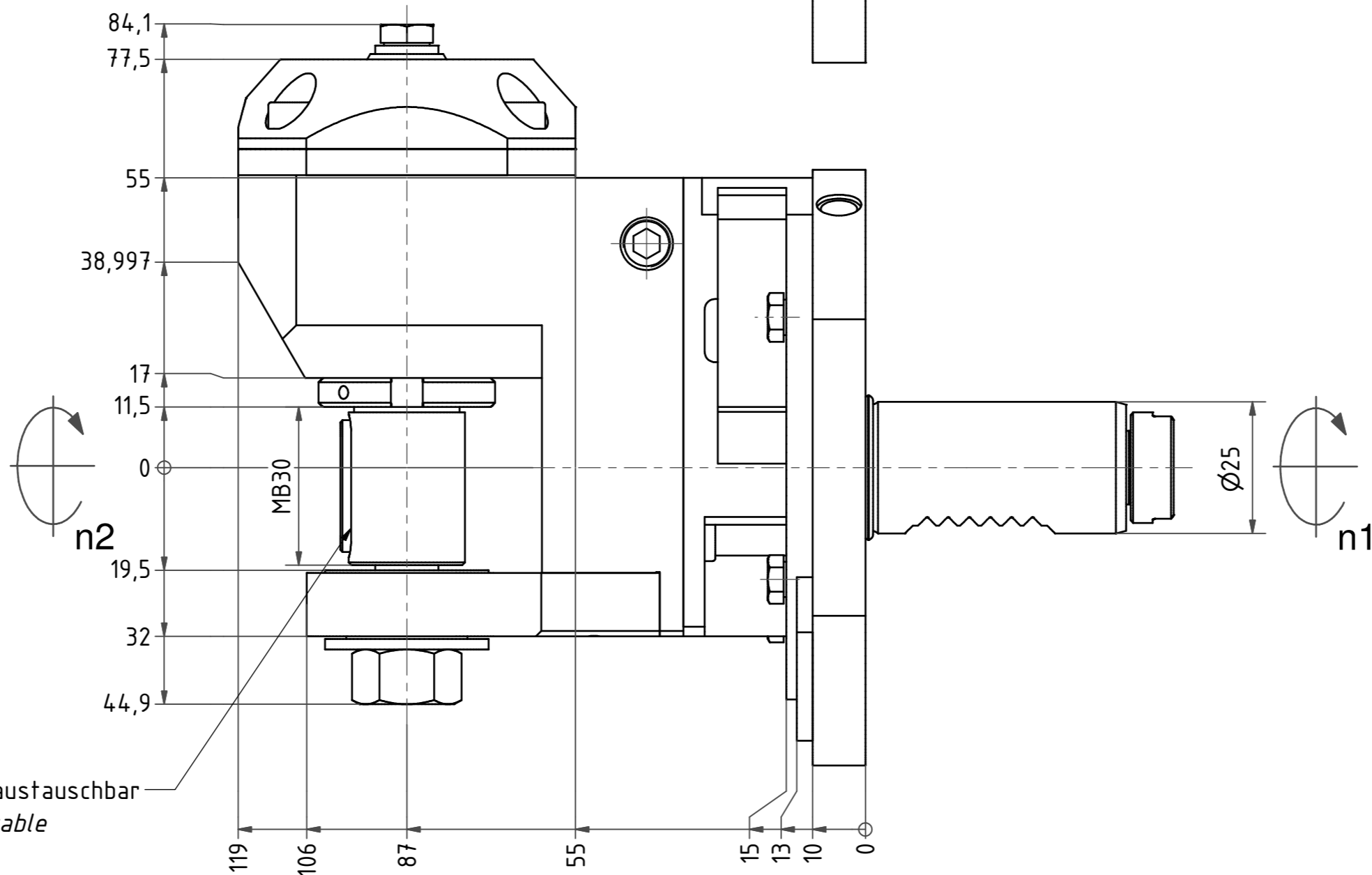

Fraeserwelle austauschbar
 Spindle removable

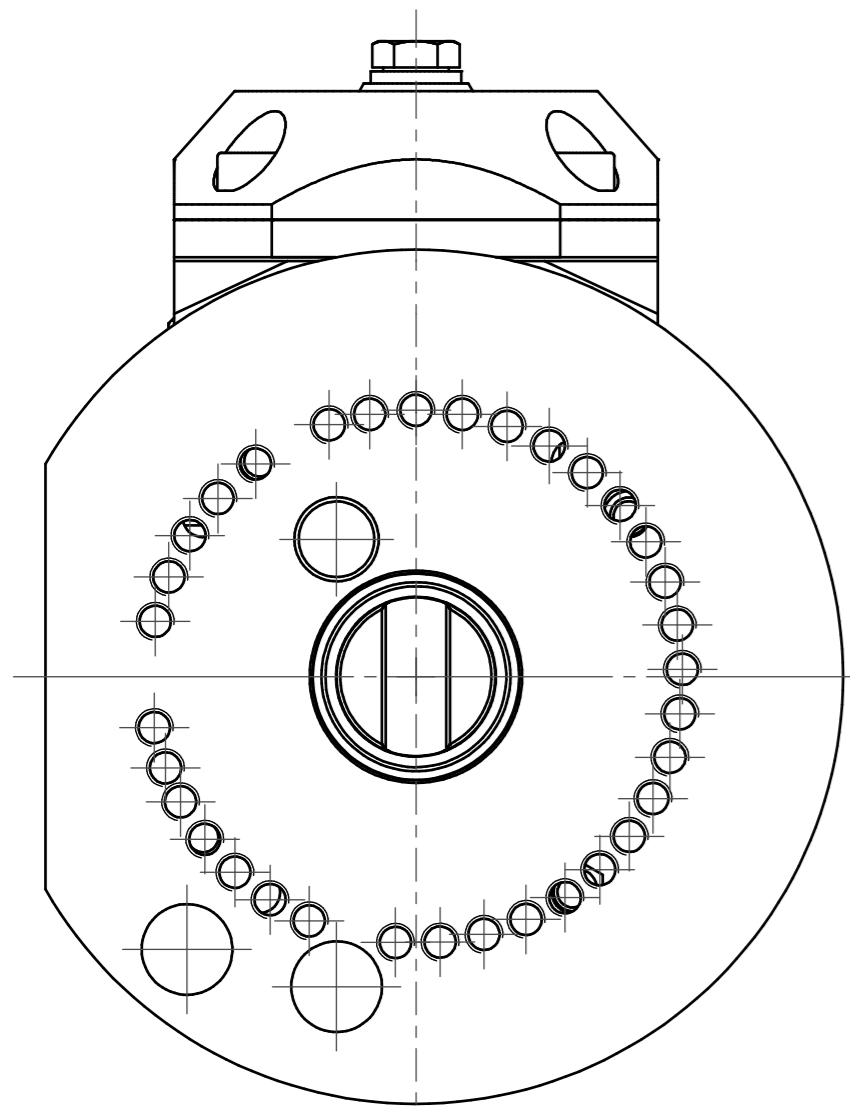
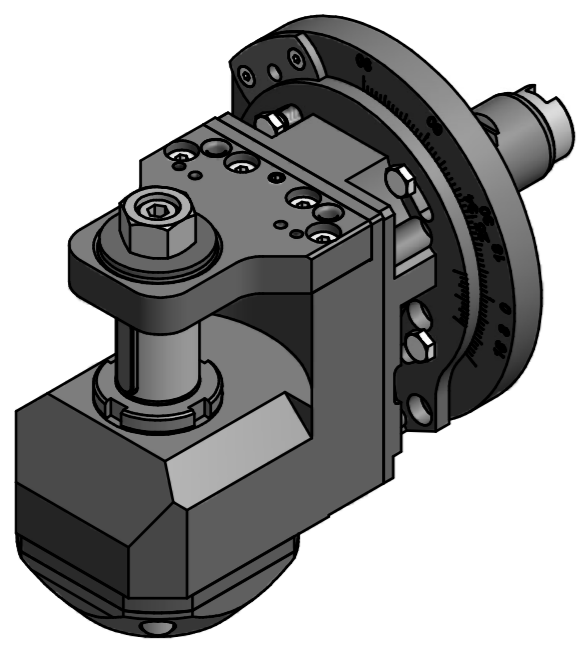
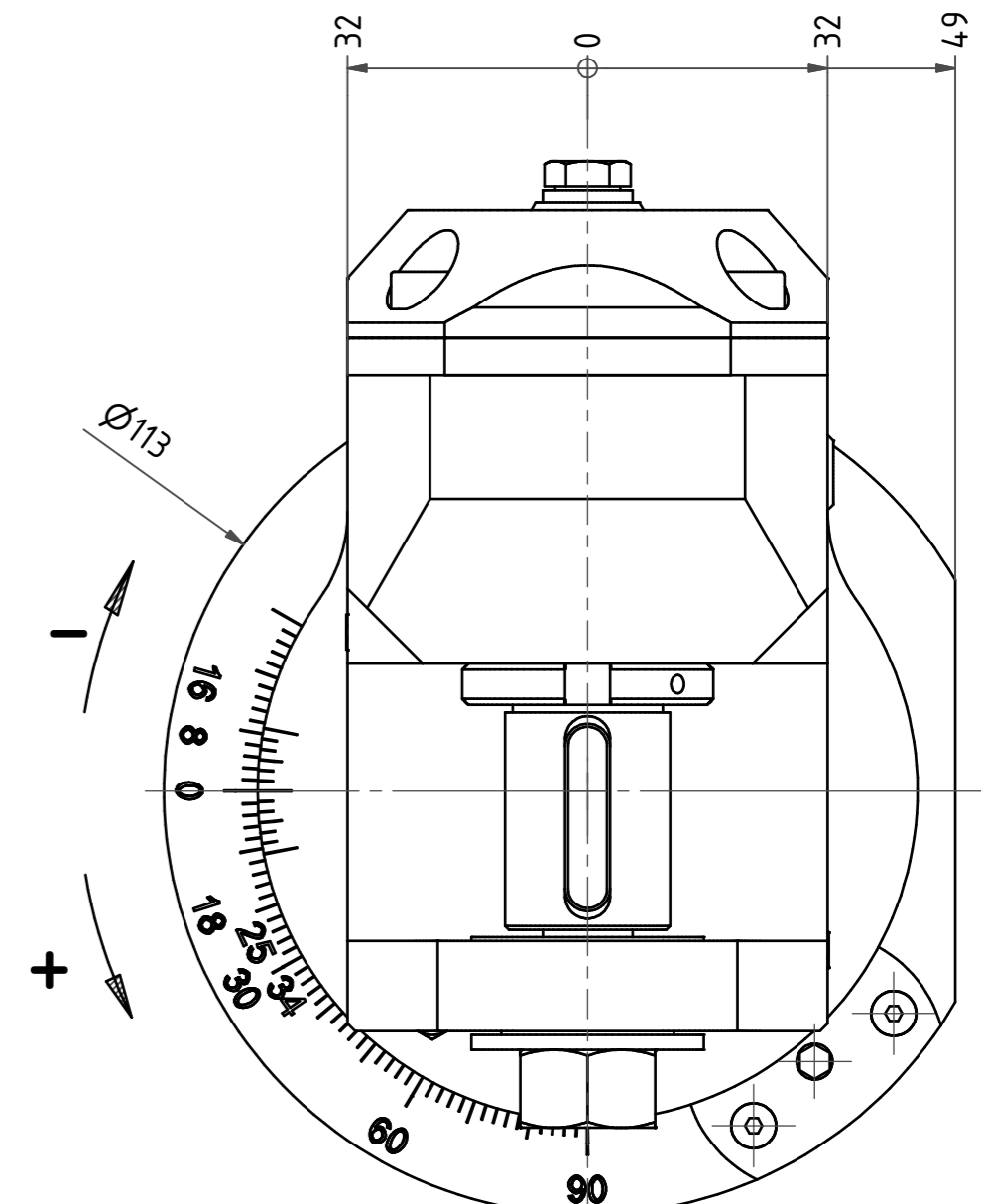

Maschine mit Y oder YB-Achse Rev. 1: -16° bis $+34^\circ$
 Maschine ohne Y-Achse Rev. 1: -16° bis $+25^\circ$
 Einsatz auf Rev. 2 ist nicht möglich.
 Beide Nachbarstationen nicht verwendbar!
 Machine with Y or YB-axis Rev. 1: -16° to $+34^\circ$
 Machine without Y-axis Rev. 1: -16° to $+25^\circ$
 Employment on Rev. 2 is not possible.
 both neighboring are not useable!

Copyright **EWS Tool Technologies**
 Weitergabe und Vervielfältigung dieser Unterlage,
 Verwertung und Mitteilung ihres Inhalts nicht
 gestattet, soweit nicht ausdrücklich zugestanden.
 Zuwiderhandlungen verpflichten zu Schadenersatz.

Bemerkung - Note	Technische Daten - Technical data		Benennung - Title	name	date	Technische Änderungen vorbehalten! Subject to technical modifications!
	M ₁ / M ₂ = 20 / 60 Nm	n ₁ / n ₂ = 6000 / 2000 1/min				
	i (N ₁ :N ₂) = 3:1		EWS EWS Weigte GmbH & Co. KG Maybachstr. 1 D-72096 Ulm/lingen Tel. +49(0)7161/93040-100	DIN A2 MNR: 122700 IDENT: D-EWS-007747 - Blatt - page 1 (1)		