

min. und max. Schwenkwinkel beziehen sich auf den Werkzeughalter.  
 Zusätzlich muss eine Kollisionsbetrachtung im Arbeitsraum durchgeführt werden!  
 min. and max. swiveling angle refer to the tool  
 in addition the work space of the machine has to be checked for interferences!

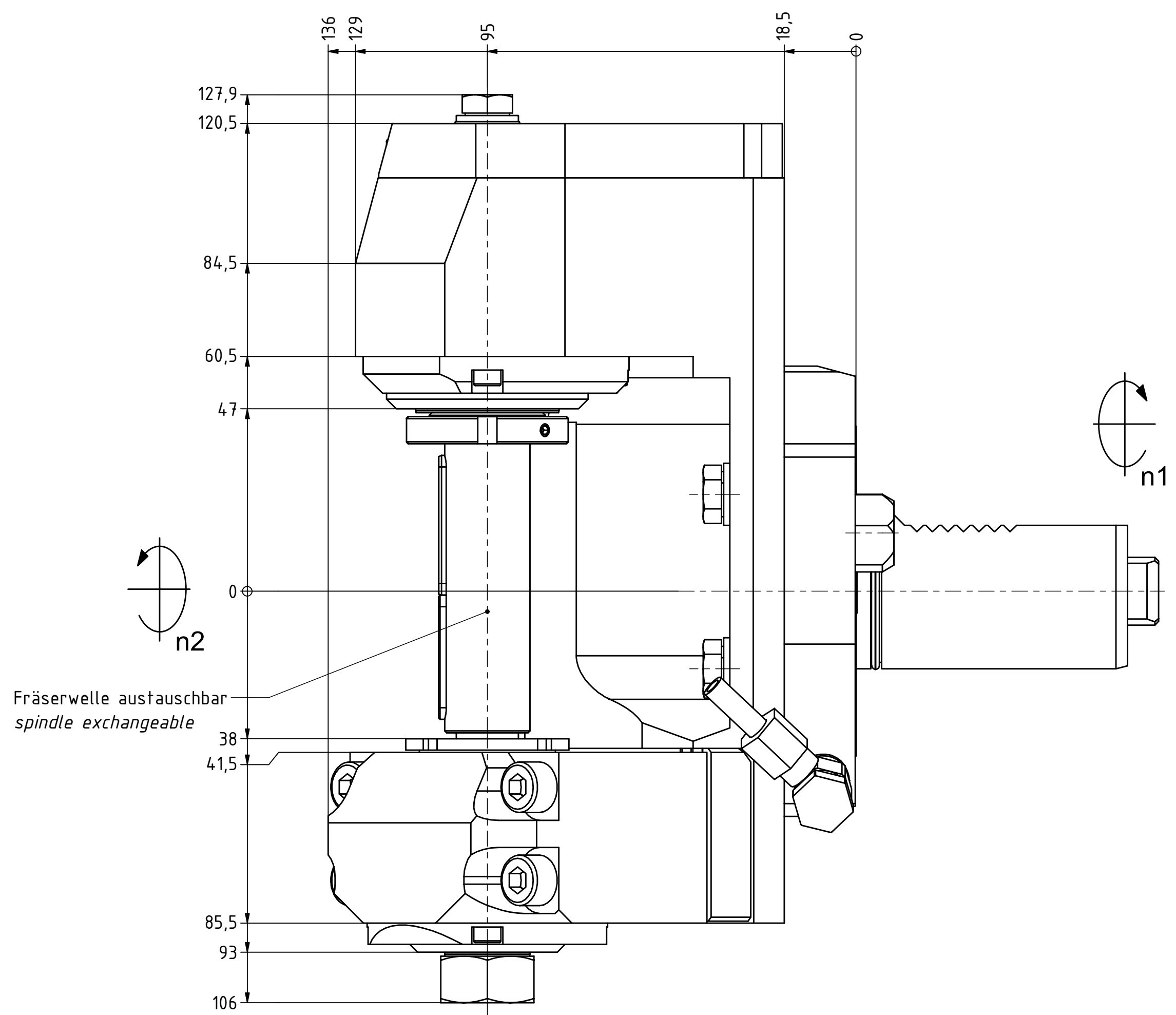

Alternativ werden Zylinderschrauben  
 mit Innensechskant mitgeliefert.  
 Hexagon socket head cap screws  
 are also delivered.

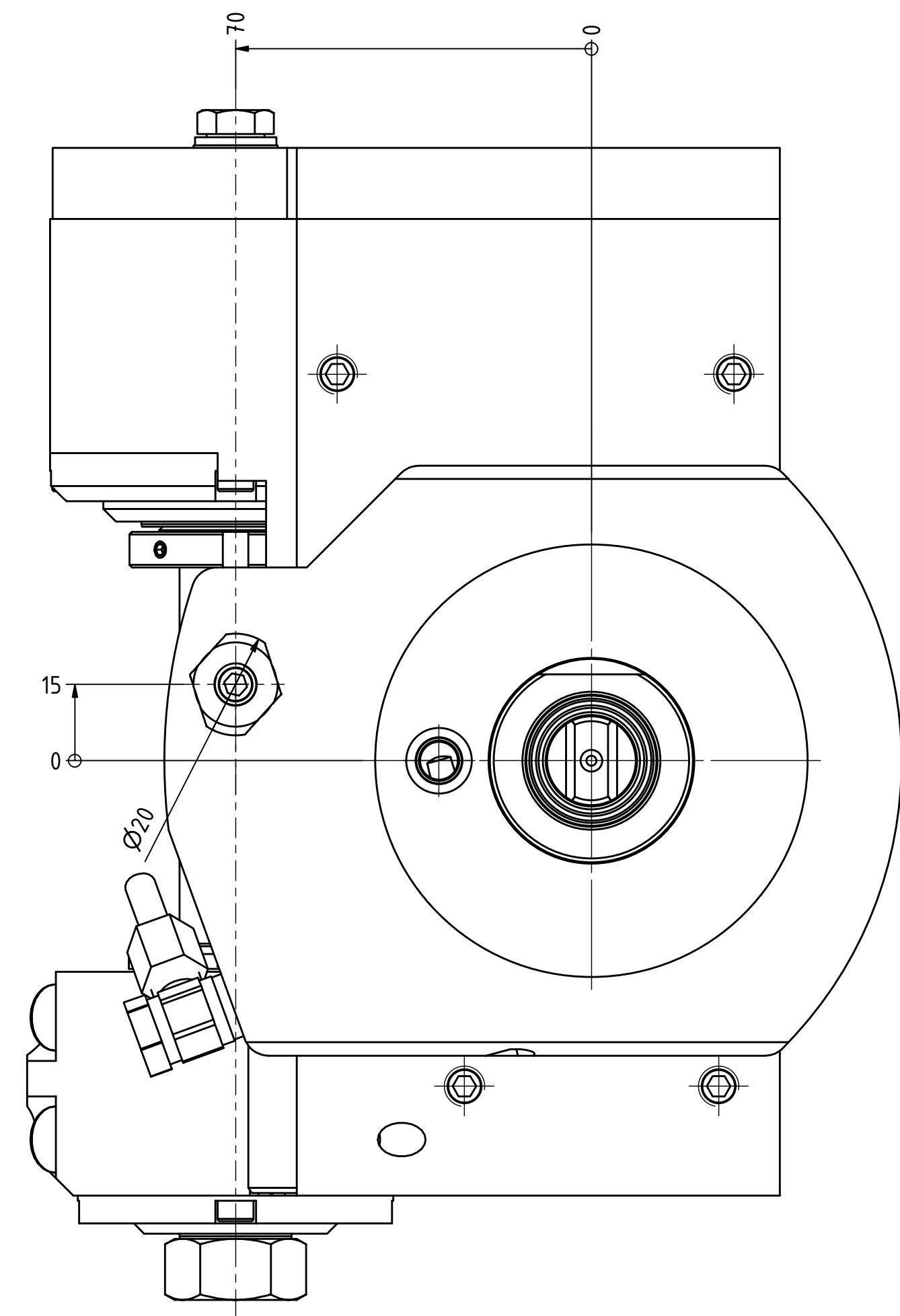
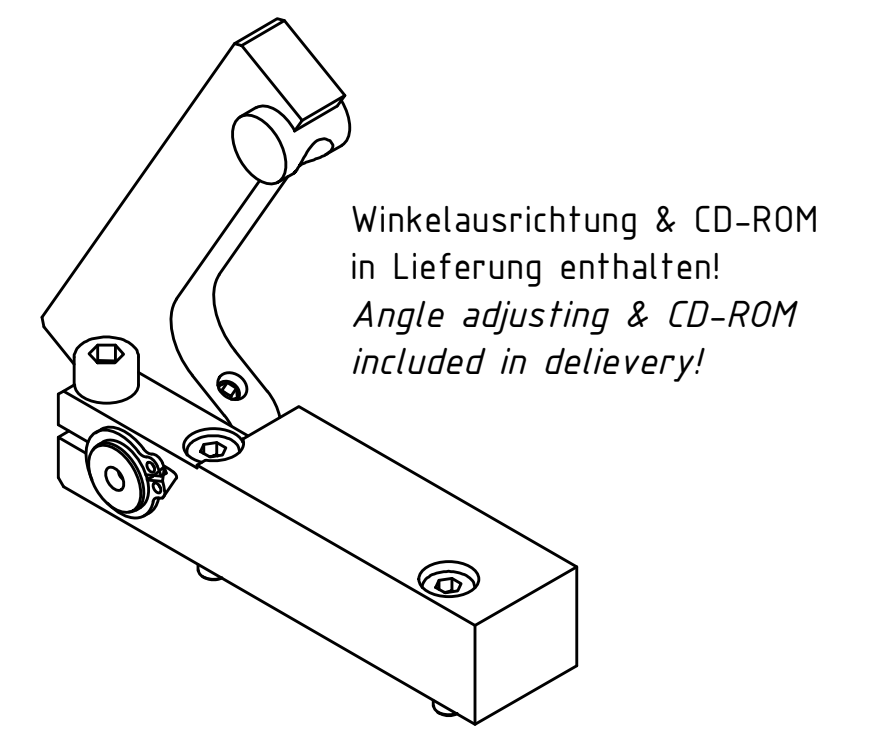
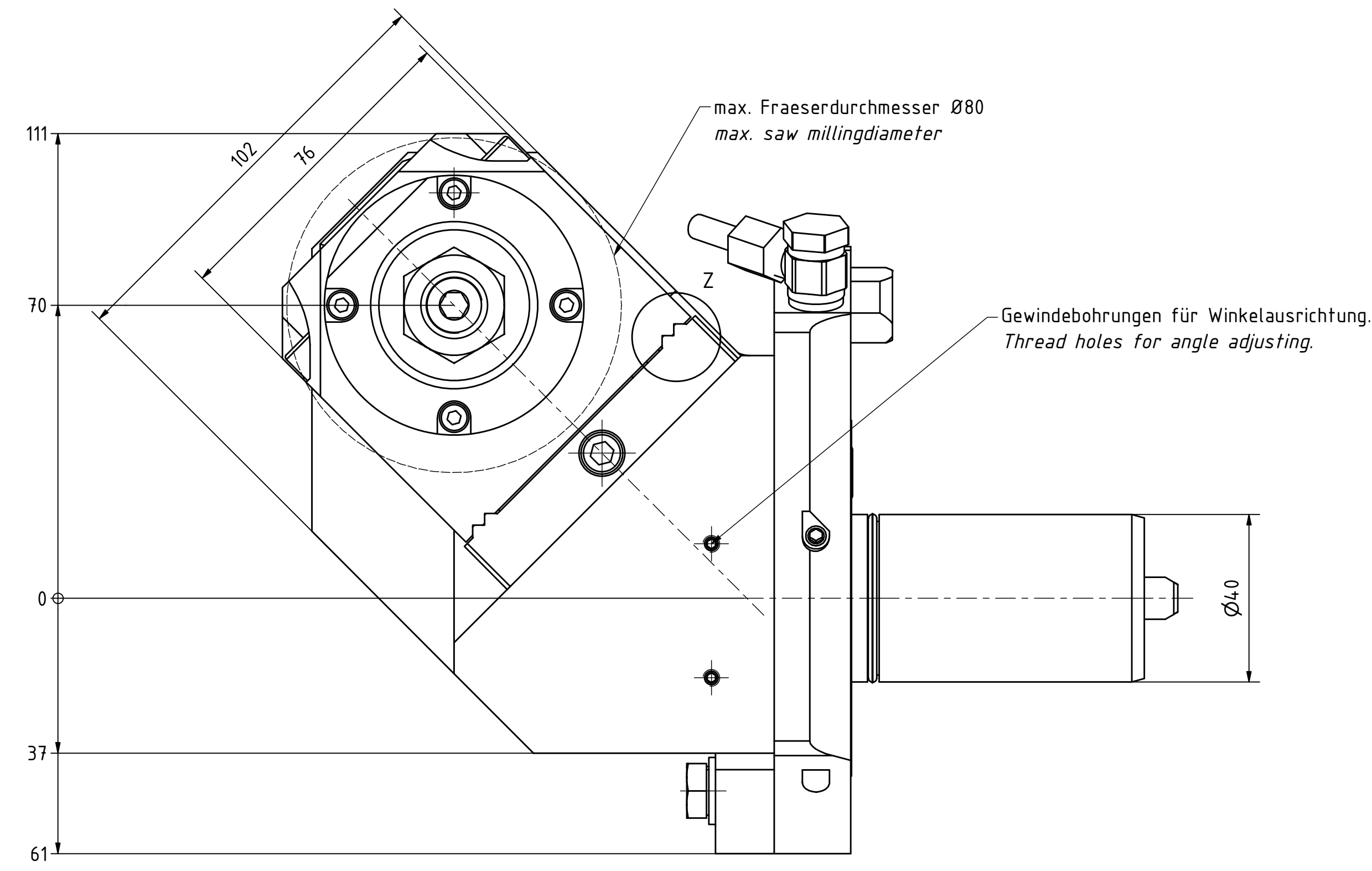
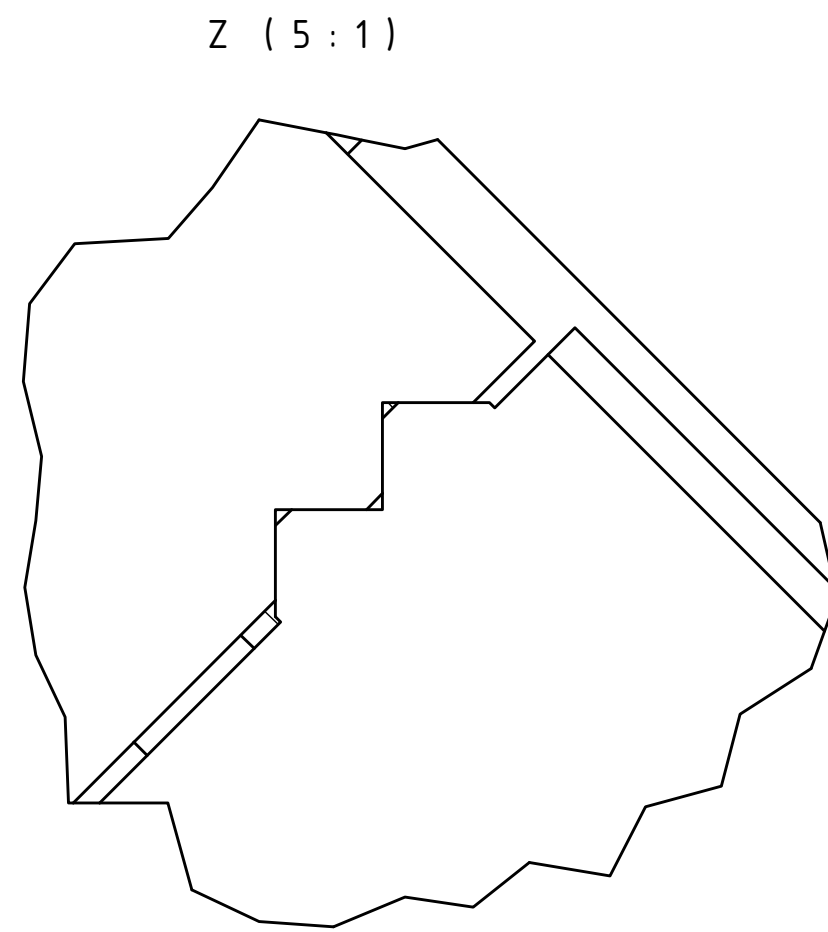
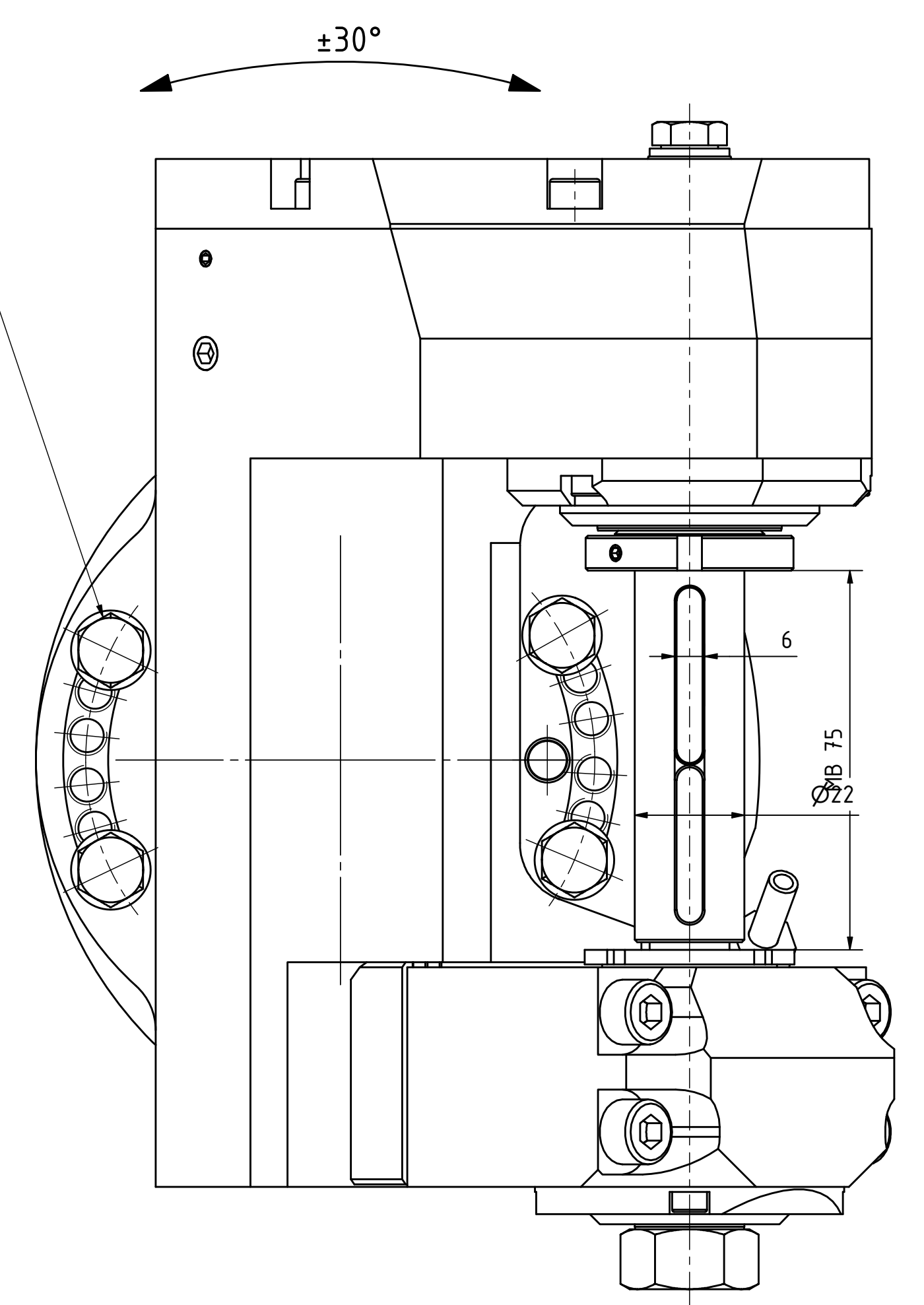
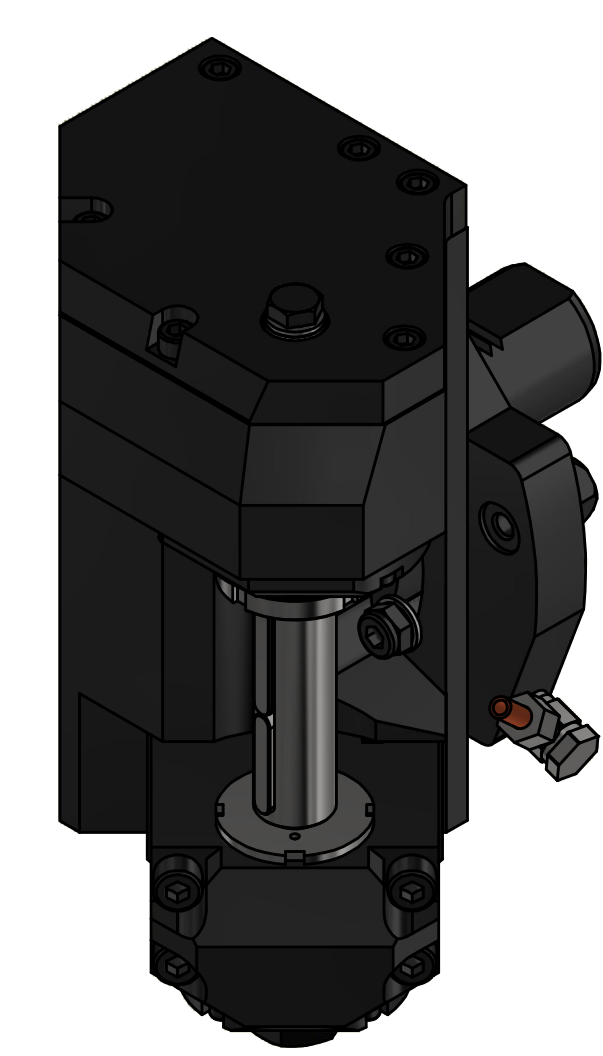

Copyright EWS Tool Technologies  
 Weitergabe und Vervielfältigung dieser Unterlage,  
 Verwertung und Mitteilung ihres Inhalts nicht  
 gestattet, soweit nicht ausdrücklich zugestanden.  
 Zuwiderhandlungen verpflichten zu Schadenersatz.

Gewicht: 16 kg    Beide Nachbarstationen nicht verwendbar!  
 Weight: 16 kg    both neighbouring are not useable!

Bemerkung - Note  
 mit Kegelrollenlagern  
 with taper roller bearings

Technische Daten - technical data  
 Weight = 15.858 [kg]  
 Torque max. (M1/M2) = 50 / 100 [Nm]  
 Speed max. (n1/n2) = 6000 / 3000 [1/min]  
 Gear ratio (i)=n1:n2 = 2:1

Bezeichnung - Title  
**Scheibenfräserkopf**  
 Radial saw milling head

**EWS** Werkzeug-Genossenschaft & Co. KG  
 Hauptwerk: 1  
 642022 Kraggen  
 www.ews-tool.de

Technische Änderungen vorbehalten!  
 Subject to technical modifications!  
 IDENT: DEWS269878

REV. - / A

64.4022MP620R12TKWZ70MB75    156563

