

Zusätzlich werden Zylinderschrauben mit Innensechskant mitgeliefert.  
Hexagon socket head cap screws are provided additionally.

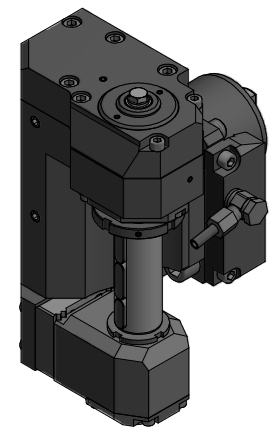
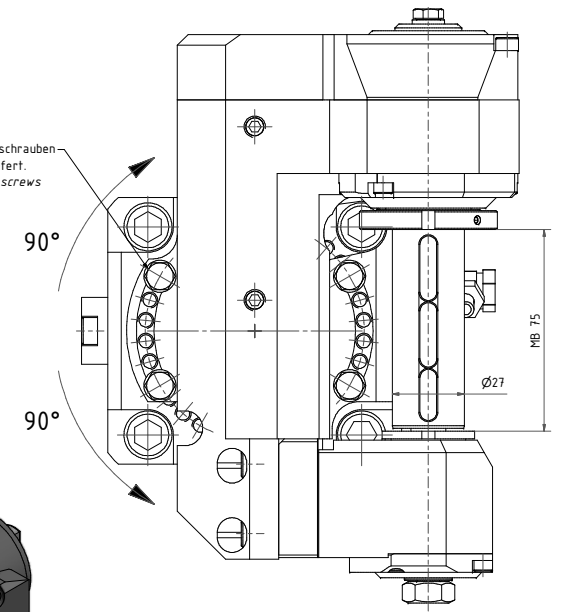

Beide Nachbarstationen nicht verwendbar!  
Both neighbour stations are not useable!

Einrichtung - Note  
mit Kegelrollenlagern  
with taper roller bearings

Technische Daten - Technical data  
Weight = 4.626 [kg]  
Torque max. (M1/M2) = 4.0 / 80 [Nm]  
Speed max. (n1/n2) = 6000 / 3000 [1/min]  
Gear ratio (i)=n1/n2 = 2:1

Bezeichnung - Title  
**Scheibenfräserkopf**  
Radial saw milling head

**EWS** EWS Group GmbH & Co. KG  
EWS Werkzeugmaschinen  
www.ews.com  
TECHNISCHE ANLEITUNG - VERFAHRSPLAN  
Leaflet for technical modification  
IDENT: SEWS19323  
REV: -JA  
PART  
**64.6027LB4.000BMT12TKWZ65MB75** **156383**

Copyright EWS Tool Technologies  
Weitergabe und Vervielfältigung dieser Unterlage,  
Veränderung und Mitteilung ihres Inhalts nicht  
gestattet, soweit nicht ausdrücklich zugestanden.  
Zuweiterhandlungen verpflichtet zu Schadensersatz.

