

Z (5:1)

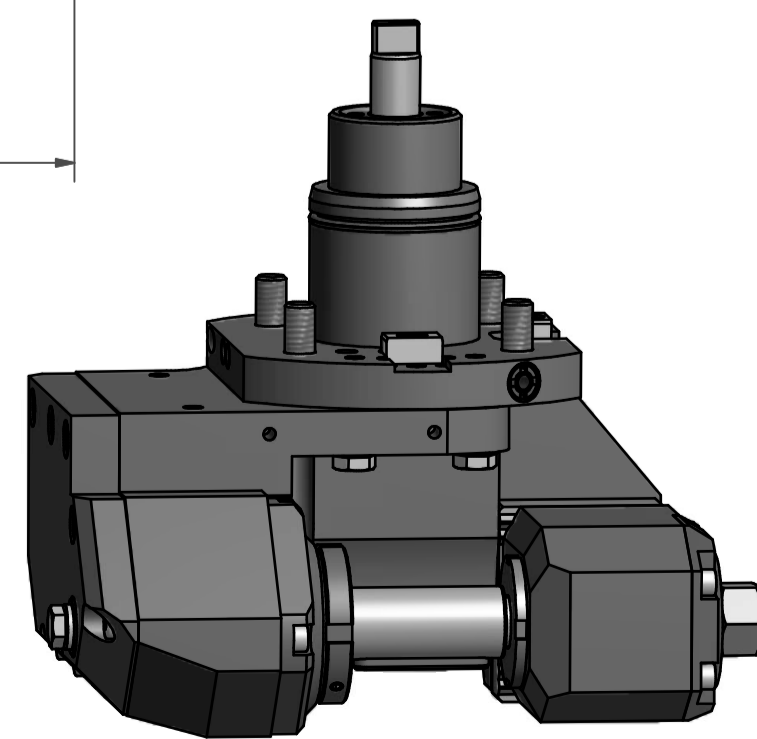
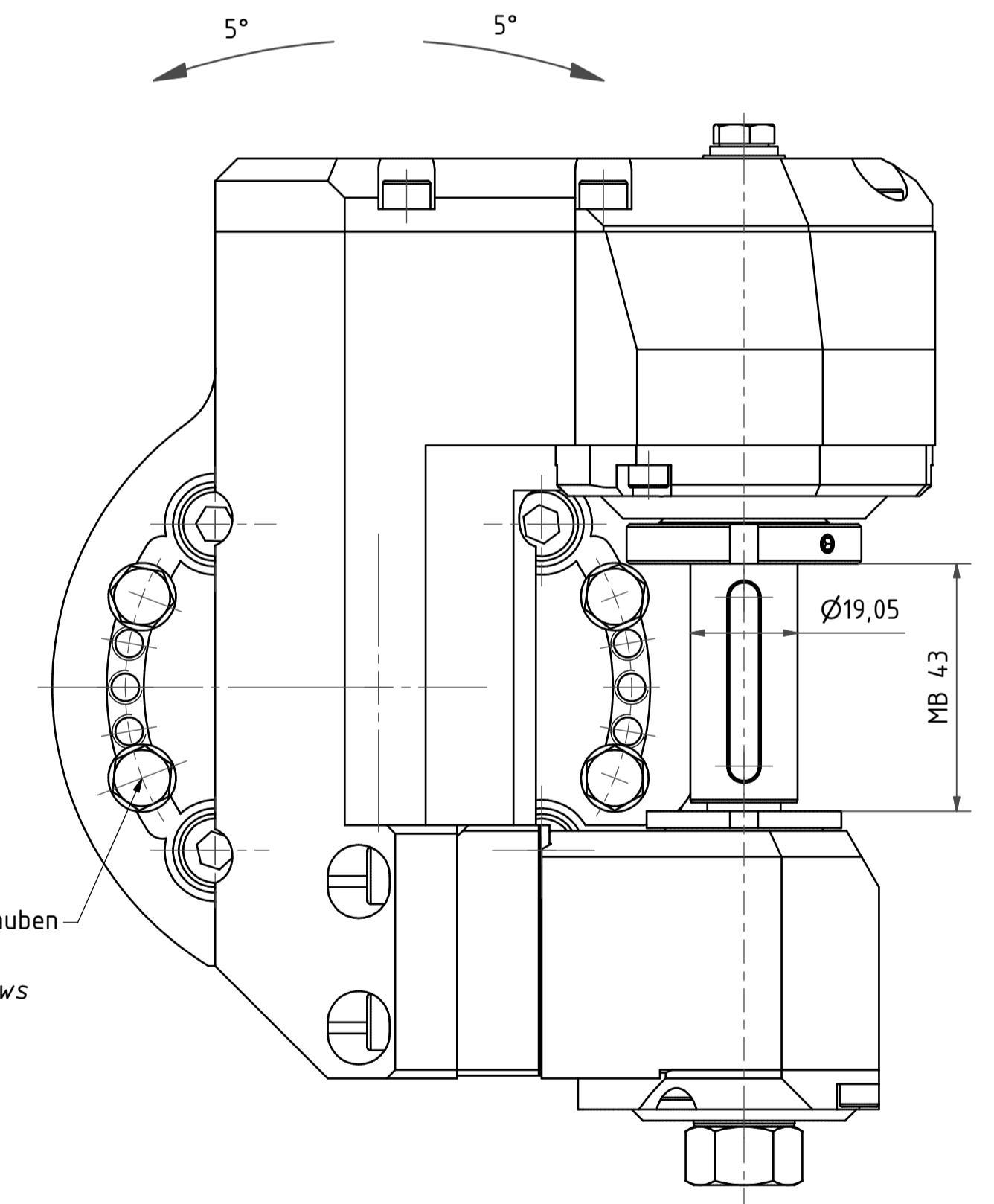
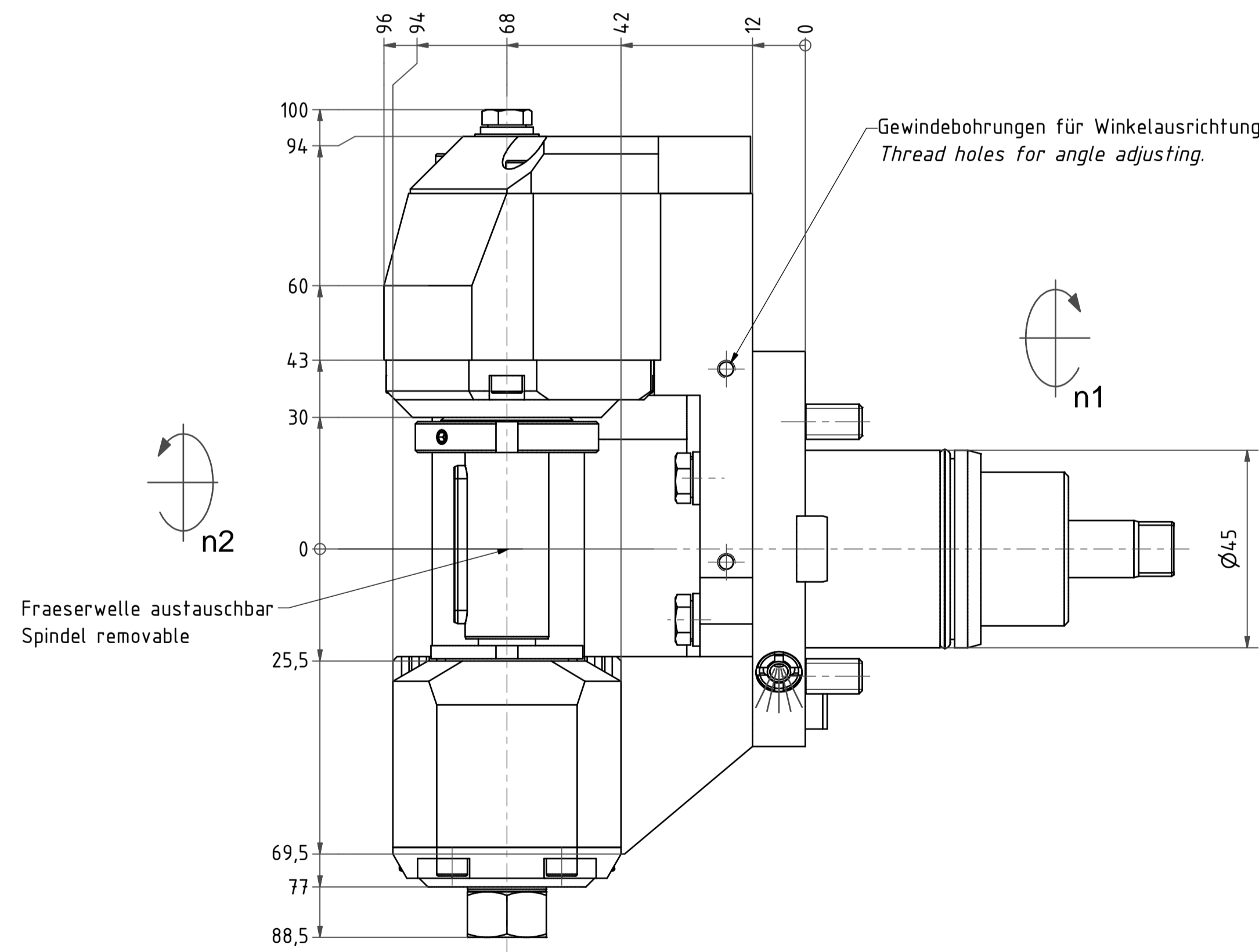
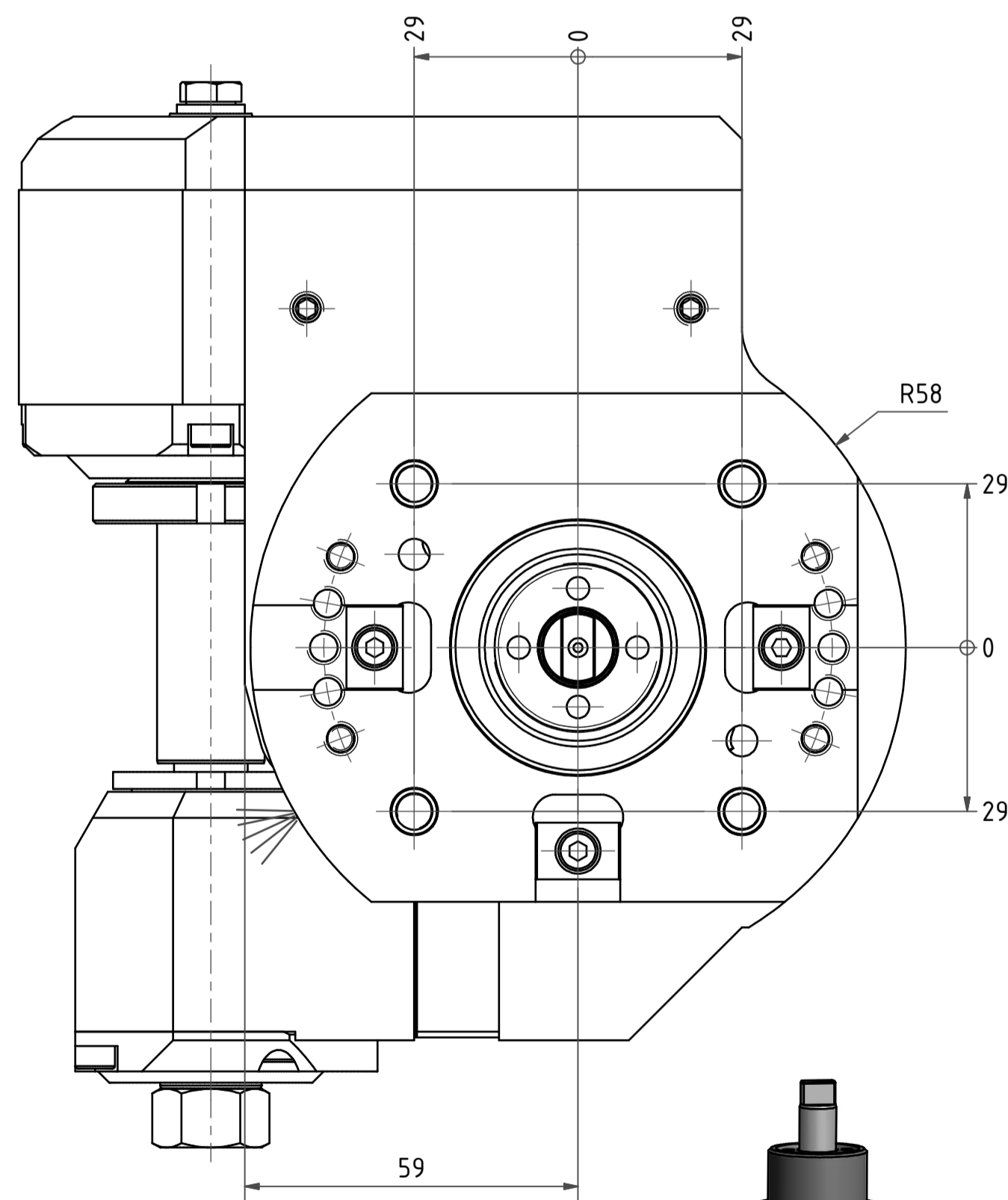
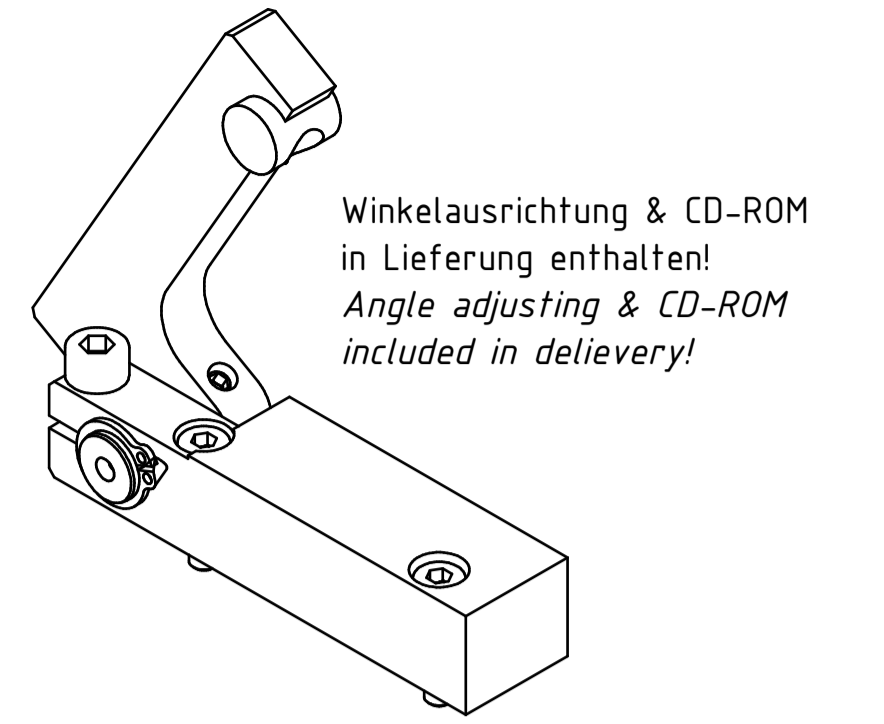
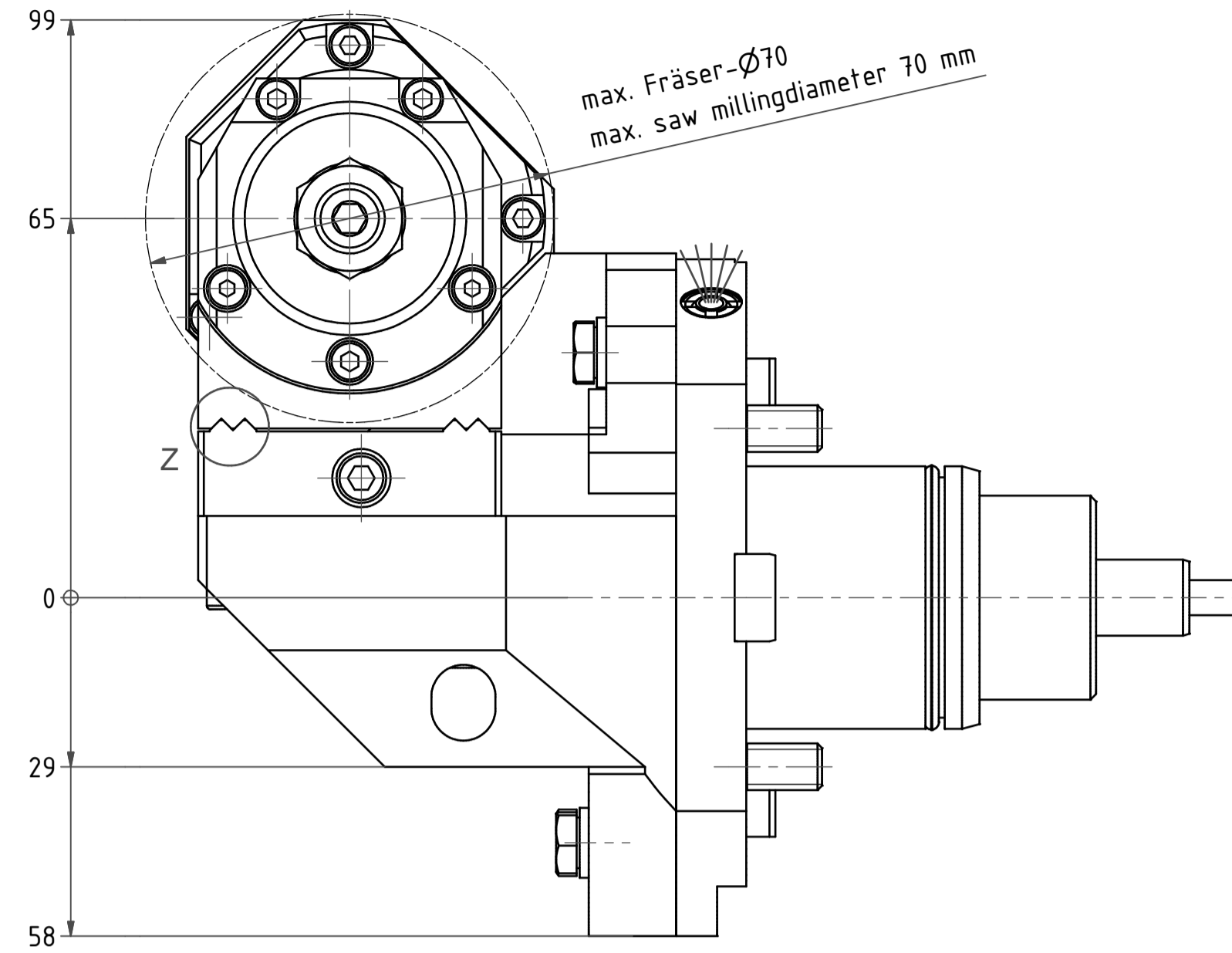
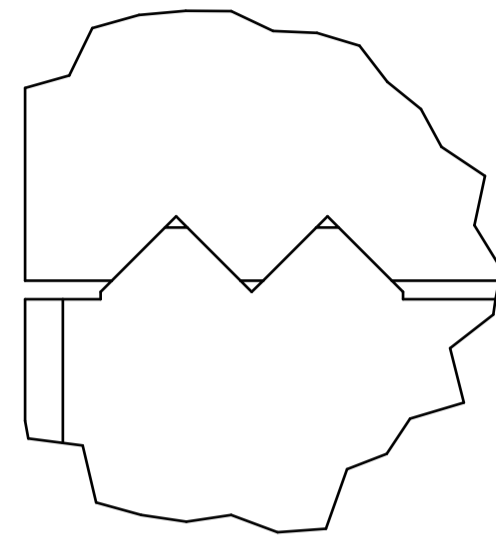

Achtung/Caution:
Dieses Werkzeug kann nur in der 0°-Position montiert und demontiert werden, wie gezeichnet!
Somit ist eine Winkelverstellung nur möglich, wenn das Werkzeug bereits auf der Maschine montiert ist.
This tool can only be mounted and remounted in 0° position, like drawn!
So, angle adjustment is only possible, when this tool is already mounted on the machine!

Copyright **EWS Tool Technologies**
Weitergabe und Vervielfältigung dieser Unterlage, Verwertung und Mitteilung ihres Inhalts nicht gestattet, soweit nicht ausdrücklich zugestanden. Zuwiderhandlungen verpflichten zu Schadenersatz.

Aus Platzgründen ist keine Feinverstellung vorgesehen!
Due to lack of space is no fine adjustment scheduled!

Mind. eine Nachbarstation nicht verwendbar!
At least one neighbouring station is not useable!

Gewicht: 9 kg
Weight: 9 kg

Bemerkung - Note mit Kegelrollenlager with taper roller bearing(s)	Technische Daten - Technical data
	M ₁ / M ₂ = 25 / 25 Nm
	n ₁ / n ₂ = 5000 / 5000 1/min
	i (N ₁ :N ₂) = 1:1

Bemerkung - Note
Scheibenfräserkopf Radial saw milling head

name	date	Technische Änderungen vorbehalten! Subject to technical modifications!
drawing F-Mittschub	14.02.2014	
EWS Tool Technologies		64.4519.051809TKWZ65MB43
MNR: 172909		IDENT: 0-EWS-15175 - Blatt - page 1 (1)