

Winkelausrichtung & CD-ROM
in Lieferung enthalten!
Angle adjusting & CD-ROM
included in delivery!

Z (5:1)

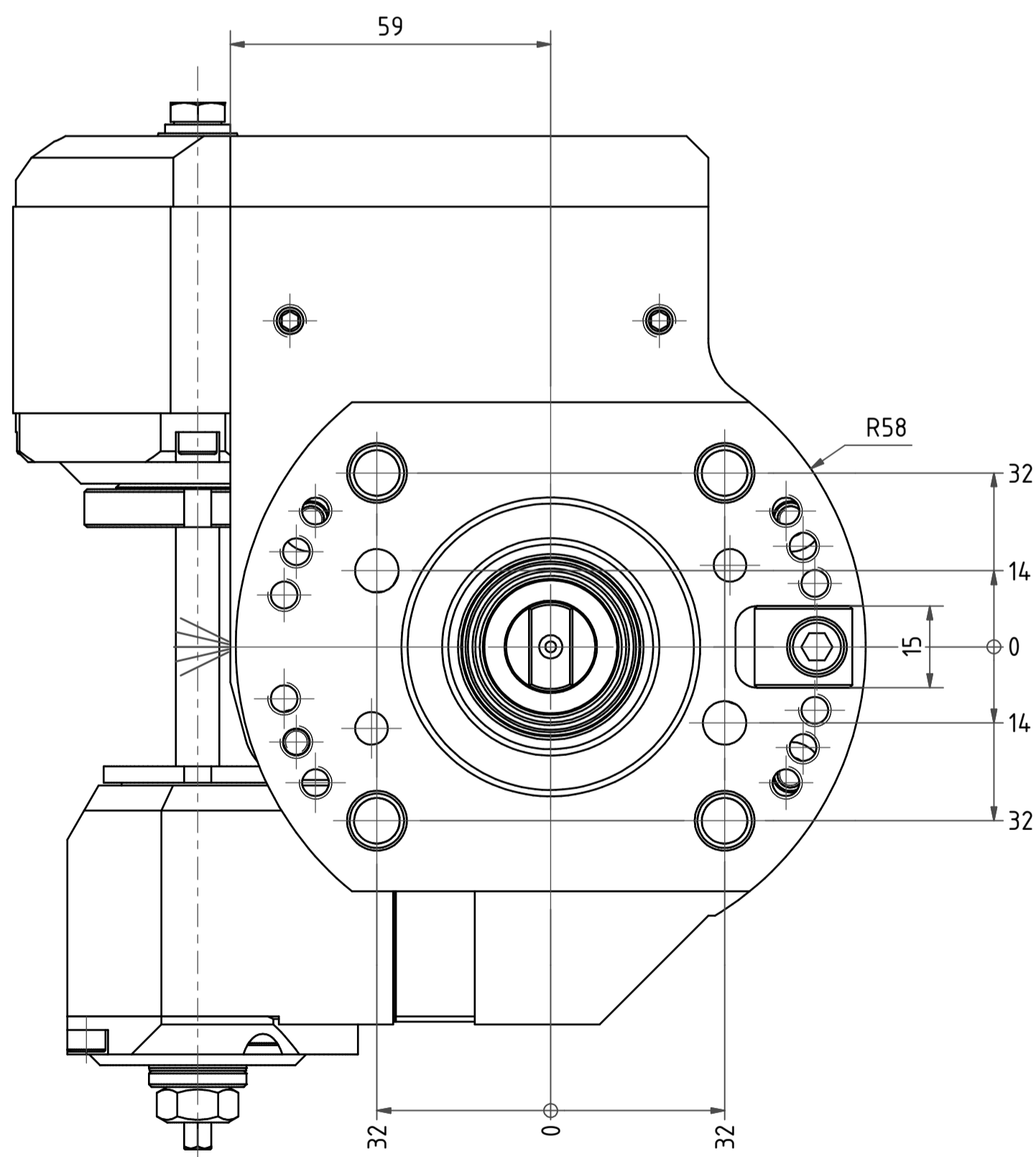

Fraeserwelle austauschbar
Spindle removable

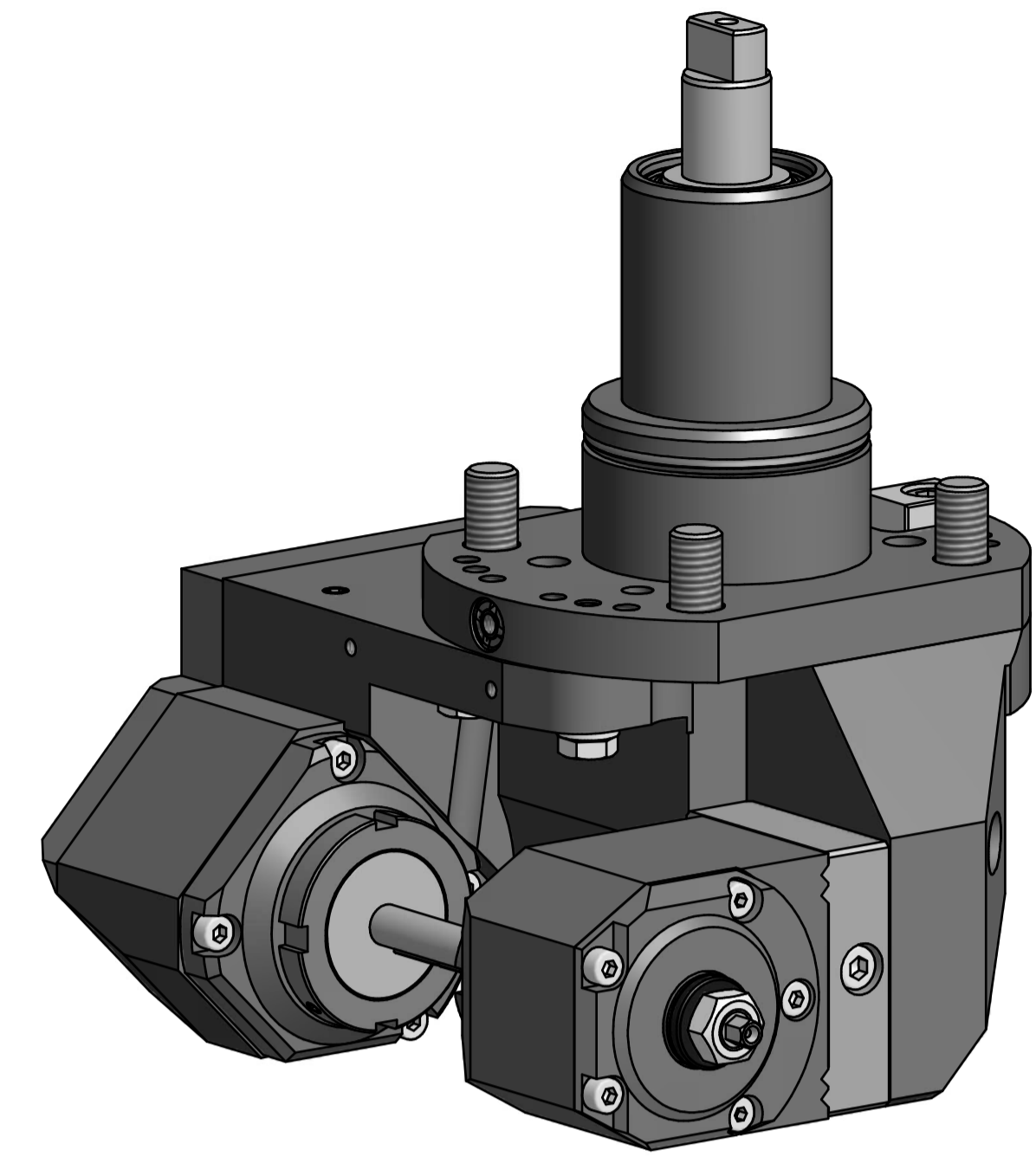
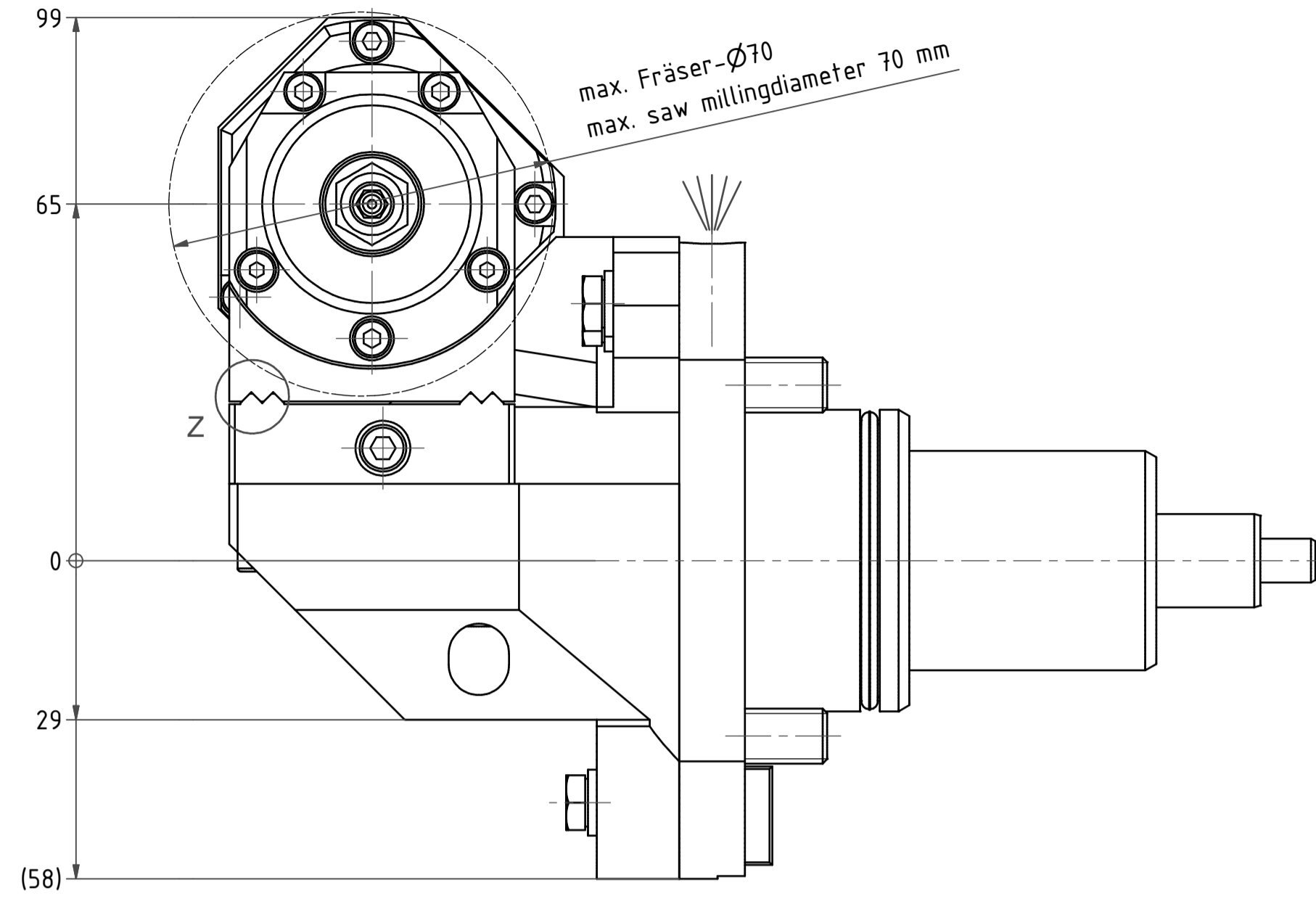
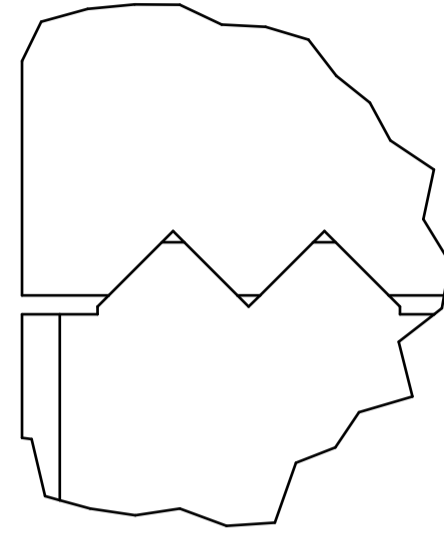

n2

22

25.5

69.5

77

96

94

68

42

12

0

Gewindebohrungen für Winkelausrichtung.
Thread holes for angle adjusting.

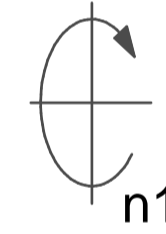

n1

\varnothing 55

Alternativ werden Zylinderschrauben
mit Innensechskant mitgeliefert.
Hexagon socket head cap screws
are also delivered.

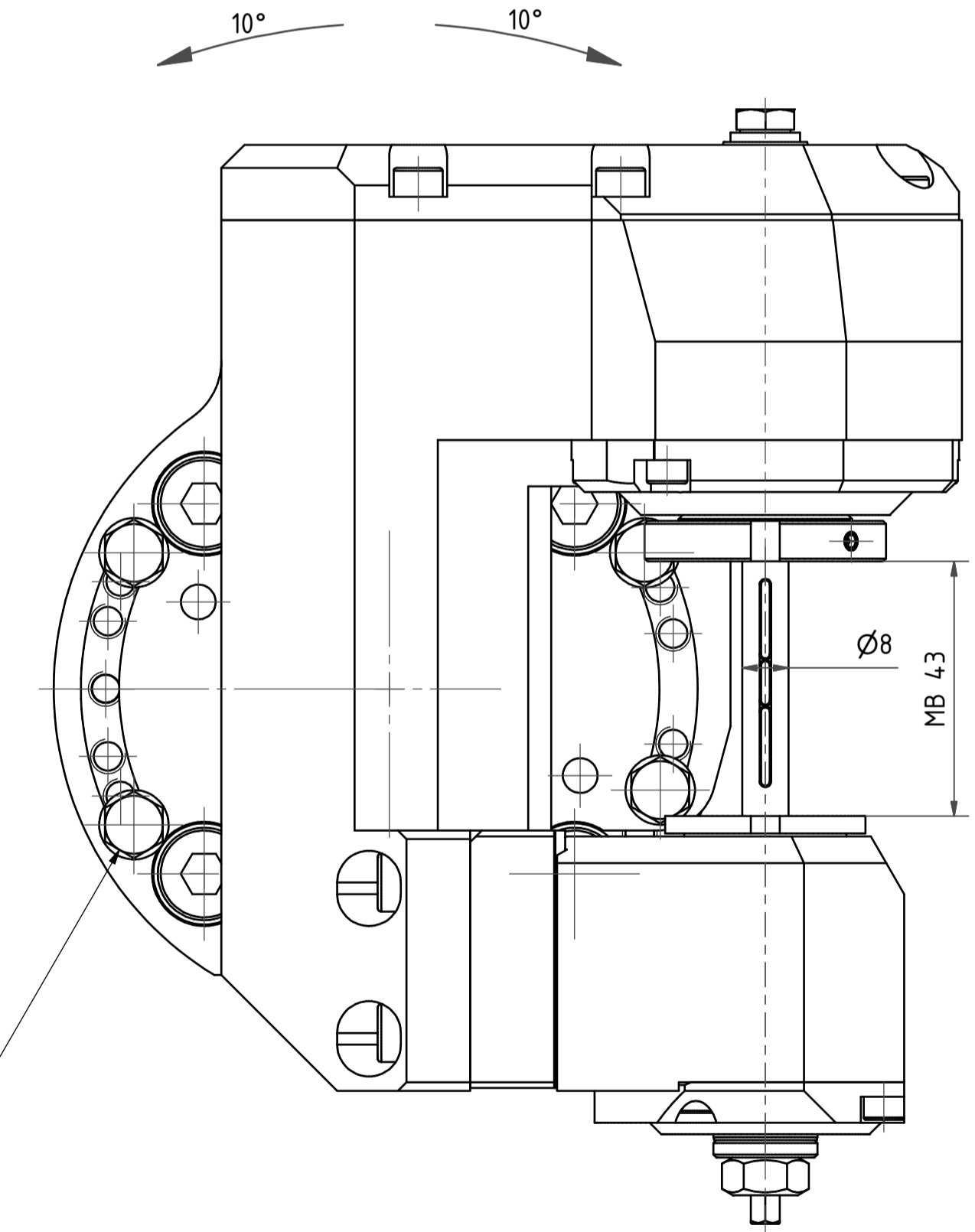

Achtung/Caution:
Dieses Werkzeug kann nur in der 0°-Position
montiert und demontiert werden, wie gezeichnet!
Somit ist eine Winkelverstellung nur möglich,
wenn das Werkzeug bereits auf der Maschine montiert ist.
This tool can only be mounted and remounted
in 0° position, like drawn!
So, angle adjustment is only possible, when this tool
is already mounted on the machine!

Copyright EWS Tool Technologies
Weitergabe und Vervielfältigung dieser Unterlage,
Verwertung und Mitteilung ihres Inhalts nicht
gestattet, soweit nicht ausdrücklich zugestanden.
Zuwerhandlungen verpflichten zu Schadenersatz.

Gewicht: 9 kg
Weight: 9 kg

Mind. eine Nachbarstation nicht verwendbar!
At least one neighbouring station is not useable!

Aus Platzgründen ist keine Feinverstellung vorgesehen!
Due to lack of space is no fine adjustment scheduled!

Bemerkung - Note
mit Kegelrollenlager
with taper roller bearing(s)

Technische Daten - Technical data
M1 / M2 = 20 / 40 Nm
n1 / n2 = 6000 / 3000 1/min
i (N1:N2) = 2:1

Bemerkung - Note
Scheibenfräserkopf
Radial saw milling head

name	date	Technische Änderungen vorbehalten! Subject to technical modifications!
Thiess	30.09.2014	
EWS Tool Technologies		64.5508180912TKWZ65MB4.3
MNR: 177477		IDENT: D-EWS-164226 - Blatt - page 1 (1)