

max. Fraeserdurchmesser $\varnothing 80$
 max. saw milling diameter

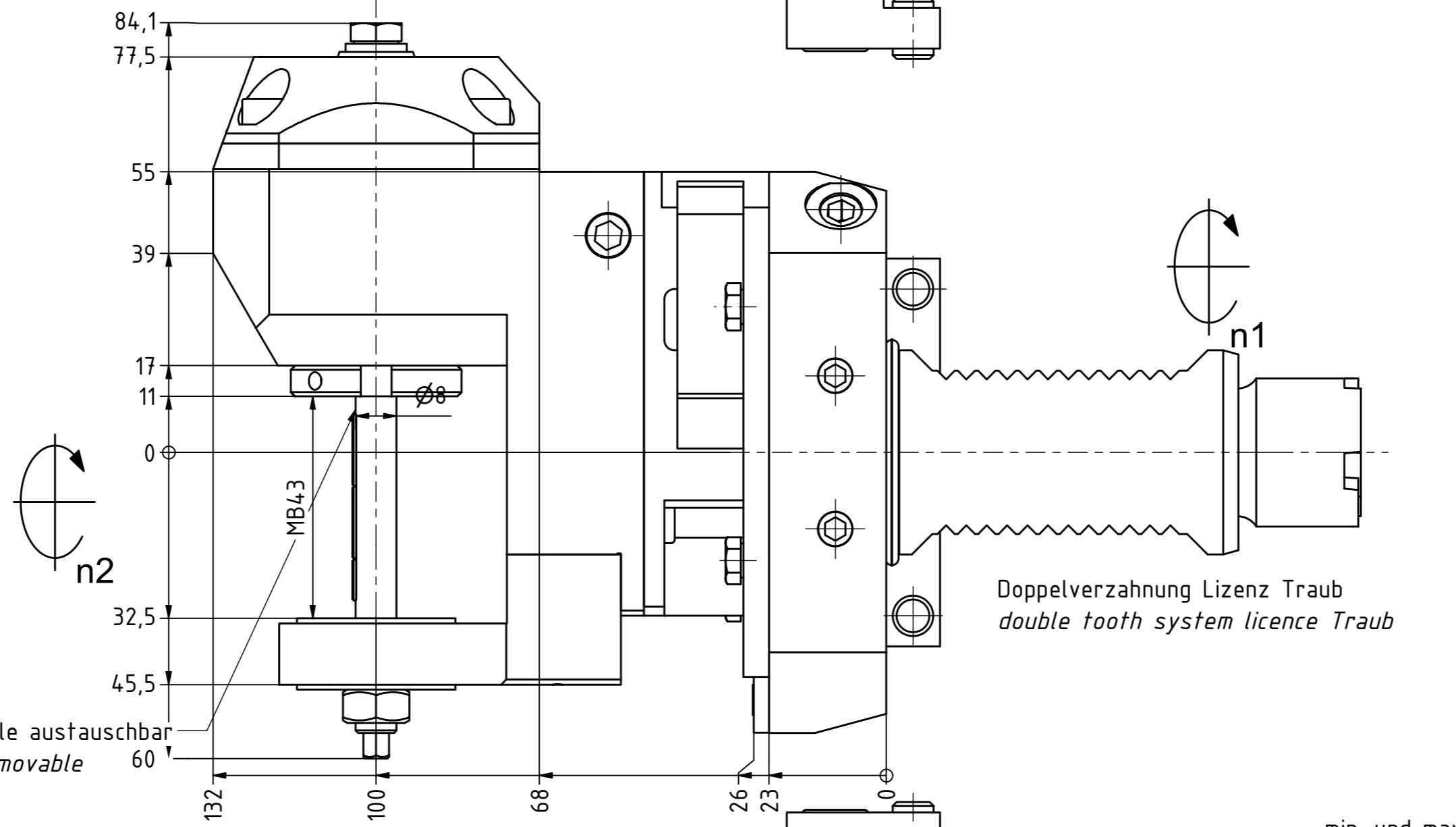

Doppelverzahnung Lizenz Traub
 double tooth system licence Traub

Fraeserwelle austauschbar
 Spindle removable

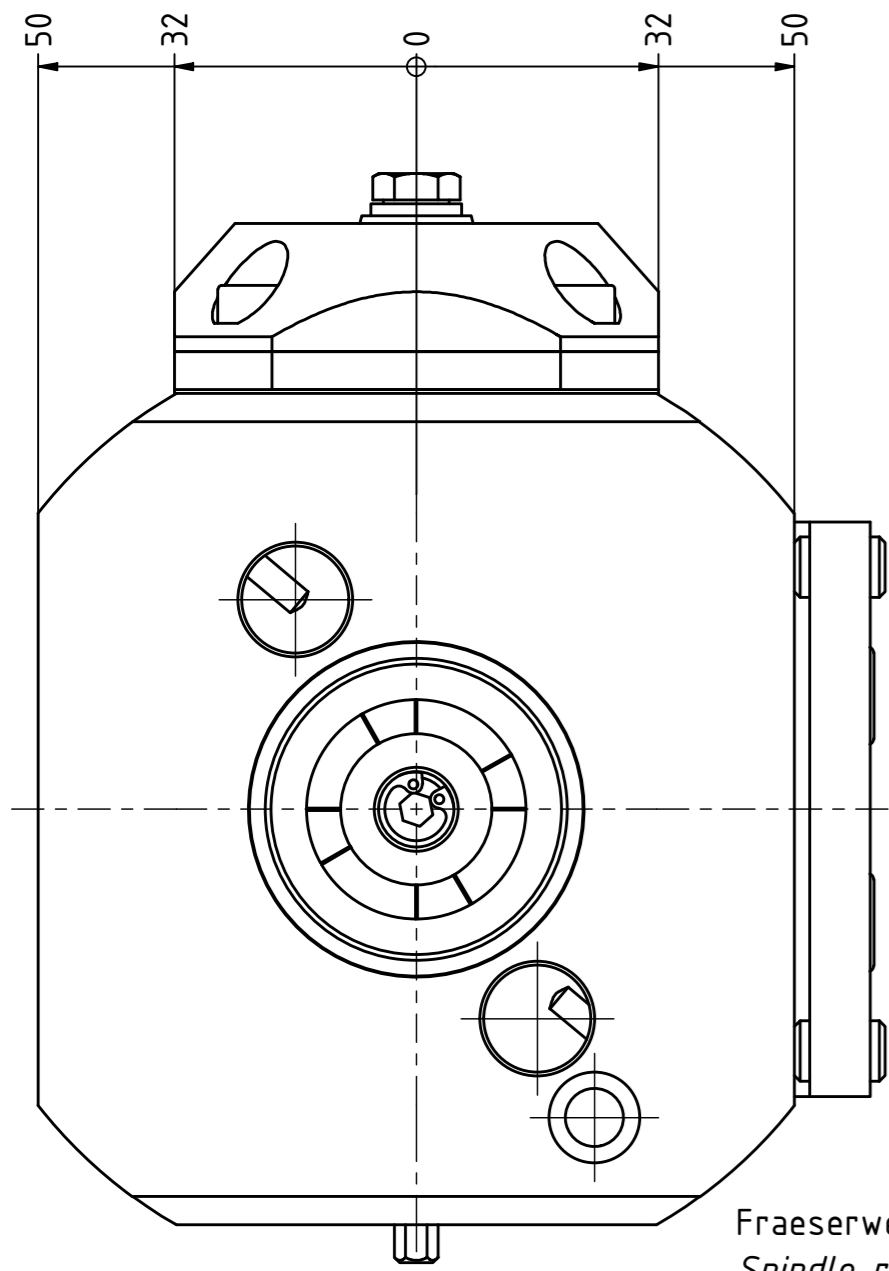
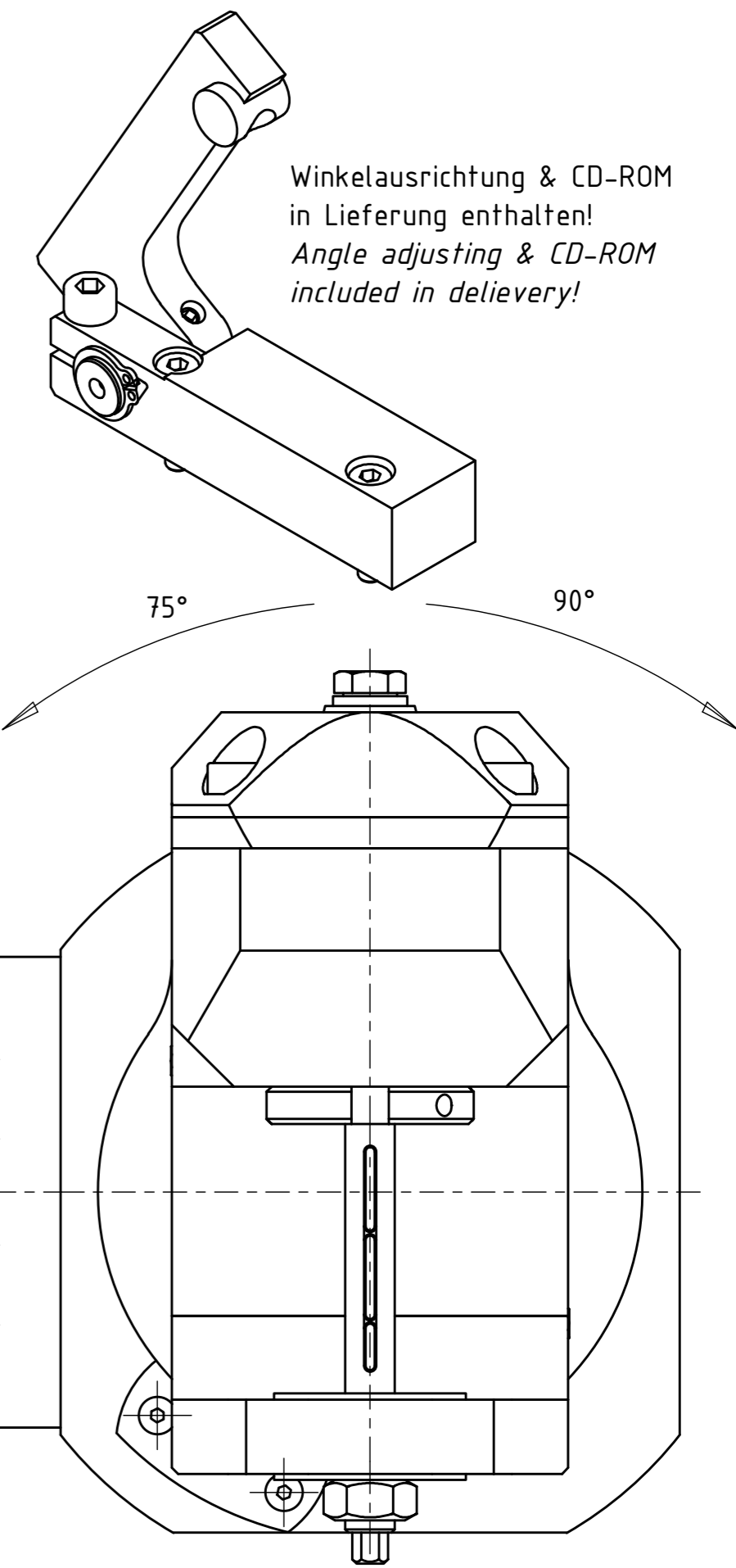

min. und max. Schwenkwinkel beziehen sich auf den Werkzeughalter.
 Zusätzlich muss eine Kollisionsbetrachtung im Arbeitsraum durchgeführt werden!
 min. and max. swiveling angle refer to the tool
 in addition the work space of the machine has to be checked for interferences!

Beide Nachbarstationen nicht verwendbar!
 both neighboring are not useable!

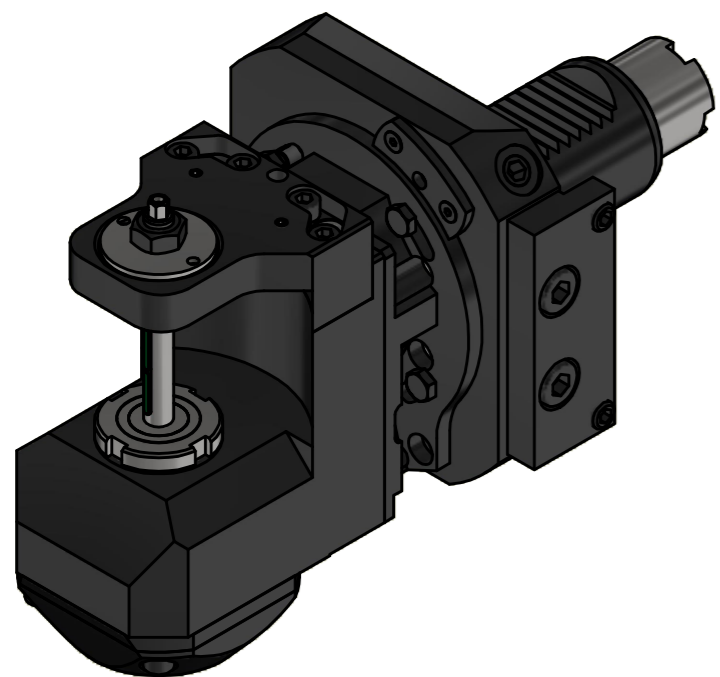

Bemerkung - Note

Technische Daten - technical data
 Weight = 5.883 [kg]
 Torque max. (M1/M2) = 20 / 60 [Nm]
 Speed max. (n1/n2) = 6000 / 2000 [1/min]
 Gear ratio (i)=n1:n2 = 3:1

Benennung - Title

Scheibenfräserkopf
 Radial saw milling head

EWS EWS Weigle GmbH & Co. KG
 Maybachstr. 1
 D-73066 Ulm/Ingen
 www.ews-tools.de

Technische Änderungen vorbehalten!
 Subject to technical modifications!
 IDENT: D-EWS-091909

Nr. - No.
 64.4008LT1513TKWMB43-BG30

REV: -/A
 MNR.
 150790



Copyright **EWS Tool Technologies**
 Weitergabe und Vervielfältigung dieser Unterlage,
 Verwertung und Mitteilung ihres Inhalts nicht
 gestattet, soweit nicht ausdrücklich zugestanden.
 Zuwiderhandlungen verpflichten zu Schadenersatz.