

max. Fraeserdurchmesser Ø80
max. saw milling diameter

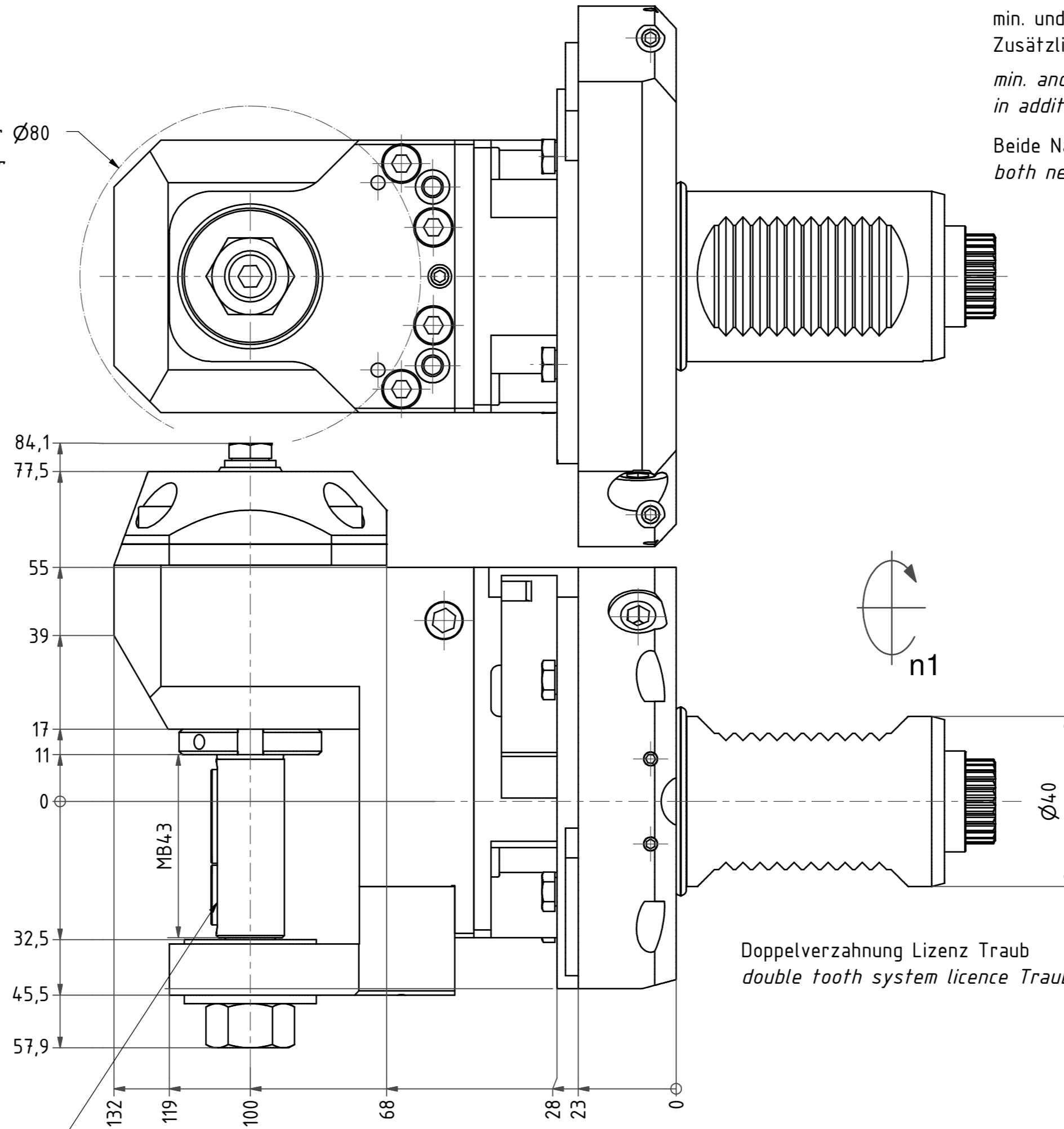

Doppelverzahnung Lizenz Traub
double tooth system licence Traub

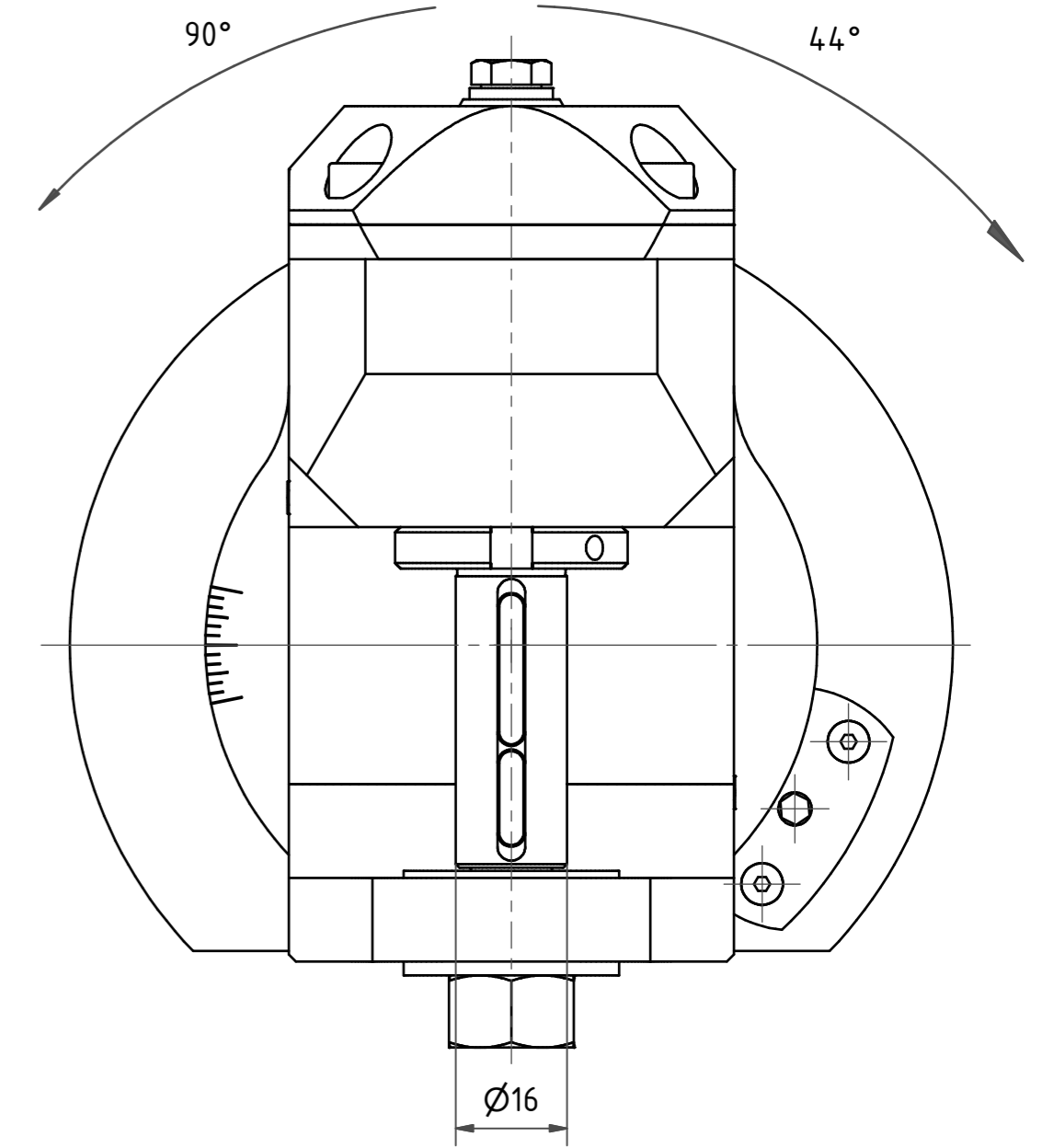

min. und max. Schwenkwinkel beziehen sich auf den Werkzeughalter.
Zusätzlich muss eine Kollisionsbetrachtung im Arbeitsraum durchgeführt werden!
min. and max. swiveling angle refer to the tool
in addition the work space of the machine has to be checked for interferences!

Beide Nachbarstationen nicht verwendbar!
both neighboring are not useable!

Fraeserwelle austauschbar
Spindle removable

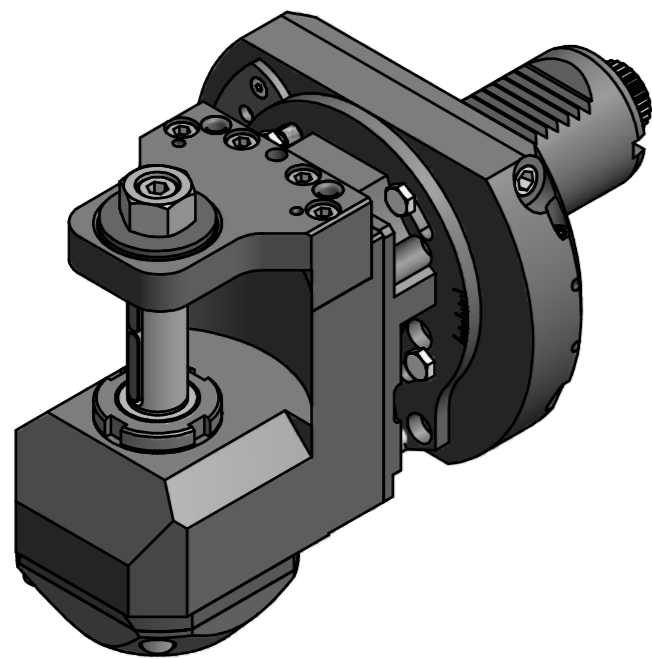

Bemerkung - Note

Technische Daten - technical data

Weight = 5.765 [kg]
Torque max. (M1/M2) = 20 / 60 [Nm]
Speed max. (n1/n2) = 6000 / 2000 [1/min]
Gear ratio (i)=n1:n2 = 3:1

Benennung - Title

Scheibenfräserkopf
Radial saw milling head



Technische Änderungen vorbehalten!
Subject to technical modifications!

IDENT: D-EWS-005160

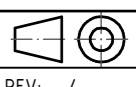

REV: -/-

Nr. - No.
64.4016CTXI3TKWMB43-BG30

MNR.
133172



Copyright **EWS Tool Technologies**
Weitergabe und Vervielfältigung dieser Unterlage,
Verwertung und Mitteilung ihres Inhalts nicht
gestattet, soweit nicht ausdrücklich zugestanden.
Zuwerhandlungen verpflichten zu Schadenersatz.