

Auf Anfrage können auch Winkel über 15° eingestellt werden.
Maschinenabhängig wegen Arbeitsraum.
Angles over 15° can be preset on request.
Machine-dependent due to workspace.

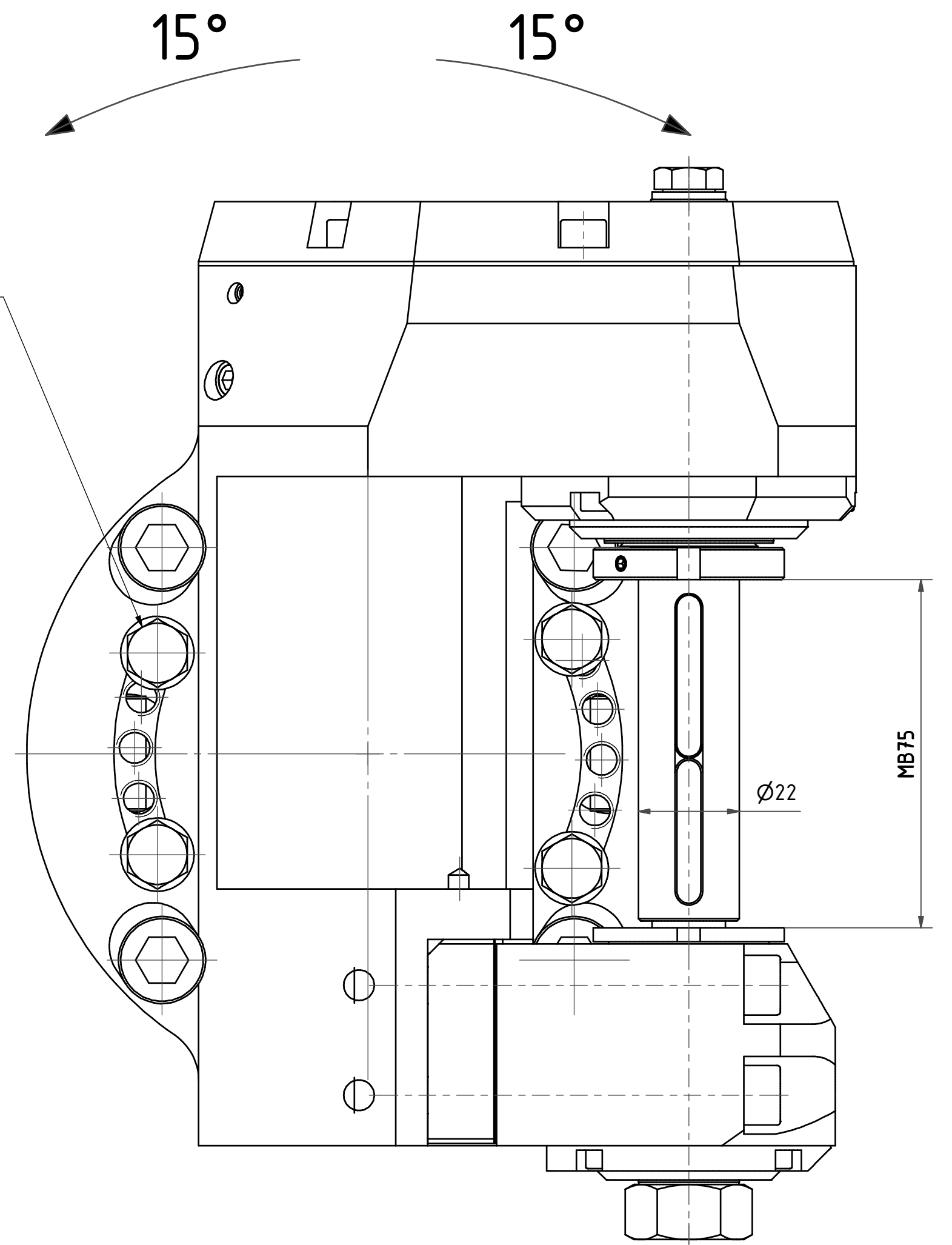
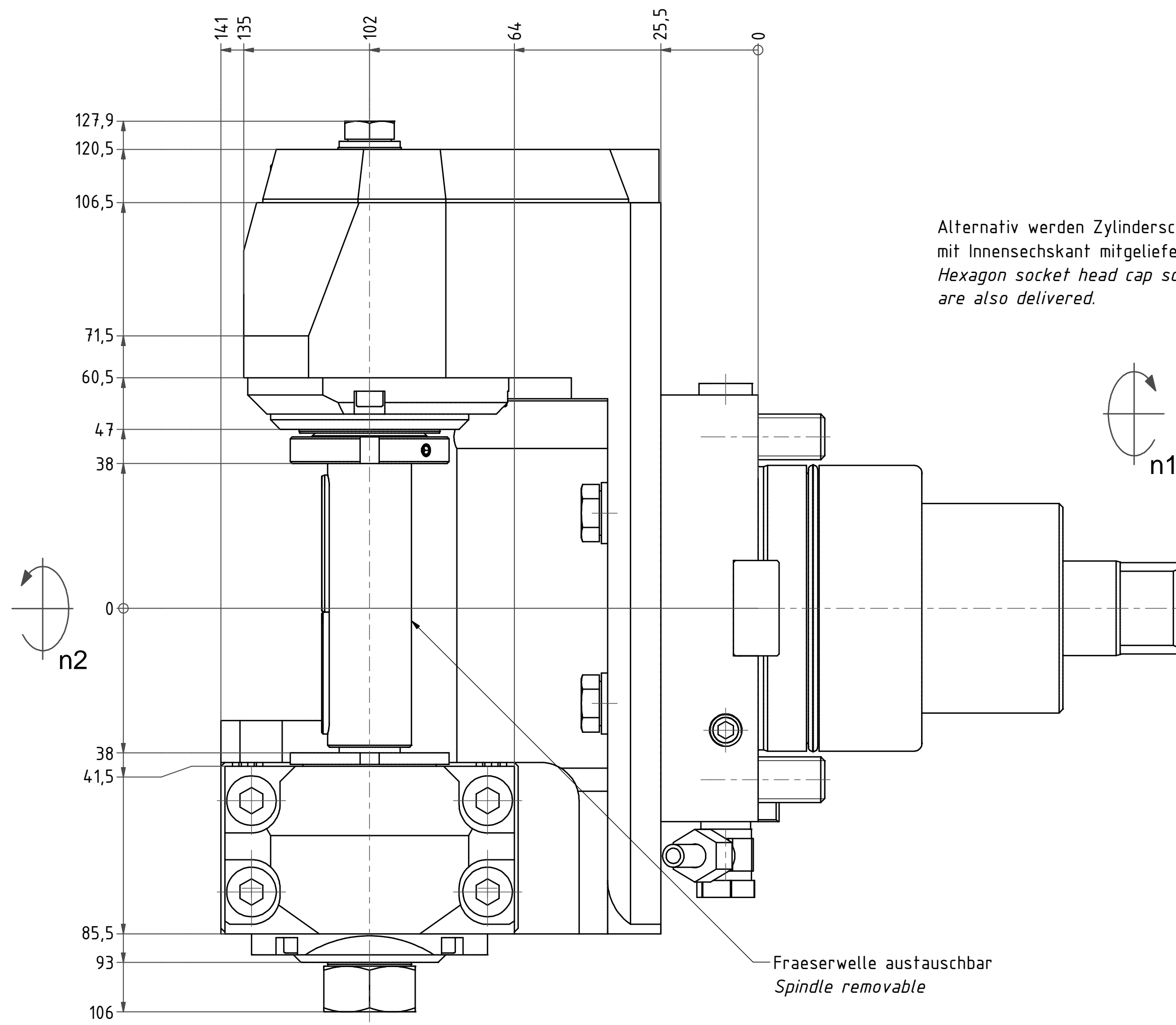
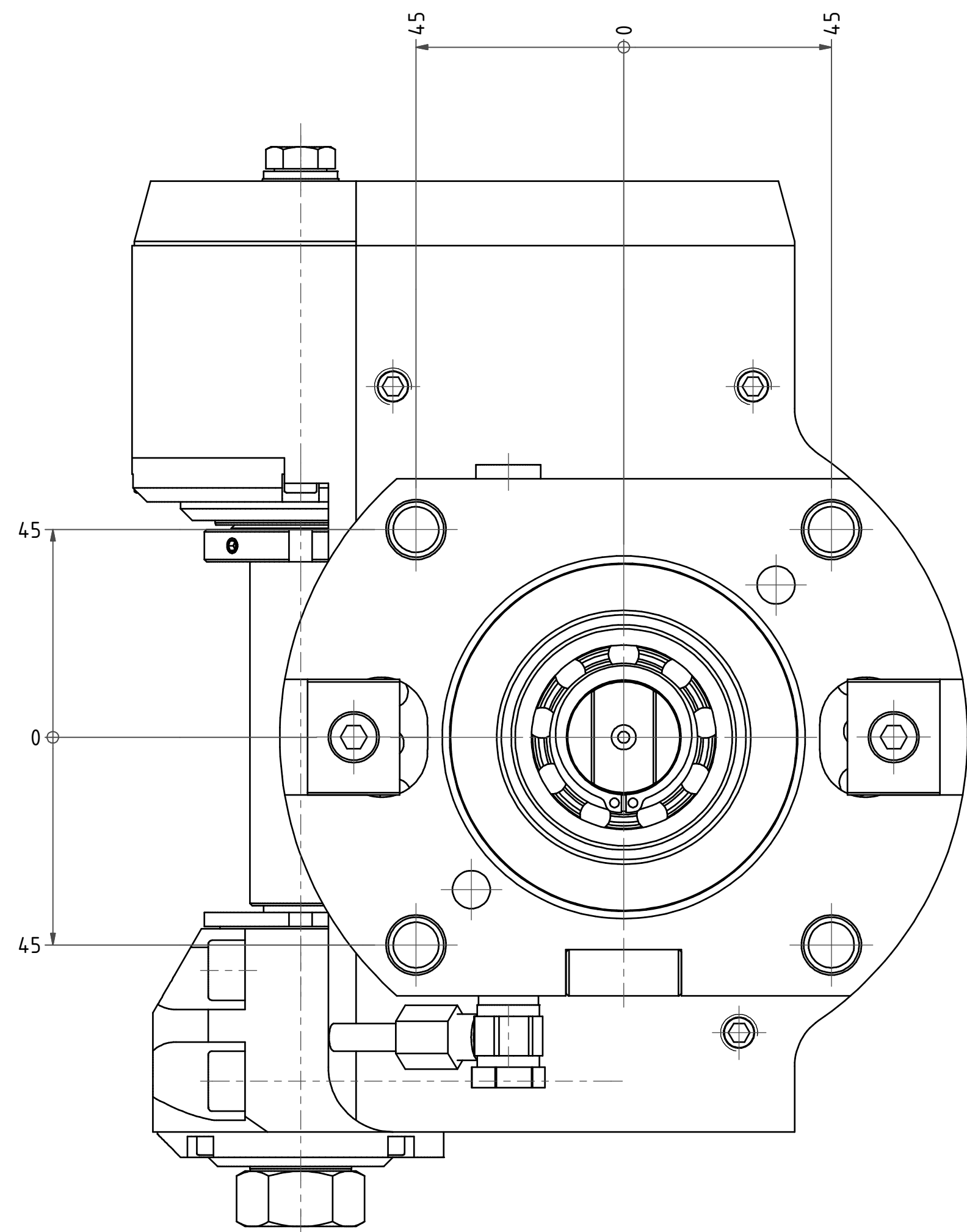

Copyright EWS Tool Technologies
Weitergabe und Vervielfältigung dieser Unterlage.
Verwertung und Mitteilung ihres Inhalts nicht
gestattet, soweit nicht ausdrücklich zugestanden.
Zurücksendungen verpflichten zu Schadenersatz.

Gewicht: 18 kg
Weight: 18 kg

Beide Nachbarstationen nicht verwendbar!
Both neighbour stations are not useable!

Bemerkung - Note
mit Kegelrollenlagern
with taper roller bearings

Technische Daten - Technical data
M1 / M2 = 50 / 100 Nm
n1 / n2 = 6000 / 3000 1/min
i (N1:N2) = 2:1

Bemerkung - Title
Scheibenfräserkopf
Radial saw milling head

name	date	Technische Änderungen vorbehalten! Subject to technical modifications!
drawing	Lukjanow	30.05.2012
EWS Tool Technologies		64.7522180912TKWZ70MB75
DIN A1		Blatt 1 - page 1 (1)